

reoka



РУКОВОДСТВО ПО ЭКСПЛУАТАЦИИ

**HAND BLENDER**

**RKHB-D14085**

## **УВАЖАЕМЫЙ ПОКУПАТЕЛЬ!**

Благодарим Вас за доверие.

РЕОКА придает большое значение качеству своей продукции неповторимому стилю, с помощью которого Вы сможете выразить свою индивидуальность. Мы рады предложить Вам изделия, разработанные и изготовленные в соответствии с высокими стандартами к функциональности и дизайну. Перед началом эксплуатации устройства внимательно ознакомьтесь с данным руководством, которое содержит важную информацию, касающуюся Вашей безопасности, и включает в себя рекомендации по правильному использованию устройства и ухода за ним. С техникой для кухни и дома РЕОКА каждый день будет лучше.

С заботой о Вас, РЕОКА

## Назначение устройства

Блендер — устройство, предназначенное для измельчения пищи, приготовления эмульсий, пюре, взбивания напитков, муссов и т.п.

## Меры предосторожности

- Перед подключением устройства к источнику питания убедитесь, что напряжение Вашей домашней электросети соответствует техническим характеристикам.
- Не используйте устройство в случае повреждения шнура питания, вилок или других деталей. Следите, чтобы кабель или штепсельная вилка не касались горячих поверхностей.
- Не используйте устройство при обнаружении видимых повреждений и незамедлительно обратитесь в авторизованный сервисный центр при их выявлении.
- Данное устройство не предназначено для использования лицами (включая детей) с ограниченными интеллектуальными или физическими возможностями, а также лицами с недостаточным опытом и знаниями, кроме случаев контроля или инструктирования по вопросам использования устройства со стороны лиц, ответственных за их безопасность.
- Будьте внимательны при использовании устройства рядом с детьми, всегда храните устройство вне досягаемости детей.
- Не используйте устройство вне помещений.
- Держите руки, волосы, мелкие детали одежды, а также кухонные принадлежности и другую посуду подальше от работающего венчика и лезвий ножа, чтобы предотвратить их повреждение. Не прикасайтесь к работающим частям устройства.
- Устройство предназначено только для домашнего использования.
- Перед подключением устройства к электросети убедитесь, что оно собрано должным образом.
- Используйте только комплектующие, поставляемые вместе с устройством. Использование любых других комплектующих может представлять угрозу для жизни и здоровья, а также лишить Вас права на бесплатное гарантийное обслуживание.
- Не оставляйте включенное устройство без присмотра.
- Не подключайте блендер к удлинителю, к которому подключены мощные бытовые приборы.
- Перед каждым использованием устройства убедитесь, что все его части зафиксированы плотно.
- Не прикасайтесь к электрической вилке или проводу питания мокрыми руками.
- Не помещайте в чашу очень горячие продукты (температура выше 60 °C).
- Всегда отключайте устройство от сети, если оно не используется.
- Используйте устройство не более 1 минуты подряд, и перемалывайте твердую пищу не более 10 секунд. Давайте устройству остыть прежде, чем начать работу заново.
- Не погружайте устройство в воду во избежание поражения электрическим током или повреждения устройства.

## Схема устройства

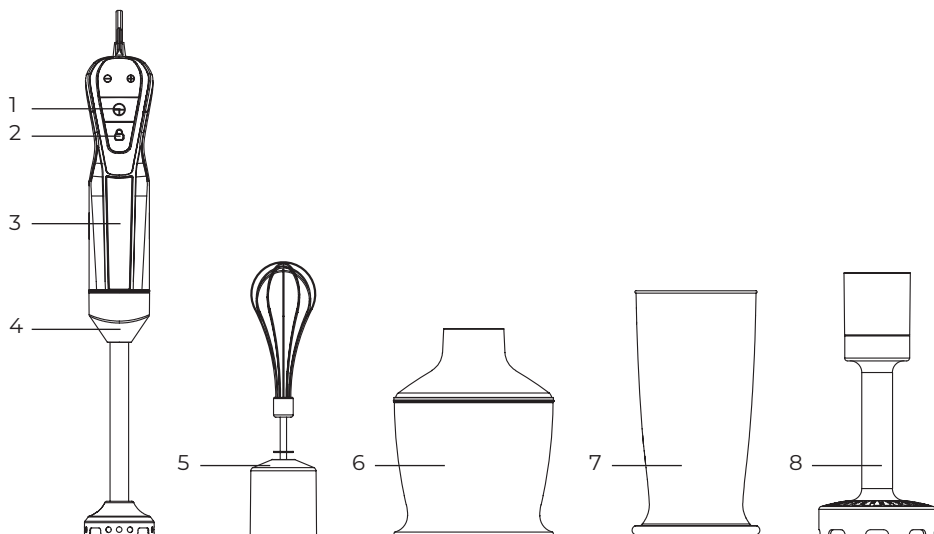

1. Кнопка включения/выключения.
2. Кнопка блокировки.
3. Моторный блок.
4. Рабочий вал блендера.
5. Венчик.
6. Емкость измельчителя.
7. Мерный стакан.
8. Насадка для пюре.

## Технические характеристики

- Модель: RKNB-D14085.
- Торговая марка: Reoka.
- Параметры питания: 220–240 В, 50 Гц.
- Максимальная мощность: до 1400 Вт.
- Номинальная мощность: 800 Вт.
- Количество скоростей: 7 + турбо режим.
- Объем чаши измельчителя: 500 мл.
- Объем мерного стакана: 800 мл.
- Класс защиты от поражения электрическим током: II.
- Тип крепления шнура питания: Y.
- Область применения: бытовое.

## Комплектация

- Блендер.
- Измельчитель.
- Мерный стакан.
- Венчик.
- Насадка для пюре.
- Руководство по эксплуатации.

# Инструкция по эксплуатации

## Работа с устройством

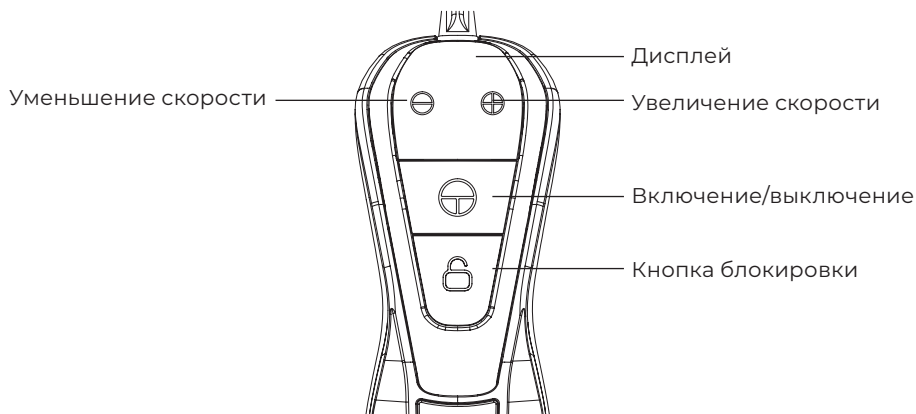

Для перевода устройства в рабочий режим необходимо нажать и удерживать кнопку блокировки в течение 3 секунд, пока на дисплее не отобразится «—». Далее зажмите и удерживайте кнопку включения/выключения для начала работы с устройством. Пока Вы удерживаете кнопку, блендер работает, отпустите кнопку, чтобы остановить устройство.

Переключение скоростей также производится во время удерживания кнопки включения/выключения. Регулируйте скорость вращения с помощью кнопок «+» / «-» (1 — самая медленная скорость, F — турбо режим).

## Использование блендера

Ручной блендер идеально подходит для приготовления соусов, супов, майонеза и детского питания, а также для смешивания и приготовления молочных коктейлей.

1. Вставьте рабочий вал блендера в моторный блок, поверните по часовой стрелке для фиксации.

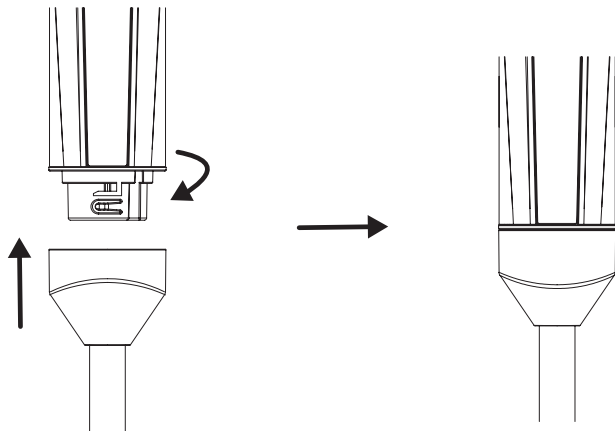

2. Нарезьте продукты небольшими кубиками и положите ингредиенты в мерный стакан.
3. Включите устройство в электросеть.
4. Опустите блендер в емкость перед включением, чтобы избежать разбрызгивания ингредиентов. Увеличивайте скорость вращения постепенно и придерживайте стакан во время измельчения, медленно двигая блендер вверх-вниз или выполняя круговые движения. Вы также можете смешивать ингредиенты сразу в емкости, в которой Вы готовите пищу.

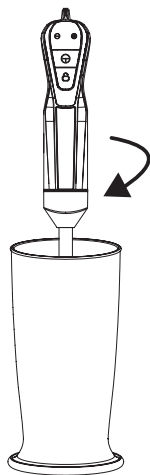

5. По окончании работы отключите устройство от электрической сети.

## Использование измельчителя

Измельчитель идеально подходит для измельчения твердых продуктов, таких как сыр, лук, зелень, чеснок, морковь, миндаль, чернослив и т.д.

**ВНИМАНИЕ:** не используйте устройство для измельчения слишком твердых продуктов, таких как лед, грецкие орехи, кофейные зерна, хлопья и т.д. Лезвие острое, будьте осторожны при извлечении лезвия или чистке.

1. Установите лезвия в чашу измельчителя и зафиксируйте.

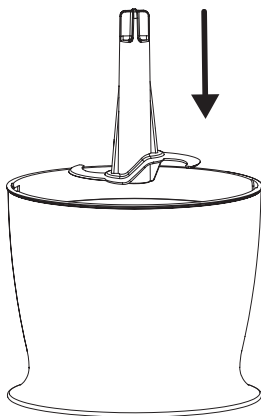

2. Нарезьте ингредиенты для измельчения кубиками не более 2 см величиной и поместите их в чашу измельчителя.
3. Поместите крышку измельчителя на чашу и зафиксируйте.

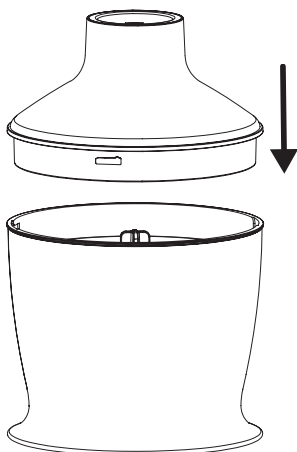

4. Зафиксируйте моторный блок блендера на крышке измельчителя.
5. Включите устройство в электросеть.

## Использование венчика

Венчик предназначен для взбивания сливок, яичных белков, замешивания бисквитов и готовых десертов.

1. Вставьте венчик в соединительный элемент, а затем всю конструкцию вставьте в моторный блок блендера.

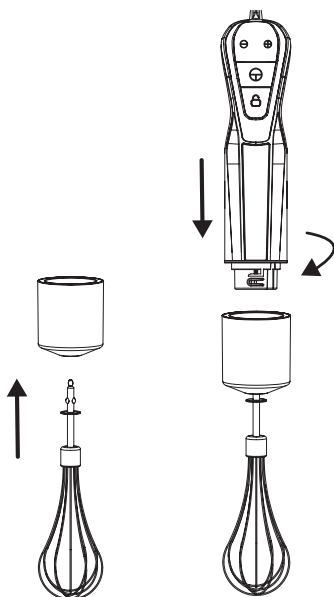

2. Чтобы избежать разбрызгивания ингредиентов, перемешивайте, начиная с самой малой скорости вращения, а через 10 секунд начните увеличивать скорость.

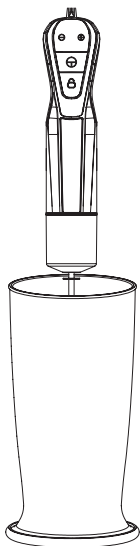



## Использование насадки для пюре

Данная насадка предназначена для приготовления пюре из картофеля и других овощей.

- Подсоедините насадку для пюре к моторному блоку блендера.
- Чтобы избежать разбрызгивания ингредиентов, начинайте работу с самой низкой скорости в течение 10 секунд, затем постепенно увеличивайте скорость.

## Обслуживание и уход

- Перед очисткой устройства отсоедините его от сети и снимите все аксессуары.
- Протирайте моторный блок и соединительный элемент влажной тканью. Никогда не погружайте данные элементы в воду. Остальные аксессуары можно мыть, погружая в воду, или с помощью посудомоечной машины.
- Если ингредиенты плохо очищаются от рабочего вала, добавьте воды с моющим средством в емкость, соберите блендер, подключите его к питанию и включите на 10 секунд. Затем отключите его от сети, снова разберите блендер и продолжайте очистку.
- Для длительного хранения поместите устройство в сухое, вентилируемое помещение.

**ВНИМАНИЕ:** будьте осторожны при очистке, так как лезвия очень острые и могут нанести порезы, если до них дотронуться.

## **Правила и условия монтажа, хранения, перевозки (транспортировки), реализации и утилизации**

- Правила и условия монтажа устройства описаны в разделе «Инструкция по эксплуатации» данного руководства по эксплуатации.
- Хранение устройства должно производиться в упаковке в отапливаемых помещениях у изготовителя и потребителя при температуре воздуха от 5 °С до 40 °С и относительной влажности воздуха не более 80%.
- В помещениях не должно быть агрессивных примесей (паров кислот, щелочей), вызывающих коррозию.
- Перевозка устройства должна осуществляться в сухой среде.
- Устройство требует бережного обращения, оберегайте его от воздействия пыли, грязи, ударов, влаги, огня и т.д.
- Реализация устройства должна производиться в соответствии с местным законодательством.
- После окончания срока службы изделия его нельзя выбрасывать вместе с обычным бытовым мусором. Вместо этого оно подлежит сдаче на утилизацию в соответствующий пункт приема электрического и электронного оборудования для последующей переработки и утилизации в соответствии с федеральным или местным законодательством. Обеспечивая правильную утилизацию данного продукта, вы помогаете сберечь природные ресурсы и предотвращаете ущерб для окружающей среды и здоровья людей, который возможен в случае ненадлежащего обращения. Более подробную информацию о пунктах приема и утилизации данного продукта можно получить в местных муниципальных органах или на предприятии по вывозу бытового мусора.
- При обнаружении неисправности устройства следует немедленно обратиться в авторизованный сервисный центр или утилизировать устройство.

## **Гарантийные обязательства**

Производитель гарантирует бесперебойную работу устройства в течение всего гарантийного срока, а также отсутствие дефектов в материалах и сборке. Гарантийный период исчисляется с момента приобретения изделия и распространяется только на новые продукты. В гарантийное обслуживание входит бесплатный ремонт или замена элементов, вышедших из строя не по вине потребителя в течение гарантийного срока при условии эксплуатации изделия согласно руководству пользователя. Ремонт или замена элементов производится на территории уполномоченных сервисных центров.

**Срок гарантии:** 24 месяца.

**Срок эксплуатации:** 36 месяцев.

**Актуальный список сервисных центров по адресу:**

[www.dns-shop.ru/service-center/](http://www.dns-shop.ru/service-center/)

## Дополнительная информация

**Manufacturer:** Zhongshan Link-Plus Electric Appliances Co., Ltd.  
18 Tongji Road, Dongfeng, Zhongshan, Guangdong, China

**Изготовитель:** Чжуншань Линк-Плас Электрик Эпплайенсис Ко., Лтд.  
Шоссе Тунцзи 18, Дунфэн, Чжуншань, пров. Гуандун, Китай.  
Сделано в Китае.

**Импортер в России / уполномоченное изготовителем лицо:** ООО «Атлас»,  
690068, Россия, Приморский край, г. Владивосток, проспект 100-летия  
Владивостока, дом 155, корпус 3, офис 5.  
Адрес электронной почты: atlas.llc@ya.ru

Товар соответствует требованиям технического регламента Таможенного союза:

- ТР ТС 004/2011 «О безопасности низковольтного оборудования»;
- ТР ТС 020/2011 «Электромагнитная совместимость технических средств».

Товар соответствует требованиям технического регламента Евразийского экономического союза ТР ЕАЭС 037/2016 «Об ограничении применения опасных веществ в изделиях электротехники и радиоэлектроники».

Спецификации, информация о продукте и его внешний вид могут быть изменены без предварительного уведомления пользователя в целях улучшения качества нашей продукции.

Товар изготовлен (мм.гггг)/  
Тауар жасалған күні (аа.жжжж): \_\_\_\_\_

V.4



