

# reoka



ПАЙДАЛАНУ БОЙЫНША НҮСҚАУЛЫҚ

**IRON**

**RKI-CE3000**

## ҚҰРМЕТТІ САТЫП АЛУШЫ!

Сеніміңізге рахмет.

РЕОКА өз өнімдерінің сапасына және сіздің даралығыңызды көрсететін бірегей стильге үлкен мән береді. Біз сізге функционалдық және дизайн тұрғысынан ең жоғары стандарттарға сай жасалған және жасалған өнімдерді ұсынуға қуаныштымыз. Құрылғыны қолданар алдында қауіпсіздігіңізге қатысты маңызды ақпаратты және құрылғыны дұрыс пайдалану мен күтуге қатысты ұсыныстарды қамтитын осы нұсқаулықты мұқият оқып шығыңыз. РЕОКА ас үйімен және тұрмыстық техникамен күн сайын жақсырақ болады.

Сізге қамқорлықпен, РЕОКА

## Құрылғы мақсаты

Үтік киімдегі әжімдер мен қатпарларды тегістеуге арналған.

## Сақтық шаралары

- Үтікті тек мақсатына сай пайдаланыңыз.
- Құрылғыны қуат көзіне қоспас бұрын, үйдегі қуат көзінің кернеуі жерге тұйықтау сипаттамаларына сәйкес келетініне көз жеткізіңіз. Сәйкес келмеген жағдайда сатып алу орнына хабарласыңыз.
- Қолданар алдында сымды толығымен босатыңыз.
- Құрылғыны қосар алдында сым мен ашаның құрғақ екеніне көз жеткізіңіз.
- Үтікті розеткаға қосулы қараусыз қалдырмаңыз, ашаны розеткадан суырып, құралды тік күйге қойыңыз.
- Өрт болмас үшін үтікті жанғыш заттардың жанына қоймаңыз.
- Күйіп қалмас үшін ыстық беттерге, қыздырғыш элементке, ыстық суға немесе бу ағынына қол тигізбеңіз, денеге киген киімді үтіктемеңіз.
- Үтікті сумен толтырмас бұрын немесе қалған суды төгу алдында оны электр желісінен ажыратыңыз.
- Үтікті суға немесе басқа сұйықтықтарға батырмаңыз.
- Зақымдалған кәбілмен үтікті пайдаланбаңыз.
- Қуат сымы зақымдалған болса, уәкілетті қызмет көрсету орталығына хабарласыңыз.
- Дистилденген суды пайдалану ұсынылады. Өртүрлі қоспаларды пайдалану бу шығатын тесіктің бітелуіне әкелуі мүмкін.
- Қуат көзінің шамадан тыс жүктелуін болдырмау үшін үтікті басқа қуатты құрылғылармен бір уақытта пайдаланбаңыз.
- Құрылғы балалардың немесе физикалық, сенсорлық немесе ақыл-ой қабілеттері шектеулі адамдардың қауіпсіздігіне жауапты басқа адамдардың қадағалауынсыз пайдалануына арналмаған. Балалардың құрылғымен ойнамауын қадағалау керек.
- Үтікті розеткадан ажырату үшін ешқашан кәбілден тартпаңыз.
- Үтікті тегіс және тұрақты жерде пайдаланыңыз және қалдырыңыз.
- Үтікті құлатқаннан кейін, егер ол көрінетіндей зақымдалған болса немесе су ағып кетсе, қолданбаңыз.
- Бу ағынын адамдарға немесе жануарларға бағыттамаңыз.
- Сымның ыстық беттерге тиіп кетпейтініне көз жеткізіңіз.
- Сақтау алдында үтікті пайдаланғаннан кейін толық суығанша күтіңіз.
- Балалардың айналасында үтікті пайдаланған кезде абай болыңыз.

## Құрылғы схемасы

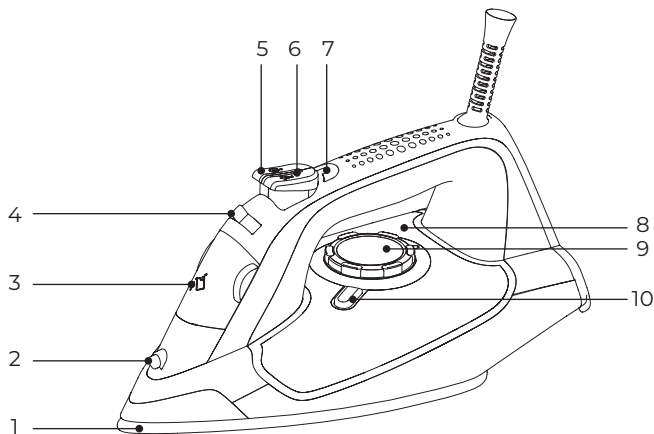

1. Табан.
2. Су бүріккіш.
3. Су ыдысының қақпағы.
4. Бу беру реттегіші.
5. Бу соққысы түймесі.
6. Бу беру түймесі.
7. Жарық индикаторы.
8. Су ыдысы.
9. Температура реттегіші.
10. Өзін-өзі тазалау түймесі.

## Техникалық сипаттамалары

- Үлгісі: RKI-CE3000.
- Техникалық сипаттамалары: Reoka.
- Қуат көзі: 220–240 В, 50 Гц.
- Қуат: 3000 Вт.
- Сымның ұзындығы: 1,9 м.
- Су ыдысының көлемі: 380 мл.
- Табан материалы: керамика.
- Өлшемдері (ҰхЕхБ): 315×128×165 мм.
- Салмағы: 1,6 кг.
- Қолдау көрсетілетін функциялар: өздігінен өшіру, өздігінен тазалау, бу күшейту, су бүрку.
- Қаққа қарсы.
- Тамшыға қарсы жүйе.
- Қуат сымның қондырма түрі: Y.
- Электр тогының соғуынан қорғау класы: I.
- Қолдану саласы: тұрмыстық.

## Жинақталым

- Үтік.
- Өлшеуіш шыныаяқ.
- Пайдаланушы нұсқаулығы.

## Бірінші қолданар алдында

- Үтікті алғаш рет пайдаланған кезде тән иіс сезілуі мүмкін — бұл үтіктің ішкі бөліктеріндегі қалған май, біраз уақыттан кейін иіс жоғалады, бұл қалыпты жағдай.
- Алғашқы қолданар алдында астыңғы тақтайшадан барлық жапсырмалар мен қорғаныш пленканы алып тастаңыз. Табанды жұмсақ шүберекпен сүртіңіз.
- Табанды таза ұстаңыз: металл заттарға (мысалы, ілгіштерге, түймелерге және найзағайларға) қатты тиіп кетпеңіз.
- Табиғи жүннен жасалған маталар (100% жүн) үтіктегеннен кейін жылтыр болуы мүмкін. Бу реттегішті максималды күйге қойып, құрғақ шүберек арқылы үтік-теу ұсынылады.

## Қолданушы нұсқаулығы

### Сумен толтыру

1. Үтікті қолыңызға алыңыз және оны 45° бұрышпен еңкейтіңіз, су тесігінің қақпағын ашыңыз.
2. Контейнерге су құйыңыз.  
**ЕСКЕРТУ:** тазартылған суды пайдалану ұсынылады. Су ыдысына химиялық қоспаларды қоспаңыз.
3. Үтіктен артық суды сүртіңіз; су тесігінің қақпағын жабыңыз.  
**ЕСКЕРТУ:** үтіктеу кезінде үтікті алға тым еңкейтпеңіз, себебі толтыру тесігінен су ағып кетуі мүмкін.

### Құрғақ үтіктеу

1. Үтіктеу алдында барлық киімдерді мата түріне қарай сұрыптаңыз. Үтіктеуді төмен температураны қажет ететін маталардан (синтетикалық маталар, жібек және т.б.) бастап, одан жоғары температураны қажет ететін маталарға (жүн, мақта, зығыр, т.б.) көшуді ұсынамыз.
2. Үтікті тік күйге қойып, температура реттегішін минимумға орнатыңыз.
3. Үтікті қуат көзіне қосыңыз және қажетті қыздыру температурасын орнатыңыз. Бу реттегішін МИНИМАЛДЫ күйіне орнатыңыз. Қажетті температураға дейін қыздырғаннан кейін индикатор шамы өшеді.

### Бумен үтіктеу

1. Контейнерге су құйыңыз.
2. Үтікті тігінен орналастырып, оны электр желісіне қосыңыз.
3. Температура реттегішін максималды параметрге қойыңыз. Әйтпесе, табаннан су тамшылайды.
4. Индикатор шамы сөнгенше күтіңіз.
5. Бу реттегішін қажетті күйге орнатыңыз (бу беруді көбейту үшін басқару құралын сағат тіліне қарсы бұраңыз, оны азайту үшін сағат тілімен бұраңыз).  
**ЕСКЕРТУ:** үтік табанына зақым келтірмеу үшін бұл режим синтетикалық маталарды, нейлонды, табиғи жібекті немесе ауданды үтіктеу үшін ұсынылмайды.

### «Бу соққысы» функциясы

1. Бумен үтіктеу кезінде қолданылады. Бұл функция арқылы сіз киімнің қыртыстарын және үтіктеуге қиын басқа жерлерін үтіктеуге болады.
2. Бу беру түймесін басыңыз.
3. Көбірек бу алу үшін пернені екінші рет баспас бұрын бірнеше секунд күтіңіз.  
**ЕСКЕРТУ:** функцияны қолданбас бұрын ыдысты максималды белгіге дейін сумен толтырыңыз. Су ағып кетпес үшін бу түймесін 5 секундтан артық баспаңыз.

### «Су бүрку» функциясы

1. Контейнерді сумен толтырыңыз.
2. Бүрку түймесін басыңыз.  
**ЕСКЕРТУ:** бүрку функциясы құрғақ үтіктеу және бумен үтіктеу режимдерінде қол жетімді.

### «Өздігінен өшіру» функциясы

Үтік 30 секундтан астам әрекетсіздік жағдайында өзін-өзі өшіру функциясымен жабдықталған. Көлденең күйде және 8 минут ішінде. тік. Өздігінен сөнген кезде корпустағы индикатор жыпылықтайды. Оны қайта қосу үшін үтікті көтеріңіз.

### Матаның түріне байланысты қыздыру деңгейлері

НАЗАР АУДАРЫҢЫЗ: белгісі  өнімді үтіктеуге болмайтынын білдіреді.



— нейлоннан, жібектен жасалған бұйымдарға жарамды ең аз қыздыру дәрежесі;



— жүннен жасалған бұйымдарға қолайлы қыздыру дәрежесі орташа;



— мақта және зығыр бұйымдарына қолайлы қыздырудың максималды дәрежесі.

**ЕСКЕРТУ:** егер мата әртүрлі талшықтардан тұрса, талшықтың осы түрі үшін ең төменгі үтіктеу температурасын таңдаңыз.

### Тазалау және техникалық қызмет көрсету

1. Тазалау алдында үтікті электр желісінен ажыратып, суытыңыз.
2. Үтіктің табанын сұйық тазартқышты (абразсыз) пайдаланып дымқыл шүберекпен сүртіңіз.
3. Үтік табанындағы күйген талшықтарды кетіру үшін сірке суына малынған матаны пайдаланыңыз.
4. Үтіктің табанына зақым келтірмеу үшін күшті қышқылдар мен сілтілерді қолданбаңыз.
5. Бітелген бу шығатын жерді тазалау үшін тіс тазалағышты пайдаланыңыз.

## **Кепілдік туралы ақпарат**

Өндіруші кепілдік мерзімі ішінде құрылғының үздіксіз жұмыс істеуіне, сондай-ақ материалдар мен жинақтарда ақаулардың болмауына кепілдік береді. Кепілдік мерзімі бұйымды сатып алған сәттен бастап есептеледі және тек жаңа өнімдерге қолданылады. Кепілдік қызмет көрсету пайдаланушының басшылығына сәйкес бұйымды пайдалану шартымен кепілдік мерзімі ішінде тұтынушының кінәсіз істен шыққан элементтерді тегін жөндеу немесе ауыстыруды қамтиды. Элементтерді жөндеу немесе ауыстыру уәкілетті сервис орталықтарының аумағында жүргізіледі.

Кепілдік мерзімі: 36 ай.

Пайдалану мерзімі: 36 ай.

Сервистік орталықтардың өзекті тізімі келесі мекенжай бойынша:

<https://www.dns-shop.kz/service-center/>

## Ықтимал проблемалар және олардың шешімі

Проблема	Ықтимал себеп	Шешім
Үтік жеткілікті ыстық емес немесе тым ыстық	Температура реттегіші дұрыс емес күйде орнатылған	Температура реттегішін қажетті күйге қойыңыз
Бу жоқ	Температура реттегіші дұрыс емес күйде орнатылған	Температура реттегішін қажетті күйге қойыңыз
	Бу реттегіші дұрыс емес күйде орнатылған	Бу реттегішті қалаған күйге орнатыңыз
	Ыдыста су тым аз немесе мүлдем жоқ	Контейнерді сумен толтырыңыз
Табан арқылы судың ағуы	Температура реттегіші дұрыс емес күйде орнатылған	Температура реттегішін максимумға орнатыңыз
	Температура жеткіліксіз	Индикатор сөнгеннен кейін бу түймесін басыңыз
	Ыдыстағы судың максималды рұқсат етілген деңгейінен асып кетті	Артық суды ағызыңыз
Бу жеткіліксіз	Бу реттегіші дұрыс емес күйде орнатылған	Бу реттегішті қалаған күйге орнатыңыз
	Бу тесігі бітеліп қалды	Бу шығатын жерді тазартылған сумен шайыңыз; тіс тазалағышты пайдаланыңыз
	Контейнерде су тым аз	Контейнерді сумен толтырыңыз
Бүріккіш жұмыс істемейді	Қысымның жеткіліксіз деңгейі	Атомизаторды ұстап тұрып, бүрку түймесін бірнеше рет басыңыз
	Ыдыста су тым аз немесе мүлдем жоқ	Контейнерді сумен толтырыңыз

Жоғарыдағы қадамдарды орындағаннан кейін мәселе жойылмаса, уәкілетті қызмет көрсету орталығына хабарласыңыз.



## **Монтаждау, сақтау, тасымалдау (тасу), өткізу және кәдеге жарату ережелері мен шарттары**

- Құрылғы қандай да болмасын монтаждауды немесе бекітуді талап етпейді.
- Құрылғыны қаптамада, өндірушінің және тұтынушының жылытылатын үй-жайларында ауаның 5 және 40 °С аралығындағы температурада және ауаның 80%-дан аспайтын салыстырмалы ылғалдылығында сақтау керек. Үй-жайда жемірілуді тудыратын жегі қоспалар (қышқылдардың, сілтілердің булары) болмауы тиіс.
- Құрылғының тасымалдануы құрғақ ортада жүзеге асырылуы тиіс.
- Құрылғы ұқыпты өңдеуді талап етеді, оны шаң, кір, соққы, ылғал, от және т.б. әсерінен қорғаңыз.
- Құрылғыны сату жергілікті заңнамасына сәйкес жүргізілуі керек.
- Бұйымның қызмет ету мерзімі аяқталғаннан кейін оны қарапайым тұрмыстық қоқыспен бірге тастауға болмайды. Оның орнына, ол федералды немесе жергілікті заңнамаға сәйкес қайта өңдеу және қайта өңдеу үшін электрлік және электронды жабдықты тиісті қабылдау бекетіне қайта өңдеуге жіберіледі. Осы бұйымды дұрыс жоюды қамтамасыз ете отырып, сіз табиғи ресурстарды үнемдеуге және қоршаған ортаға және адамдардың денсаулығына зиян келтірмеуге көмектесесіз. Бұл бұйымды қабылдау және жою бекеттері туралы қосымша ақпаратты жергілікті муниципалды органдардан немесе тұрмыстық қалдықтарды шығаратын кәсіпорынан алуға болады.
- Құрылғының ақаулығы анықталған жағдайда, тез арада авторландырылған сервистік орталыққа хабарласу немесе құрылғыны кәдеге жарату керек.

## Қосымша ақпарат

**Өндіруші:** НИНБО ХАОЦЗЯ ЭЛЕКТРИКАЛ ЭППЛАЙЕНС КО., ЛТД.

№227, Ланся тас жолы, Яобэй өнеркәсіптік аймағы, Юйяо, Нинбо қ., Чжэцзян пров., Қытай.

Қытайда жасалған.

**Импортер / юр. лицо, принимающее претензии в Республике Казахстан:**

ТОО «ДНС КАЗАХСТАН», г. Астана, р-н Сарыарқа, пр-т Сарыарқа, зд. 12, Республика Казахстан.

**Импорттаушы / Қазақстан Республикасында талаптар қабылдайтын заңды тұлға:** «DNS QAZAQSTAN (ДНС КАЗАХСТАН)» ЖШС, Астана қ-ы, Сарыарқа ауданы, Сарыарқа д-лы, 12 Ғ-т, Қазақстан Республикасы.

**Адрес электронной почты / электронды пошта мекен-жайы:** info@dns-shop.kz

Өнім Кеден одағының техникалық регламентінің талаптарына сәйкес келеді:

- «Техникалық құралдардың электромагниттік үйлесімділігі» КО ТР 020/2011;
- «Төмен вольтты жабдықтың қауіпсіздігі туралы» КО ТР 004/2011.

Тауар Еуразиялық экономикалық одақтың «Электртехника және радиоэлектроника бұйымдарында қауіпті заттарды қолдануды шектеу туралы» ЕАЭО ТР 037/2016 техникалық регламентінің талаптарына сәйкес келеді.

Өнімнің сыртқы түрі мен техникалық сипаттамалары ескертусіз өзгертілуі мүмкін. Құрылғының мазмұны алдын ала ескертусіз өзгеруі мүмкін.





