

reoka

Пайдалану
бойынша нұсқаулық

ҮТІК

RKI-TI3000

ҚҰРМЕТТІ САТЫП АЛУШЫ!

Сеніміңізге рахмет.

REOKA өз өнімдерінің сапасына және сіздің даралығыңызды көрсететін ерекше стильге үлкен мән береді. Біз сізге функционалдық және дизайн тұрғысынан ең жоғары өнімге сай жасалған және дайындалған өнімдерді сақтауға қуаныштымыз. Құрылғыны пайдалану қауіпсіздігіңізге қатысты маңызды ақпарат және құрылғыны дұрыс пайдалану мен күтуге қатысты ұсыныстарды осы нұсқаулықты пайдалану оқып шығыңыз. REOKA ас үйімен және тұрмыстық техникамен күн сайын жақсырақ болады.

Саған қамқорлықпен, REOKA

Құрылғы мақсаты

Үтік киімдегі қатпарларды тегістеуге арналған.

Сақтық шаралары

- Үтікті тек мақсатына сай пайдаланыңыз.
- Құрылғыны қуат көзіне қоспас бұрын, үйдегі қуат көзінің кернеуі жерге тұйықтау сипаттамаларына сәйкес келетініне көз жеткізіңіз. Сәйкес келмеген жағдайда сатып алу орнына хабарласыңыз.
- Қолданар алдында сымды толығымен босатыңыз.
- Құрылғыны қосар алдында сым мен ашаның құрғақ екеніне көз жеткізіңіз.
- Үтікті розеткаға қосулы қараусыз қалдырмаңыз, ашаны розеткадан суырып, құралды тік күйге қойыңыз.
- Өрт болмас үшін үтікті жанғыш заттардың жанына қоймаңыз.
- Күйіп қалмас үшін ыстық беттерге, қыздырғыш элементке, ыстық суға немесе бу ағынына қол тигізбеңіз, денеге киген киімді үтіктемеңіз.
- Үтікті сумен толтырмас бұрын немесе қалған суды төгу алдында оны электр желісінен ажыратыңыз.
- Үтікті суға немесе басқа сұйықтықтарға батырмаңыз.
- Зақымдалған кәбілмен үтікті пайдаланбаңыз.
- Қуат сымы зақымдалған болса, уәкілетті қызмет көрсету орталығына хабарласыңыз.
- Дистилденген суды пайдалану ұсынылады. Әртүрлі қоспаларды пайдалану бу шығатын тесіктің бітелуіне әкелуі мүмкін.
- Қуат көзінің шамадан тыс жүктелуін болдырмау үшін үтікті басқа қуатты құрылғылармен бір уақытта пайдаланбаңыз.
- Құрылғы балалардың немесе физикалық, сенсорлық немесе ақыл-ой қабілеттері шектеулі адамдардың қауіпсіздігіне жауапты басқа адамдардың қадағалауынсыз пайдалануына арналмаған. Балалардың құрылғымен ойнамауын қадағалаңыз.
- Үтікті розеткадан ажырату үшін ешқашан кәбілден тартпаңыз.
- Үтікті тегіс және тұрақты жерде пайдаланыңыз және қалдырыңыз.
- Үтікті құлатқаннан кейін, егер ол көрінетіндей зақымдалған болса немесе су ағып кетсе, қолданбаңыз.
- Бу ағынын адамдарға немесе жануарларға бағыттамаңыз.
- Сымның ыстық беттерге тиіп кетпейтініне көз жеткізіңіз.
- Сақтау алдында үтікті пайдаланғаннан кейін толық суығанша күтіңіз.
- Балалардың айналасында үтікті пайдаланған кезде абай болыңыз.
- Үтіктеу кезінде үтікті тым алға еңкейтпеңіз, себебі толтыру тесігінен су ағып кетуі мүмкін.

Құрылғы схемасы

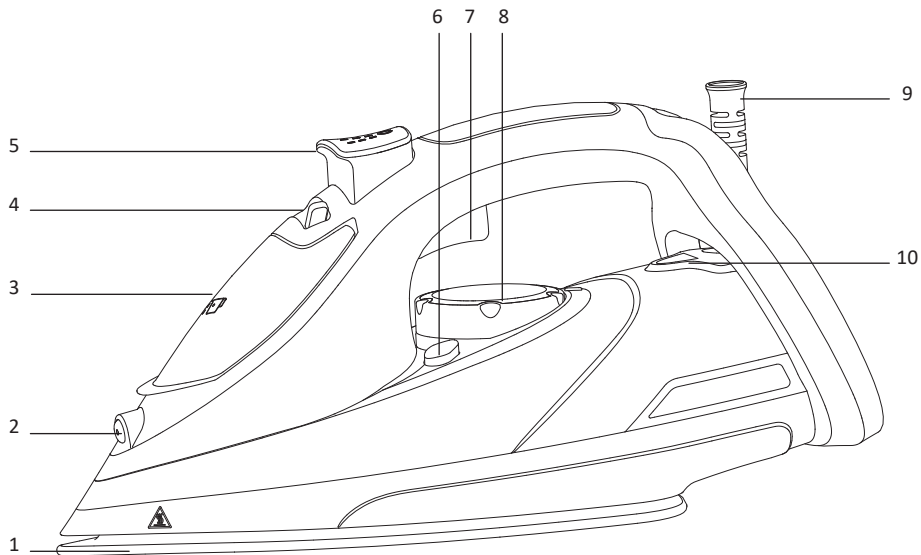

1. Табан.
2. Су бүріккіш.
3. Су ыдысының қақағы.
4. Бу реттегіші.
5. Су беру батырмасы.
6. Өзін-өзі тазалау батырмасы.
7. Бұлы соққы батырмасы.
8. Температура реттегіші.
9. Қуат кәбілі.
10. Жарық индикаторы.

Бірінші қолданар алдында

- Үтікті алғаш рет пайдаланған кезде тән иіс сезілуі мүмкін — бұл үтіктің ішкі бөліктеріндегі қалған май, біраз уақыттан кейін иіс жоғалады, бұл қалыпты жағдай.
- Алғашқы қолданар алдында астыңғы табаннан барлық жапсырмалар мен қорғаныш пленканы алып тастаңыз. Табанды жұмсақ шүберекпен сүртіңіз.
- Табанды таза ұстаңыз: металл заттарға (мысалы, ілгіштерге, түймелерге және найзағайларға) дерекі тиіп кетпеңіз.
- Табиғи жүннен жасалған маталар (100% жүн) үтіктегеннен кейін жылтыр болуы мүмкін. Бу реттегішті максималды күйге қойып, құрғақ шүберек арқылы үтіктеу ұсынылады.

Пайдалану бойынша нұсқаулық

Сүмен толтыру

1. Үтікті қолыңызға алыңыз және оны 45° бұрышпен еңкейтеңіз, су ыдысының қақпағын ашыңыз.
2. Контейнерге су құйыңыз.
ЕСКЕРТПЕ: дистилденген суды пайдалану ұсынылады. Су ыдысына химиялық қоспаларды қоспаңыз.
3. Үтіктен артық суды сүртіңіз; су тесігінің қақпағын жабыңыз.

Құрғақ үтіктеу

1. Үтіктеу алдында барлық киімдерді мата түріне қарай сұрыптаңыз. Үтіктеуді төмен температураны қажет ететін маталардан (синтетикалық маталар, жібек және т.б.) бастап, одан жоғары температураны қажет ететін матаға (жүн, мақта, зығыр және т.б.) көшуді ұсынамыз.
2. Үтікті тік күйге қойып, температура реттегішін минимумға орнатыңыз.
3. Үтікті қуат көзіне қосыңыз және қажетті қыздыру температурасын орнатыңыз. Бу реттегішін  күйіне орнатыңыз. Қажетті температураға дейін қыздырғаннан кейін индикатор шамы өшеді.

Бүмен үтіктеу

1. Контейнерге су құйыңыз.
2. Үтікті тігінен орналастырып, оны электр желісіне қосыңыз.
3. Температура реттегішін максималды параметрге қойыңыз. Әйтпесе, табаннан су тамшылайды.
4. Индикатор шамы сөнгенше күтіңіз.
5. Бу реттегішті қажетті күйге қойыңыз (бу беруді арттыру үшін реттегішті оңға, азайту үшін — солға қарай тартыңыз).
ЕСКЕРТПЕ: үтік табанын зақымдамау үшін бұл режим синтетикалық маталарды, нейлонды, табиғи жібекті немесе ауданды үтіктеу үшін ұсынылмайды.



— Бу жоқ.



— Ең аз бу беру.



— Максималды бу беру.

«Булы соққы» функциясы

1. Бумен үтіктеу кезінде қолданылады. Бұл функция арқылы сіз киімнің қыртыстарын және үтіктеуге қиын басқа жерлерін үтіктеуге болады.
2. Бу батырмасын басыңыз.
3. Көбірек бу алу үшін пернені екінші рет баспас бұрын бірнеше секунд күтіңіз.

ЕСКЕРТПЕ: функцияны қолданбас бұрын, ыдысты максималды белгіге дейін сумен толтырыңыз. Су ағып кетпес үшін бұл түймесін 5 секундтан артық баспаңыз.

«Су бүрку» функциясы

1. Контейнерді сумен толтырыңыз.
2. Бүрку батырмасын басыңыз.

ЕСКЕРТПЕ: бүріккіш функциясы құрғақ үтіктеу және бумен үтіктеу режимдерінде қол жетімді.

«Автоматты түрде өшіру» функциясы

Үтік 30 секундтан астам әрекетсіздік жағдайында автоматты өшіру функциясымен жабдықталған. Көлденең күйде және 8 минут әрекетсіздіктен кейін тік күйде. Автоматты түрде өшірілген кезде корпустың индикатор жыпылықтайды. Оны қайта қосу үшін үтікті көтеріңіз.

Өзін-өзі тазалау функциясы

Үтікті қақтан және кірден тазалау үшін өзін-өзі тазалау функциясын кемінде айына бір рет пайдалану ұсынылады.

- Су ыдысын барынша толтырыңыз.
- Бу реттегішін  күйіне орнатыңыз.
- Үтікті розеткаға қосыңыз.
- Температура реттегішін максимумға орнатыңыз.
- Үтік қызып, индикатор шамы сөнгенде, үтікті розеткадан суырыңыз, оны раковинаның үстіне көлденең еңкейтеңіз де, үтік бу шығаруды және жиналған қақты тоқтатқанша өзін-өзі тазалау түймесін басыңыз.
- Үтік бу шығаруды тоқтатқанда, оны розеткаға қайта қосып, жоғарыдағы әрекеттерді қайта орындаңыз. Су ыдысындағы су таусылғанша осы қадамдарды қайталаңыз.
- Тазалап болғаннан кейін табанын құрғақ және таза шүберекпен сүртіңіз.

Матаның түріне байланысты қыздыру деңгейлері

НАЗАР АУДАРЫҢЫЗ:  белгісі элементті үтіктеуге болмайтынын білдіреді.



— нейлоннан, жібектен жасалған бұйымдарға жарамды ең аз қыздыру дәрежесі;



— жүннен жасалған бұйымдарға қолайлы қыздырудың орташа дәрежесі;



— мақта және зығыр бұйымдарына қолайлы қыздырудың максималды дәрежесі.

ЕСКЕРТПЕ: егер мата әртүрлі талшықтардан тұрса, сол талшық түрі үшін ең төменгі үтіктеу температурасын таңдаңыз.

Тазалау және күту

1. Тазалау алдында үтікті электр желісінен ажыратып, суытыңыз.
2. Үтіктің табанын сұйық тазартқышты (абразсыз) пайдаланып дымқыл шүберекпен сүртіңіз.
3. Үтік табанындағы күйген талшықтарды кетіру үшін сірке суына малынған матаны пайдаланыңыз.
4. Үтіктің табанына зақым келтірмеу үшін күшті қышқылдар мен сілтілерді қолданбаңыз.
5. Бітелген бу шығатын жерді тазалау үшін тіс тазалағышты пайдаланыңыз.

Техникалық сипаттамалары

- Үлгісі: RKI-TI3000.
- Сауда белгісі: Reoka.
- Қуат көзі: 220–240 В, 50 Гц.
- Қуаты: 3000 Вт.
- Үздіксіз бу беру: 30 г/мин.
- Булы соққы: бір түсірілім үшін 0,8 г.
- Су ыдысының көлемі: 320 мл.
- Өлшеу шыныаяқының көлемі: 150 мл.
- Автоматты түрде өшіру:
 - Көлденең: 30 секундтан кейін.
 - Тік: 8 минуттан кейін.
- Табан материалы: титан.
- Сымның ұзындығы: 1,9 м.
- Өлшемдері (Ұ×Е×Б): 310×146×150 мм.
- Салмағы: 1,32 кг.
- Қолдау көрсетілетін функциялар: автоматты өшіру, өзін-өзі тазалау, бу күшейту, су бұрқу.
- Масштабқа қарсы.
- Тамшыға қарсы жүйе.
- Қуат сымның қондырма түрі: Y.
- Электр тогының соғуынан қорғау класы: I.
- Қолдану саласы: тұрмыстық.

Жинақталым

- Үтік
- Өлшегіш шыныаяқ.
- Пайдалану бойынша нұсқаулық.

Ықтимал проблемалар және олардың шешімі

Проблема	Ықтимал себеп	Шешім
Үтік жеткілікті ыстық емес немесе тым ыстық емес	Температура реттегіші дұрыс емес күйде орнатылған	Температура реттегішін қажетті күйге қойыңыз
Бу жоқ	Температура реттегіші дұрыс емес күйде орнатылған	Температура реттегішін қажетті күйге қойыңыз
	Бу реттегіші дұрыс емес күйде орнатылған.	Температура реттегішін қажетті күйге қойыңыз
	Ыдыста су тым аз немесе мүлдем жоқ	Контейнерді сумен толтырыңыз
Табан арқылы судың ағуы	Температура реттегіші дұрыс емес күйде орнатылған	Температура реттегішін максимумға орнатыңыз
	Температура жеткіліксіз	Индикатор сөнгеннен кейін бу түймесін басыңыз
	Резервуардағы судың максималды рұқсат етілген деңгейінен асып кетті.	Артық суды ағызыңыз
Бу жеткіліксіз	Бу реттегіші дұрыс емес күйде орнатылған.	Бу реттегішті қалаған күйге орнатыңыз
	Бу тесігі бітеліп қалды	Бу шығатын жерді тазартылған сумен шайыңыз; тіс тазалағышты пайдаланыңыз
	Контейнерде су тым аз	Контейнерді сумен толтырыңыз
Бүріккіш жұмыс істемейді	Қысымның жеткіліксіз деңгейі	Атомизаторды ұстап тұрып, бұрку батырмасын бірнеше рет басыңыз
	Ыдыста су тым аз немесе мүлдем жоқ	Контейнерді сумен толтырыңыз

Жоғарыдағы қадамдарды орындағаннан кейін мәселе жойылмаса, уәкілетті қызмет көрсету орталығына хабарласыңыз.

Монтаждау, сақтау, тасымалдау (тасу), өткізу және кәдеге жарату ережелері мен шарттары

- Құрылғы қандай да болмасын монтаждауды немесе бекітуді талап етпейді.
- Құрылғыны қаптамада, өндірушінің және тұтынушының жылытылатын үй-жайларында ауаның 5 және 40 °C аралығындағы температурада және ауаның 80%-дан аспайтын салыстырмалы ылғалдылығында сақтау керек. Үй-жайда жемірілуді тудыратын жегі қоспалар (қышқылдардың, сілтілердің булары) болмауы тиіс.
- Құрылғының тасымалдануы құрғақ ортада жүзеге асырылуы тиіс.
- Құрылғы ұқыпты өңдеуді талап етеді, оны шаң, кір, соққы, ылғал, от және т.б. әсерінен қорғаңыз.
- Құрылғыны сату жергілікті заңнамасына сәйкес жүргізілуі керек.
- Бұйымның қызмет ету мерзімі аяқталғаннан кейін оны қарапайым тұрмыстық қоқыспен бірге тастауға болмайды. Оның орнына, ол федералды немесе жергілікті заңнамаға сәйкес қайта өңдеу және қайта өңдеу үшін электрлік және электронды жабдықты тиісті қабылдау бекетіне қайта өңдеуге жіберіледі. Осы бұйымды дұрыс жоюды қамтамасыз ете отырып, сіз табиғи ресурстарды үнемдеуге және қоршаған ортаға және адамдардың денсаулығына зиян келтірмеуге көмектесесіз. Бұл бұйымды қабылдау және жою бекеттері туралы қосымша ақпаратты жергілікті муниципалды органдардан немесе тұрмыстық қалдықтарды шығаратын кәсіпорыннан алуға болады.
- Құрылғының ақаулығы анықталған жағдайда, тез арада авторландырылған сервистік орталыққа хабарласу немесе құрылғыны кәдеге жарату керек.

Кепілдік туралы ақпарат

Өндіруші кепілдік мерзімі ішінде құрылғының үздіксіз жұмыс істеуіне, сондай-ақ материалдар мен жинақтарда ақаулардың болмауына кепілдік береді. Кепілдік мерзімі бұйымды сатып алған сәттен бастап есептеледі және тек жаңа өнімдерге қолданылады. Кепілдік қызмет көрсету пайдаланушының басшылығына сәйкес бұйымды пайдалану шартымен кепілдік мерзімі ішінде тұтынушының кінәсіз істен шыққан элементтерді тегін жөндеу немесе ауыстыруды қамтиды. Элементтерді жөндеу немесе ауыстыру уәкілетті сервис орталықтарының аумағында жүргізіледі.

Кепілдік мерзімі: 36 ай.

Пайдалану мерзімі: 48 ай.

Сервистік орталықтардың өзекті тізімі келесі мекенжай бойынша:

<https://www.dns-shop.kz/service-center/>

Қосымша ақпарат

Өндіруші: Нинбо Хуаньхай Электрик Эпплайенсис Ко., Лтд.
Чанчи тас жолы 556, Цыси қ., Нинбо қ., Чжэцзян пров., Қытай.
Қытайда жасалған.

Импортер / юр. лицо, принимающее претензии в Республике Казахстан:

ТОО «ДНС КАЗАХСТАН», г. Астана, р-н Сарыарқа, пр-т Сарыарқа, зд. 12, Республика Казахстан.

Импорттаушы / Қазақстан Республикасында талаптар қабылдайтын заңды тұлға:

«DNS QAZAQSTAN (ДНС КАЗАХСТАН)» ЖШС, Астана қ-ы, Сарыарқа ауданы, Сарыарқа д-лы, 12 ғ-т, Қазақстан Республикасы.

Адрес электронной почты / электронды пошта мекен-жайы: info@dns-shop.kz

Өнім Кеден одағының техникалық регламентінің талаптарына сәйкес келеді:

- «Техникалық құралдардың электромагниттік үйлесімділігі» КО ТР 020/2011;
- «Төмен вольтты жабдықтың қауіпсіздігі туралы» КО ТР 004/2011.

Тауар Еуразиялық экономикалық одақтың «Электртехника және радиоэлектроника бұйымдарында қауіпті заттарды қолдануды шектеу туралы» ЕАЭО ТР 037/2016 техникалық регламентінің талаптарына сәйкес келеді.

Өнімнің сыртқы түрі мен техникалық сипаттамалары ескертусіз өзгертілуі мүмкін.
Құрылғының мазмұны алдын ала ескертусіз өзгеруі мүмкін.

Өндіріс күні пайдаланушы нұсқаулығының орыс тіліндегі нұсқасында көрсетілген.
V.1



