

# reoka

## Пайдалану бойынша нұсқаулық

---

Ас үй машинасы  
RKKM-D1881



## Мазмұны

Құрылғы мақсаты .....	5
Сақтық шаралары .....	5
Құрылғы схемасы .....	6
Аксессуарлар .....	7
Басқару панелі .....	8
Пайдалану .....	8
Бірінші қолданар алдында .....	8
Сынақ пайдалану .....	8
<b>Миксердің жұмыс режимдерінің сипаттамасы .....</b>	<b>9</b>
Араластырғыш саптама .....	9
Қамырға арналған ілмек.....	9
Шайқағыш .....	9
<b>Ет тартқыштың жұмыс режимдерінің сипаттамасы .....</b>	<b>10</b>
<b>Блендердің сипаттамасы .....</b>	<b>12</b>
Импульстік режим .....	12
Қызмет көрсету және күтім .....	13
<b>Ықтимал проблемалар және олардың шешімі .....</b>	<b>13</b>
<b>Техникалық сипаттамалары .....</b>	<b>14</b>
<b>Монтаждау, сақтау, тасымалдау (тасу), өткізу және кәдеге жарату ережелері мен шарттары.....</b>	<b>14</b>
<b>Қосымша ақпарат .....</b>	<b>15</b>

## **ҚҰРМЕТТІ САТЫП АЛУШЫ!**

Сеніміңізге рахмет.

РЕОКА өз өнімдерінің сапасына және сіздің даралығыңызды көрсете алатын бірегей стильге үлкен мән береді. Біз сізге функционалдылық пен дизайнның ең жоғары стандарттарына сай жасалған және дайындалған өнімдерді ұсынуға қуаныштымыз. Құрылғыны қолданар алдында қауіпсіздігіңізге қатысты маңызды ақпаратты және құрылғыны дұрыс пайдалану мен күтуге қатысты ұсыныстарды қамтитын осы нұсқаулықты мұқият оқып шығыңыз. РЕОКА ас үйімен және тұрмыстық техникамен күн сайын жақсырақ болады.

Саған қамқорлықпен, РЕОКА

## Құрылғы мақсаты

Бұл құрылғы әртүрлі өнімдерді ұнтақтап, араластырып, көпіртуге, фарш пісіруге және қамыр илеуге арналған.

## Сақтық шаралары

- Қуат сымы, ашасы немесе басқа бөліктері зақымдалған болса, құрылғыны пайдаланбаңыз. Кәбілдің немесе ашаның ыстық беттерге тиіп кетпеуіне көз жеткізіңіз.
- Кез келген көрінетін зақым табылса, құрылғыны пайдаланбаңыз және табылған жағдайда дереу уәкілетті қызмет көрсету орталығына хабарласыңыз.
- Қосылған құрылғыны қараусыз қалдырмаңыз.
- Құрылғыны пайдаланбаған кезде және тазалау, құрастыру немесе бөлшектеу алдында арқашан желіден ажыратыңыз.
- Құрылғыны тегіс, тұрақты бетке қойыңыз.
- Құрылғыны өнімсіз пайдаланбаңыз.
- Ылғал қолмен электр айырын немесе қуат сымын ұстамаңыз.
- Қолды, шашты, киімнің кішкене бөліктерін және ас үй ыдыстарын және басқа ыдыстарды жұмыс істеп тұрған шайқағыш пен пышақ пышақтарынан аулақ ұстаңыз. Құрылғының жұмыс істейтін бөліктерін ұстамаңыз.
- Құрылғыны қуат көзіне қоспас бұрын, тұрмыстық қуат көзінің кернеуі құрылғының техникалық сипаттамаларына сәйкес келетініне көз жеткізіңіз.
- Электрондық блоктың зақымдалуын болдырмау үшін құрылғыны суға батырмаңыз және құрылғыны жаңбырда немесе дымқыл беттерде іске қоспаңыз.
- Құрылғыны электр желісіне қоспас бұрын оның дұрыс жиналғанына көз жеткізіңіз. Құрылғыны қолданар алдында барлық бөліктердің мықтап бекітілгеніне көз жеткізіңіз.
- Құрылғыны ашпаңыз немесе оны өзіңіз жөндеуге болмайды. Техникалық қызмет көрсету мен жөндеуді тек уәкілетті қызмет көрсету орталығының білікті мамандары орындауы керек.
- Құрылғы балалардың немесе физикалық, сенсорлық немесе ақыл-ой қабілеттері шектеулі адамдардың қауіпсіздігіне жауапты басқа адамдардың қадағалауынсыз пайдалануына арналмаған. Балаларға құрылғымен ойнауға рұқсат бермеңіз.
- Құрылғыны коммерциялық мақсатта пайдаланбаңыз.

## Құрылғы схемасы

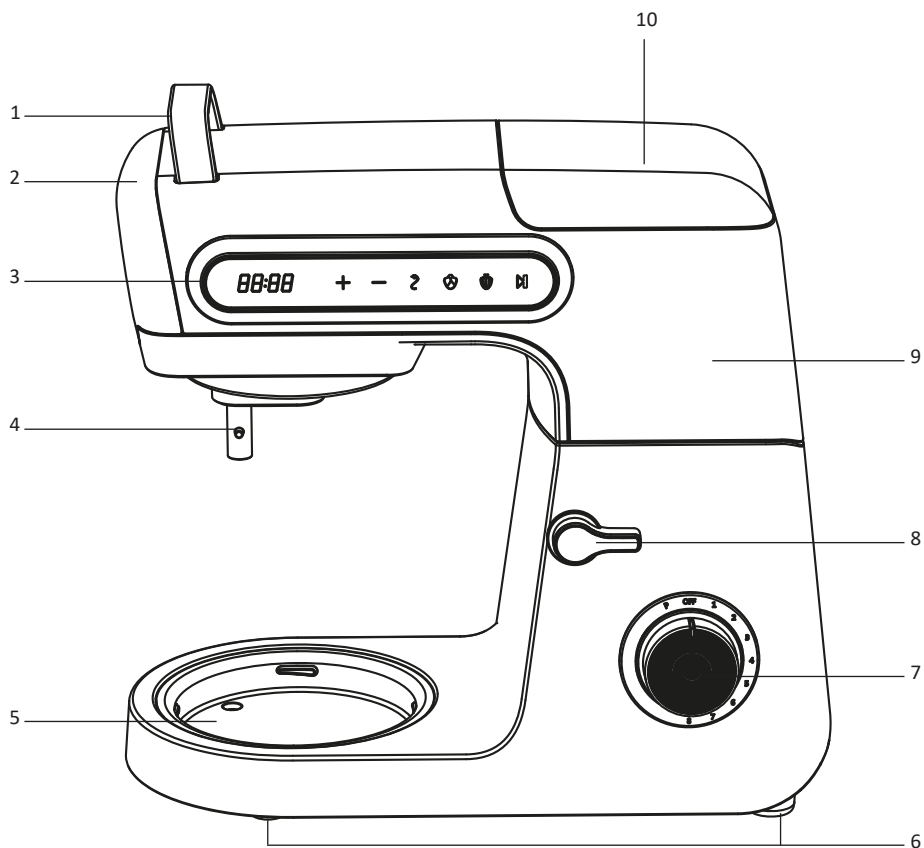

1. Металл тұтқа.
2. Ет тартқышқа арналған тығын.
3. Басқару панелі.
4. Араластырғыш қондырғыларына арналған білік.
5. Миксер ыдысына арналған платформа.
6. Резеңкеленген аяқтар.
7. Жылдамдықты реттегіш.
8. Блоктау қосқышы.
9. Дененің қайырмалы бөлігі.
10. Блендерге арналған тығын.

## Аксессуарлар

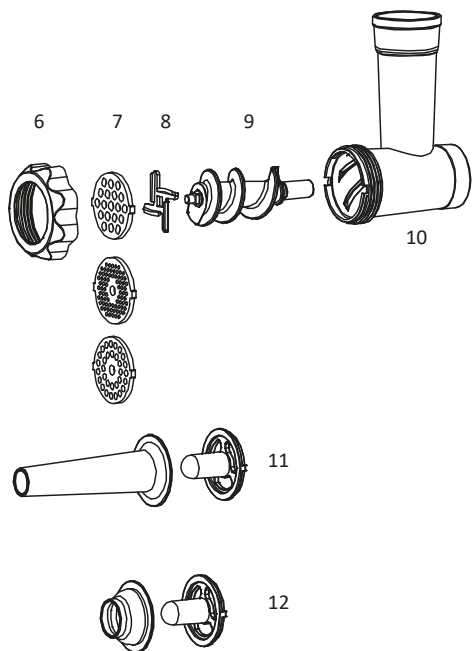
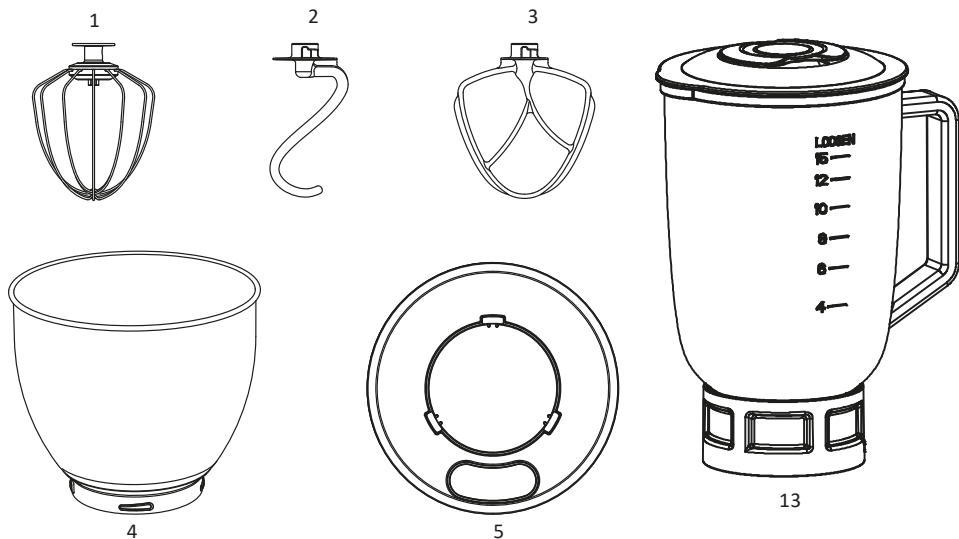

1. Шайқағыш.
2. Қамыр илеуге арналған ілмек.
3. Араластыруға арналған саптама.
4. Миксер ыдысы.
5. Тостағанға арналған қақпақ.
6. Бекіту сақинасы.
7. Толтыруға арналған 3 диск.
8. Пышақ.
9. Бұрандалы.
10. Ет тартқыштың корпусы.
11. Шұжықтарға арналған саптама.
12. Кербе үшін саптама.
13. Қақпағы бар блендер тостағаны.

## Басқару панелі

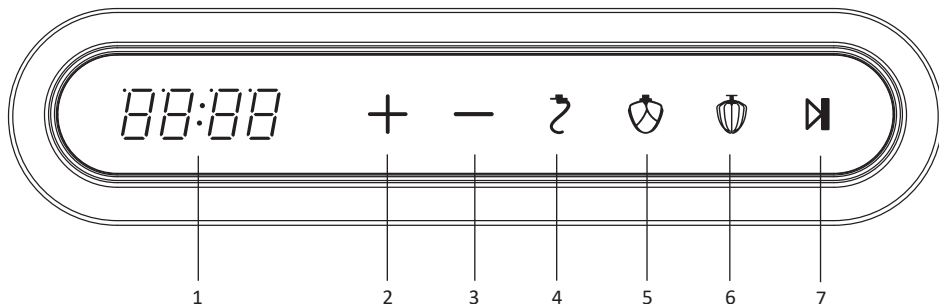

1. Таймер экраны.
2. Жұмыс уақытын ұлғайту батырмасы.
3. Жұмыс уақытын азайту батырмасы.
4. Төмен жылдамдық (1–3): тығыз қамыр илеуге арналған бағдарлама.
5. Орташа жылдамдық (1–5): торттар, печенье, нан үшін қамырды ұсақтау, араластыру бағдарламасы.
6. Жоғары жылдамдық: (1–8) жұмыртқаны, кілегейді, блендер мен ет тартқышты қолданып шайқауға арналған бағдарлама.
7. «Старт/Пауза» батырмасы.

## Пайдалану

### Бірінші қолданар алдында

1. Алғаш қолданар алдында Құрылғыны қаптамасынан шығарып, барлық бөлшектерін тегіс және тұрақты бетке қойыңыз.
2. Барлық алынбалы бөлшектерді шайып, құрғатып сүртіңіз.
3. Қажетті құрылғыны орнатыңыз: араластырғыш, блендер немесе ет тартқыш.
4. Жылдамдық реттегішінің «OFF» күйінде екеніне көз жеткізіңіз.
5. Құрылғыны желіге қосыңыз.
6. Қажетті бағдарламаны таңдап, бастау батырмасын басыңыз.

### НАЗАР АУДАРЫҢЫЗ!

Жұмыс режимінде тек бір құрылғыны пайдаланыңыз (миксер/блендер/еттартқыш). Екі немесе одан да көп құрылғыларды бір уақытта пайдалану машина қозғалтқышының қызып кетуіне және кейіннен бұзылуына әкелуі мүмкін.

### Сынақ пайдалану





1. Құрылғыны қаптамадан шығарып, тегіс және тұрақты бетке орнатыңыз.
2. Корпустың жиналмалы бөлігін сол қолыңызбен ұстап тұрып, оны аздап басыңыз, ал құлыптау тұтқасын ұстап тұрып, оң қолыңызбен төмен түсіріңіз. Корпустың жиналмалы бөлігі құлыптан босатылып, көтеріледі.
3. Миксер ыдысын көрсеткі бағытына орнатыңыз және бекітіңіз.
4. Миксердің саптамасын оське орнатыңыз және бекітіңіз.
5. Корпустың жиналмалы бөлігін төмендету үшін құлыптау тұтқасын ұстап тұрып, төмен қарай бұрып, корпустың жиналмалы бөлігін ақырын түсіріп, құлыптау тұтқасын көтеру керек. Жұмысты бастамас бұрын корпустың жиналмалы бөлігі мықтап бекітілгеніне көз жеткізіңіз.
6. Құрылғыны желіге қосыңыз.
7. Жылдамдықты 1-ден 8-ге дейін біртіндеп ауыстырыңыз.
8. Реттегішті «OFF» күйіне орнатыңыз және құрылғыны желіден ажыратыңыз.



# Миксердің жұмыс режимдерінің сипаттамасы





## Араластырғыш саптама

Араластыру қондырмасы орташа тығыздықтағы қоспаларды араластыру үшін қолданылады, мысалы: торт қамыры, пирог қамыры, печенье қамыры, сары май және т.б.

1. Араластыру қондырмасын және тостағанды жоғарыда сипатталғандай орнатыңыз.
2. Қажетті ингредиенттерді қосыңыз.
3. Осыдан кейін құрылғыны қуат көзіне қосыңыз, басқару панеліндегі  белгішесін басыңыз.
4. Содан кейін  батырмасын басыңыз. Құрылғы жұмыс істей бастайды.
5. Жылдамдық реттегішін «1» күйіне жылжытыңыз, жұмыс кезінде жылдамдықты қажеттіге дейін біртіндеп арттырыңыз.
6. Қажет болса, араластырғыштың жұмыс уақытын  және  батырмалары арқылы орнатыңыз. Орнатылған уақыт өткеннен кейін араластырғыш автоматты түрде тоқтайды.
7. Жұмыс аяқталғаннан кейін реттегішті «OFF» күйіне бұрап, құрылғыны электр желісінен ажыратыңыз.

## Қамырға арналған ілмек





Қамыр ілгегі нан, макарон, қытай кеспесі және басқа да қатты қамырдан жасалған тағамдарға қамыр илеу үшін қолданылады.

1. Қамырға арналған ілмек пен тостағанды жоғарыда сипатталғандай орнатыңыз.
2. Қажетті ингредиенттерді қосыңыз.
3. Осыдан кейін құрылғыны қуат көзіне қосыңыз, басқару панеліндегі  белгішесін басыңыз.
4. Содан кейін  батырмасын басыңыз. Құрылғы жұмыс істей бастайды.
5. Жылдамдық реттегішін «1» күйіне жылжытыңыз, жұмыс кезінде жылдамдықты қажеттіге дейін біртіндеп арттырыңыз.
6. Қажет болса, араластырғыштың жұмыс уақытын  және  батырмалары арқылы орнатыңыз. Орнатылған уақыт өткеннен кейін араластырғыш автоматты түрде тоқтайды.
7. Жұмыстың соңында реттегішті «OFF» күйіне бұрап, құрылғыны розеткадан ажыратыңыз.





**Ескертпе:** Миксерді үздіксіз 15 минуттан артық пайдаланбаңыз.

## Шайқағыш

Бұлғауыш көпіртілген қоспаны ауамен қанықтыру үшін қолданылады, мысалы: көпірткіш ақуызды кілегей, кілегей, салат таңбасы, профитроль қамыры, печенье қамыры және т.б.

1. Ыдысты сүртіңіз және олардың беттерінде су немесе май жоқ екеніне көз жеткізу үшін көпіртіңіз (әйтпесе сіз қалаған жұмсақтыққа қол жеткізе алмайсыз).
2. Көпірткіш пен тостағанды жоғарыда сипатталғандай орнатыңыз.
3. Ингредиенттердің қажетті мөлшерін қосыңыз.
4. Осыдан кейін құрылғыны қуат көзіне қосыңыз, басқару панеліндегі  белгішесін басыңыз.
5. Содан кейін  батырмасын басыңыз. Құрылғы жұмыс істей бастайды.
6. Жылдамдық реттегішін «1» күйіне жылжытыңыз, жұмыс кезінде жылдамдықты қажеттіге дейін біртіндеп арттырыңыз.
7. Қажет болса, араластырғыш уақытын  және  батырмалары арқылы орнатыңыз. Орнатылған уақыт өткеннен кейін араластырғыш автоматты түрде тоқтайды.
8. Жұмыстың соңында реттегішті «OFF» күйіне бұрап, құрылғыны розеткадан ажыратыңыз.

## Ескертулер:

- Әрбір бағдарламада , ,  жылдамдық шегі бар: бағдарлама  таңдап, тұтқаны 8 жылдамдыққа орнатсаңыз, құрылғы әлі де 3 жылдамдықпен жұмыс істей береді, себебі бұл сол бағдарлама үшін максималды жылдамдық.
- Миксерді үздіксіз 10 минуттан артық пайдаланбаңыз.
- Бір уақытта 12 жұмыртқадан артық ұруға болмайды.

## Ет тартқыштың жұмыс режимдерінің сипаттамасы

### Ет тартқышты құрастыру

1. Төмендегі схемада көрсетілгендей ет тартқыштың қажетті қосымшасын жинаңыз.
2. Тегістеуіш қақпағын алыңыз да, тартқышты орнына түскенше сағат тіліне қарсы бұрап орнатыңыз.
3. Құрылғыны электр желісіне қосыңыз.
4. Сәйкес бағдарламаны таңдап, **И** батырмасын басыңыз.
5. Жылдамдық реттегішін «1» күйіне жылжытыңыз, жұмыс кезінде жылдамдықты қажеттіге дейін біртіндеп арттырыңыз.
6. Жұмыстың соңында реттегішті «OFF» күйіне бұрап, құрылғыны розеткадан ажыратыңыз.

### НАЗАР АУДАРЫҢЫЗ!

- Машина ет тартқыштың жұмысы кезінде араластырғыш осі айналатындай етіп жасалған. Бұл қалыпты жағдай. Айналомалы оське тиіп кетпеу үшін сақ болыңыз.
- Құрылғыны сүйектерді, жаңғақтарды немесе басқа қатты тағамдарды ұнтақтау үшін пайдаланбаңыз.
- Мұздатылған етті ұсақтамаңыз.
- Құрылғы жұмыс істеп тұрғанда, ет тартқышқа тым көп етті итеруге тырыспаңыз.

### Тартылған ет дайындау

1. Сүйектерді, сіңірлерді және қатты шеміршекті алып тастаңыз, етті ұсақ текшелерге (20×20×60 мм) кесіңіз, сонда олар еттартқышқа еркін өтеді.
2. Ет тартқышты жоғарыда сипатталғандай жинаңыз. Сәйкес диаметрдегі тартылған ет дискісін таңдаңыз.
3. Құрылғыны қосып, қажетті жылдамдықты таңдаңыз.
4. Етті салу науасына абайлап салыңыз және етті төмен итеру үшін итергішті ақырын басыңыз.
5. Жұмыстың соңында реттегішті «OFF» күйіне бұрап, құрылғыны розеткадан ажыратыңыз.

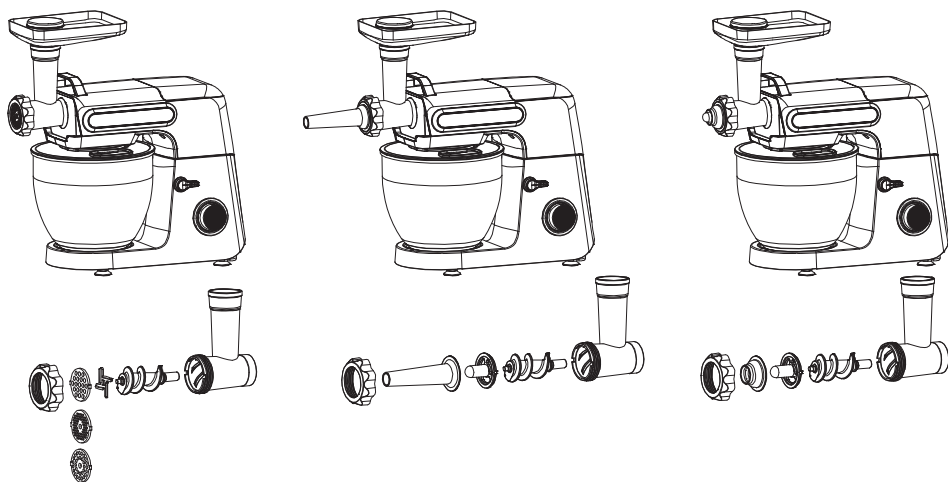

Тартылған ет саптамасы

Шұжық саптамасы

Кеббе саптамасы

## **Кеббе дайындау**





Кеббе — дәстүрлі шығыс ет тағамы. Кеббе ет пирогтары, шұжықтар немесе фаршталған котлеттер деп аталады. Кеббені дайындау үшін алдымен майдалап тартылған етті пияз, ұн (жарма) және котлеттерге арналған басқа ингредиенттермен араластырып дайындау керек. Кеббе қоспасын дайындаңыз және оны кеббе қосымшасы бар ет тартқыштан келесідей өткізіңіз:

- Кеббе қосымшасын құрастыру бөлімінде көрсетілгендей орнатыңыз.
- Алдын ала дайындалған тартылған етті кеббе қосымшасы арқылы өткізіңіз.
- Жұмыстың соңында реттегішті «OFF» күйіне бұрап, құрылғыны розеткадан ажыратыңыз.

## **Шұжық дайындау**

1. Етті дайындаңыз.
2. Құрастыру бөлімінде көрсетілгендей шұжық қосымшасын орнатыңыз.
3. Құрылғы шұжық жасауға дайын.
4. Шұжық қабығын 10 минутқа жылы суға батырыңыз.
5. Ылғал қаптаманы шұжық найзасының үстіне қойып, екінші ұшына түйін байлаңыз. Саптамадағы ауа шығатын жерді бітеп тастамаңыз.
6. Тартылған етті жүктеу науасына салыңыз.
7. Құрылғыны қосыңыз.
8. Итергішті ақырын басып, толтырғышты тиеу бөлігіне итеріңіз.
9. Толығымен толтырылғанша шұжық қондырмасынан қорапты баяу тартып алыңыз.
10. Таңдалған аралықты сақтай отырып, қабықты қысыңыз және бұраңыз.
11. Жұмыс аяқталғаннан кейін реттегішті «OFF» күйіне бұрап, құрылғыны электр желісінен ажыратыңыз.

## Блендер жұмысы сипаттамасы

- Жұмысты бастамас бұрын, ыдысты жылы сумен шайып, содан кейін оны құрғатып сүрту ұсынылады.
  - Бірінші қосылым кезінде дисплейде «E1» индикаторы пайда болады.
  - Блендердің ашасын мотор блогынан алыңыз.
  - Тостағанды мотор блогына қойып, орнына түскенше сағат тіліне қарсы бұраңыз. Егер тостаған бекітілмеген болса, экранда «E02» қате коды көрсетіледі. **Назар аударыңыз! Тостағанды мотор бөлігіне орнатқан кезде оны толығымен бұрап, сырт еткен дыбысты естігеніңізге көз жеткізіңіз.**
1. Құрылғыны желіге қосыңыз, басқару панеліндегі  белгішесін басыңыз немесе импульстік режимді (P) пайдаланыңыз.
  2. Содан кейін  батырмасын басыңыз. Құрылғы жұмыс істей бастайды.
  3. Жылдамдық реттегішін «1» күйіне жылжытыңыз, жұмыс кезінде жылдамдықты «8» деңгейіне дейін біртіндеп арттырыңыз.
  4. Қажет болса, араластырғыштың жұмыс уақытын  және  батырмалары арқылы орнатыңыз. Орнатылған уақыт өткеннен кейін араластырғыш автоматты түрде тоқтайды.
  5. Жұмыс аяқталғаннан кейін реттегішті «OFF» күйіне бұрап, құрылғыны электр желісінен ажыратыңыз.

**Ескертпе:** блендерді үздіксіз 5 минуттан артық пайдаланбаңыз.

### Импульстік режим

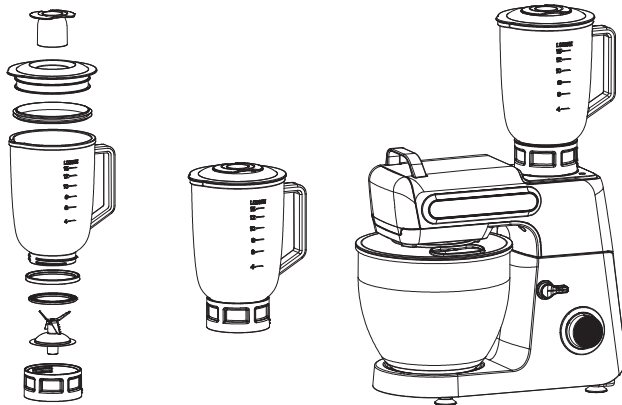

Бұл режим арқылы қатты тағамдарды: мұз, мұздатылған жидектер/жемістер/көкөністер, жаңғақтар және т.б.

Импульстік режим кезінде машинаның қозғалтқышы максималды жылдамдықпен жұмыс істейді, сондықтан бұл режимді 1 минуттан артық үздіксіз пайдалану ұсынылмайды.

Бұл режимді пайдалану үшін:

- Ингредиенттерді дайындаңыз. Қажет болса, тұқымдарды/қабықтарды алып тастаңыз.
- Тамақты ыдысқа салыңыз.
- Тостағанды мотор блогына қойып, орнына түскенше сағат тіліне қарсы бұраңыз.
- Құрылғыны электр желісіне қосыңыз.
- Жылдамдық реттегішін сағат тіліне қарсы бұрап, қажетті консистенцияға жеткенше ұстап тұрыңыз.
- Жұмыс аяқталғаннан кейін реттегішті «OFF» күйіне бұрап, құрылғыны электр желісінен ажыратыңыз.

## Қызмет көрсету және күтім

- Тазалау алдында құрылғыны электр желісінен ажыратыңыз.
- Тазалауды жеңілдету үшін тағам қалдықтарының кебуіне жол бермей, құрылғының барлық алынбалы бөліктері мен қондырмаларын пайдаланғаннан кейін дереу жуыңыз.
- Тазалау алдында құрылғыны пайдаланғаннан кейін суытыңыз.
- Керпуста тазалау үшін дымқыл шүберек пен жұмсақ жуғыш затты пайдаланыңыз.
- Керек-жарақтарды тазалау үшін жылы су мен жұмсақ жуғыш затты пайдаланыңыз.
- Абразивті жуғыш заттарды қолданбаңыз.
- Құрылғыны ағынды сумен жууға немесе сұйықтыққа батыруға болмайды.
- Құрылғыны, қамыр ілмегін, араластырғыш қондырманы, ет тартқыштың кез келген бөлігін тазалау үшін ыдыс жуғышты пайдаланбаңыз.
- Пластмассадан жасалған керек-жарақтар, араластырғыш ыдыс және блендер ыдысы ыдыс-аяқта жууға болады.
- Қатты дақтарды абразивті емес тазартқыштармен кетіріңіз. Қозғалтқыш блогына сұйықтық түссе, оны дереу электр желісінен ажыратып, құрғақ шүберекпен сүртіп, жақсылап құрғатыңыз.

### НАЗАР АУДАРЫҢЫЗ!

- Электр тоғының соғуын болдырмау үшін мотор бөлігін суға батырмаңыз.
- Құрылғыны тазалау үшін өрескел шүберекті немесе абразивті губканы пайдаланбаңыз.
- Мотор бөлігін ыдыс жуғышта жууға болмайды.

## Ықтимал проблемалар және олардың шешімі

Проблема	Себеп	Шешім
Құрылғы кенеттен жұмысын тоқтатты	Ұзақ жұмыс істеуге байланысты қозғалтқыш қызып кетті	Құрылғыны розеткадан ажыратыңыз және қозғалтқышты толығымен суытыңыз (кем дегенде 10 минут)
Іске қосу батырмасы басылғанда құрылғы іске қосылмайды	Төмен желі кернеуі	Құрылғыны дұрыс кернеуі бар розеткаға қосыңыз
	Тостаған/блендер/еттартқыш бос немесе біркелкі емес	Таңдалған құрылғының басуға орнатылғанын тексеріңіз
	Қуат кәбілі розеткаға дұрыс қосылмаған	Розеткаға кәбіл қосылымын қайта тексеріңіз
Құрылғы жұмыс кезінде көп шу шығарады	Құрылғы жоғары жылдамдықпен жұмыс істеп тұр немесе тостаған/блендер/еттартқышта тым көп мазмұн бар	Құрылғыны өшіріңіз, тостағандағы/тартқыштағы өнім мөлшерін азайтыңыз, құрылғыны суытыңыз
Қозғалтқыш жылдамдығының төмендеуі	Ыдыста/блендерде/еттартқышта тым көп мазмұн бар. Мотор жұмыс істемейді	Құрылғыны өшіріп, ыдыстағы мазмұн мөлшерін азайтыңыз
Жұмыс жылдамдығы тұрақты емес		
Мотор жұмыс істемейді	Ыдыста тым көп мазмұн бар. Мотор жұмыс істемейді	Құрылғыны өшіріп, ыдыстағы мазмұн мөлшерін азайтыңыз
	Мотор бұзылған	Өкілетті қызмет көрсету орталығына хабарласыңыз

## Техникалық сипаттамалары

- Үлгісі: RKKM-D1881.
- Сауда белгісі: Reoka.
- Желілік кернеу: 220–240 В, 50–60 Гц.
- Қуаты: 1800 Вт.
- Алдын ала орнатылған бағдарламалар саны: 3.
- Жылдамдық режимдерінің саны: 8 + импульстік режим.
- Араластыратын ыдыстың көлемі: 6 л.
- Блендер ыдысының көлемі: 1,5 л.
- Электр тогының соғуынан қорғау класы: I.
- Қуат сымның қондырма түрі: Y.
- Кәбіл ұзындығы: 1 м.
- Корпус материалы: металл.
- Араластырғыш ыдыстың материалы: баспайтын болат.
- Араластырғышқа арналған саптамалардың материалы: баспайтын болат.
- Блендер ыдысының материалы: шыны.
- Блендер жүзінің материалы: баспайтын болат.
- Ет тартқыштың бөлшектері материалы: баспайтын болат, пластик.
- Жинақталым: ас үй машинасы, араластырғыш ыдыс, араластырғыш қондырма, көпірткіш, қамыр ілгегі, тостаған қақпағы, араластырғыш тостаған, ет тартқыш, 3 фарш дискі, кеббе қосымшасы, шұжық қосымшасы, пайдалану бойынша нұсқаулық.

## Монтаждау, сақтау, тасымалдау (тасу), өткізу және кәдеге жарату ережелері мен шарттары

- Құрылғыны орнату ережелері мен шарттары пайдалану нұсқаулығының «Пайдалану» бөлімінде сипатталған.
- Құрылғыны қаптамада, өндірушінің және тұтынушының жылытылатын үй-жайларында ауаның 5 және 40 °С аралығындағы температурада және ауаның 80%-дан аспайтын салыстырмалы ылғалдылығында сақтау керек. Үй-жайда жемірілуді тудыратын жегі қоспалар (қышқылдардың, сілтілердің булары) болмауы тиіс.
- Құрылғының тасымалдануы құрғақ ортада жүзеге асырылуы тиіс.
- Құрылғы ұқыпты өңдеуді талап етеді, оны шаң, кір, соққы, ылғал, от және т.б. әсерінен қорғаңыз.
- Құрылғыны сату жергілікті заңнамасына сәйкес жүргізілуі керек.
- Бұйымның қызмет ету мерзімі аяқталғаннан кейін оны қарапайым тұрмыстық қоқыспен бірге тастауға болмайды. Оның орнына, ол федералды немесе жергілікті заңнамаға сәйкес қайта өңдеу және қайта өңдеу үшін электрлік және электронды жабдықты тиісті қабылдау бекетіне қайта өңдеуге жіберіледі. Осы бұйымды дұрыс жоюды қамтамасыз ете отырып, сіз табиғи ресурстарды үнемдеуге және қоршаған ортаға және адамдардың денсаулығына зиян келтірмеуге көмектесесіз. Бұл бұйымды қабылдау және жою бекеттері туралы қосымша ақпаратты жергілікті муниципалды органдардан немесе тұрмыстық қалдықтарды шығаратын кәсіпорынан алуға болады.
- Құрылғының ақаулығы анықталған жағдайда, тез арада авторландырылған сервистік орталыққа хабарласу немесе құрылғыны кәдеге жарату керек.

## Қосымша ақпарат

**Өндіруші:** Чжуншань Бовэнь Хоум Эпплайенс Ко., Лтд.

3-5/F, А ғим., 3/F және 4-5/F бөлігі, В ғим., №177, 3-ші Дунфу тас жолы, Суйчэн а., Дунфэн, Чжуншань қ., Гуандун пров., Қытай.

Қытайда жасалған.

**Импортер / юр. лицо, принимающее претензии в Республике Казахстан:**

ТОО «ДНС КАЗАХСТАН», г. Астана, р-н Сарыарқа, пр-т Сарыарқа, зд. 12, Республика Казахстан.

**Импорттаушы / Қазақстан Республикасында талаптар қабылдайтын заңды тұлға:** «DNS QAZAQSTAN (ДНС КАЗАХСТАН)» ЖШС, Астана қ-ы, Сарыарқа ауданы, Сарыарқа д-лы, 12 ғ-т, Қазақстан Республикасы.

**Адрес электронной почты / электронды пошта мекен-жайы:** info@dns-shop.kz

Өнім Кеден одағының техникалық регламентінің талаптарына сәйкес келеді:

- «Техникалық құралдардың электромагниттік үйлесімділігі» КО ТР 020/2011.
- «Төмен вольтты жабдықтың қауіпсіздігі туралы» КО ТР 004/2011.

Тауар Еуразиялық экономикалық одақтың «Электртехника және радиоэлектроника бұйымдарында қауіпті заттарды қолдануды шектеу туралы» ЕАЭО ТР 037/2016 техникалық регламентінің талаптарына сәйкес келеді.

Өнімнің сапасын жақсарту үшін ерекшеліктер, өнім туралы ақпарат және оның сыртқы түрі пайдаланушыға алдын ала ескертусіз өзгертілуі мүмкін.



Өндіріс күні пайдаланушы нұсқаулығының орыс тіліндегі нұсқасында көрсетілген.

## **Өндіруші келесі жағдайларда кепілдік міндеттемелерге ие болмайды:**

- Кепілдік мерзімі аяқталды.
- Егер жеке (тұрмыстық, отбасылық) қажеттіліктерге арналған бұйым кәсіпкерлік қызметті жүзеге асыру үшін, сондай-ақ оның тікелей міндетіне сәйкес келмейтін басқа мақсаттарда пайдаланылған болса.
- Өндіруші бұйымды пайдалану кезінде пайдаланушы нұсқаулығының талаптарын бұзу, бұйымды орнату және оған қызмет көрсету жөніндегі ұсынымдарды, қосу ережелерін (бұйымның өзіне де, онымен байланысты бұйымдарға да сәйкес келмейтін желілік кернеудің әсері нәтижесінде туындаған қысқа тұйықталулар), бұйымды сақтау және тасымалдау кезінде өнім иесі және/немесе үшінші тұлғалар шектен ықтимал материалдық, моральдық және өзге де зиян үшін жауапты болмайды.
- Механикалық зақымданудың барлық жағдайлары: өнімді пайдалану кезінде алынған сызаттар, жарықтар, деформациялар, соққы іздері, майысулар, кептелістер және т.б.
- Түрлендірулерді, рұқсат етілмеген жөндеулерді осындай жұмыстарды жүргізуге уәкілетті емес адамдар жүргізген жағдайлар. Егер ақаулық конструкцияны немесе бұйымның схемасын өзгерту, Өндіруші қарастырмаған сыртқы құрылғыларды қосу, Қазақстан Республикасының заңнамасына сай сәйкестік сертификаты жоқ құрылғыны пайдалану салдарынан туындаған болса.
- Егер бұйымның ақауы еңсерілмейтін күштің әсерінен (табиғи элементтер, өрт, су тасқыны, жер сілкінісі, тұрмыстық факторлар және Өндірушіге тәуелді емес басқа жағдайлар) немесе Өндіруші болжай алмаған үшінші тұлғалардың әрекеттерінен туындаса. Бұйымның толық немесе ішінара істен шығуына алып келген бұйымның ішіне бөгде заттардың, өзге денелердің, заттектердің, сұйықтықтардың, жәндіктердің немесе жануарлардың түсуінен, агрессивті ортаның әсерінен, жоғары ылғалдылықтан, жоғары температуралардан туындаған ақау.
- Бұйымды сәйкестендіру (сериялық нөмірі) жоқ немесе сәйкес келмейді. Егер зақымданулар (кемшіліктер) зиянды бағдарламалық қамтаманың; БҚ ұсынушысының осы қызметті ұсынбауына байланысты мүмкіндігінсіз бұйымның бағдарламалық ресурстарына қолжетімділіктің болмауына әкеп соққан құпиясөздерді (кодтарды) оларды жинау/қалпына келтіру мүмкіндігінсіз орнату, ауыстыру немесе жою әсерінен туындаса.
- Егер жұмыстың ақаулықтары қуат беруші, кәбілдік, телекоммуникациялық желілердің, радиосигнал қуатының стандарттарға немесе техникалық регламенттеріне сәйкес келмеуінен, оның ішінде бедер ерекшеліктерінен және басқа да осыған ұқсас сыртқы факторлардан, бұйымның желі әрекет ететін шекарада немесе аймақтан тыс жерде пайдаланылуынан туындаған болса.
- Егер зақымданулар стандартты емес (түпнұсқалық емес) және/немесе сапасыз (зақымданған) шығыс материалдарын, керек-жарақтарды, қосалқы бөлшектерді, қуат беру элементтерін, әртүрлі үлгідегі ақпарат тасымалдағыштарды (CD, DVD дискілерді, жад карталарын, SIM карталарын, картридждерді қоса алғанда) пайдаланудан туындаса.
- Егер кемшіліктер үйлесімсіз контентті (әуендерді, графиканы, бейне және басқа файлдарды, Java қосымшаларын және оларға ұқсас бағдарламаларды) алуға, орнатуға және пайдалануға байланысты туындаған болса.
- Осы бұйыммен жанасып жұмыс істейтін басқа жабдыққа келтірілген залалға.



## Кепілдік талоны

SN/IMEI: \_\_\_\_\_

Кепілдікке қойылған күні: \_\_\_\_\_

Өндіруші бүкіл кепілдік мерзімі ішінде құрылғының үздіксіз жұмыс істеуіне, сондай-ақ материалдар мен жинақтарда ақаулардың болмауына кепілдік береді. Кепілдік кезеңі бұйымды сатып алған сәттен басталады және тек қана жаңа өнімдерге қолданылады.

Кепілдік қызмет көрсетуге пайдаланушы нұсқаулығына сәйкес бұйымды пайдалану шартымен кепілдік мерзімі ішінде тұтынушының кесірінен істен шықпаған элементтерді тегін жөндеу немесе ауыстыру кіреді. Элементтерді жөндеу немесе ауыстыру уәкілетті сервистік орталықтардың аумағында жүргізіледі.

Кепілдік мерзімі: 36 ай.

Пайдалану мерзімі: 48 ай.

Сервистік орталықтардың өзекті тізімі келесі мекенжай бойынша:

<https://www.dns-shop.kz/service-center/>

**Кепілдік міндеттемелер және тегін сервистік қызмет көрсету, егер оларды ауыстыру бұйымды бөлшектеуге байланысты болмаса, тауардың жиынтықтылығына кіретін, төменде аталған керек-жарақтарға қолданылмайды:**

- ҚБП (Қашықтан басқару пультіне) арналған қуат элементтері (батареялар).
- Жалғағыш кәбілдер, антенналар және оларға арналған жалғастырғыш тетіктер, құлаққаптар, микрофондар, «HANDS-FREE» құрылғылары; жиынтықта жеткізілетін әртүрлі типтегі ақпарат тасымалдағыштар, бағдарламалық құрал (БҚ) және драйверлер (бұйымның қатты магниттік дискілердегі жинақтағышқа алдын ала орнатылған БҚ-ны қоса алғанда, бірақ онымен шектелмей), сыртқы енгізу-шығару құрылғылары және манипуляторлар.
- Қаптар, сәмкелер, белдіктер, тасымалдауға арналған баулар, монтаждық керек-жарақтар, құрал-саймандар, бұйымға қоса берілетін құжаттама.
- Табиғи тозуға ұшырайтын шығын материалдары мен бөлшектер.







