

gorenje

BMX201AG1BG-738321

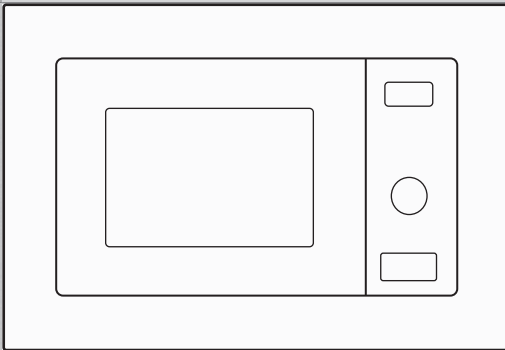

www.gorenje.com

Инструкции за употреба / Микровълновата фурна (BG).....	3
Udhezime per perdorim / Furra mikrovalore (SQ).....	36
Инструкция по експлуатации / микроволновая печь (RU).....	68
Microwave пештері (KZ).....	100
Instrukcja obsługi / Kuchenka mikrofalowa (PL).....	132
Kasutusjuhend / mikrolaineahi (EE).....	164
Naudojimo instrukcija / Mikrobangų krosnelė (LT).....	196
Lietošanas instrukcija / Mikrovīļņu krāsns (LV).....	228

УВАЖАЕМИ КЛИЕНТИ

Благодарим ви за покупката. Вярваме, че скоро ще се убедите, че наистина може да разчитате на нашите продукти. За да бъде ползването на уреда по-лесно, прилагаме това обстойно ръководство за употреба.

Ръководството ще ви помогне да опознаете вашия нов уред. Прочетете го внимателно, преди да използвате уреда за първи път.

При всички случаи се уверете, че уредът ви е доставен без нанесени щети. Ако откриете щети вследствие на транспортирането, свържете се с вашия търговски представител или регионалния склад, от който е доставен продуктът. Ще намерите телефона на касовата бележка или в протокола за доставка.



Пожелаваме ви приятни мигове с вашия нов домакински уред.

Уредът е само за домашна употреба на закрито, за претопляне на храни и напитки чрез електромагнитна енергия.

ИНСТРУКЦИИ ЗА УПОТРЕБА

Прочетете внимателно инструкциите и ги запазете за бъдещи справки.

Тези инструкции са предназначени за потребителя. Те описват уреда и как да го ползвате. Инструкциите се отнасят до различни видове уреди, затова може да откриете описания на функции, които не се отнасят до вашия уред.

ПРЕДПАЗНИ МЕРКИ ЗА ИЗБЯГВАНЕ НА ВЪЗМОЖНО ИЗЛАГАНЕ НА ПРЕКОМЕРНА МИКРОВЪЛНОВА ЕНЕРГИЯ

1. Не се опитвайте да работите с тази фурна с отворена врата, тъй като това може да доведе до вредно излагане на микровълнова енергия. Важно е да не чупите или ремонтирате предпазните ключалки.
2. Не поставяйте предмети между предната страна на фурната и вратата и не допускате натрупване на замърсявания или остатъци от почистващ препарат върху уплътняващите повърхности.
3. **ПРЕДУПРЕЖДЕНИЕ:** Ако вратата или уплътненията на вратата са повредени, фурната не трябва да се ползва, докато не бъде ремонтирана от компетентно лице.

ДОПЪЛНЕНИЕ

Ако уредът не се поддържа чист и в добро състояние, неговата повърхност може да се повреди, а това ще съкрати експлоатационния му живот и може да доведе до опасна ситуация.

ПРЕДУПРЕЖДЕНИЕ

За да намалите риска от пожар, токов удар, наранявания или излагане на прекомерна микровълнова енергия, когато използвате уреда, спазвайте основните предпазни мерки, включително следните:

- Прочетете и следвайте инструкциите в раздел „ПРЕДПАЗНИ МЕРКИ ЗА ИЗБЯГВАНЕ НА ВЪЗМОЖНО ИЗЛАГАНЕ НА ПРЕКОМЕРНА МИКРОВЪЛНОВА ЕНЕРГИЯ“.
- Този уред може да бъде използван от деца, навършили 8-годишна възраст или по-големи, както и от лица с намалени физически, сетивни или умствени способности или без опит и познания за работа с уреда, само ако са под наблюдение или са инструктирани за безопасната му употреба и са наясно с евентуалните опасности. Не позволявайте на деца да си играят с уреда. Почистването и поддръжката не трябва да се извършват от деца без наблюдение от възрастен.
- Дръжте уреда и неговия кабел далеч от деца под 8-годишна възраст.
- Ако хранващият кабел е повреден, той трябва да бъде сменен от производителя, негов упълномощен сервиз или квалифициран техник, за да се избегне всякаква опасност.
- **ПРЕДУПРЕЖДЕНИЕ:** Уверете се, че уредът е изключен, преди да смените крушката, за да избегнете опасността от токов удар.

- **ПРЕДУПРЕЖДЕНИЕ:** Опасно е за всички освен компетентните лица да извършват сервизни или ремонтни дейности, които включват отваряне на капака, осигуряващ защита срещу излагане на микровълнова енергия.
- **ПРЕДУПРЕЖДЕНИЕ:** Течности и други храни не трябва да се нагряват в запечатани опаковки, тъй като може да избухнат.
- Не оставяйте фурната без надзор, когато подгрявате храна в пластмасови или хартиени опаковки, поради опасност от запалването им.
- Използвайте само кухненски съдове, които са подходящи за ползване в микровълнови фурни.
- Ако от уреда излиза дим, изключете или извадете щепсела от контакта и дръжте вратата затворена, за да задушите пламъците.
- Нагряването на напитки в микровълнова фурна може да доведе до отложено внезапно завирание, затова внимавайте, като боравите със съда.
- Съдържанието на бутилки и бурканчета с бебешка храна трябва да бъде разклатено или разбъркано, а температурата да бъде проверявана преди консумация, за да се избегнат изгаряния.
- Яйца с черупка и цели твърдо сварени яйца не трябва да се нагряват в микровълнови фурни, тъй като могат да избухнат, дори след като нагряването е приключило.
- Фурната трябва да се почиства редовно и всички остатъци от храна да се отстраняват.
- Ако фурната не се поддържа чиста, това може да доведе до повреда на повърхностите, което може

да съкрати живота на уреда и да доведе до опасна ситуация.

- Използвайте само температурна сонда, препоръчана за употреба с тази фурна. (за фурни, снабдени със съоръжение за използване на температурна сонда.)
- Уредът трябва да се ползва с отворена декоративна врата. (за фурни с декоративна врата.)
- Този уред е предназначен за ползване в домакинството и други подобни приложения като:
 - кухненски зони за персонала в магазини, офиси и други работни среди;
 - хотели, мотели и други среди от жилищен тип;
 - селскостопански сгради;
 - места за настаняване от типа „нощувка и закуска“.
- Микровълновата фурна е предназначена за затопляне на храни и напитки. Сушенето на храни или дрехи и нагряването на затоплящи подложки, чехли, гъби, влажни кърпи и други подобни може да доведе до риск от нараняване, запалване или пожар.
- Метални съдове за храни и напитки не са разрешени за използване в микровълновата фурна.
- Уредът не трябва да се почиства с пароструйка.
- Внимавайте да не разместите въртящата се основа, когато изваждате съдове от уреда. (За фиксирани и вградени уреди, които се използват на височина, равна или по-голяма от 900 мм над пода и които имат подвижни въртящи се основи. (Това не е приложимо за уреди с хоризонтална долна врата на панти.)

- Микровълновата фурна е предназначена за вграждане.
- Използването на парочистачка е забранено.
- Повърхността на чекмеджето за съхранение може да се нагорещи.
- **ПРЕДУПРЕЖДЕНИЕ:** Уредът и достъпните му части се нагорещават по време на употреба. Внимавайте да не докоснете нагревателните елементи. Децата под 8-годишна възраст трябва да бъдат държани далеч от уреда, освен ако не са наблюдавани непрекъснато.
- По време на употреба уредът се нагорещява. Внимавайте да не докоснете нагревателните елементи във фурната.
- **ПРЕДУПРЕЖДЕНИЕ:** Достъпните части могат да се нагорещят по време на употреба. Дръжте малките деца далеч от уреда.
- **ПРЕДУПРЕЖДЕНИЕ:** Когато уредът работи в комбиниран режим, децата трябва да ползват фурната само под наблюдение от възрастен заради генерираните температури.
- Не използвайте груби, абразивни почистващи препарати или остри метални шпатули за почистване на стъклената врата на фурната, тъй като те могат да надраскат повърхността, а това да доведе до счупване на стъклото.

**ПРОЧЕТЕТЕ ВНИМАТЕЛНО И ЗАПАЗЕТЕ
ЗА БЪДЕЩИ СПРАВКИ**

ЗА ДА НАМАЛИТЕ РИСКА ОТ НАРАНЯВАНЕ НА ХОРА ЗАЗЕМЯВАЩА ИНСТАЛАЦИЯ

ОПАСНОСТ

Опасност от токов удар

Докосването на някои от вътрешните компоненти може да причини сериозно нараняване или смърт. Не разглобявайте уреда.

ПРЕДУПРЕЖДЕНИЕ

Опасност от токов удар

Неправилното използване на заземяването може да доведе до токов удар. Не включвайте в контакт, докато уредът не бъде правилно монтиран и заземен.

Този уред трябва да бъде заземен. В случай на електрическо късо съединение заземяването намалява риска от токов удар, като осигурява отвеждане на електрическия ток.

Уредът е оборудван с кабел със заземяващ проводник и заземяващ щепсел. Щепселът трябва да бъде включен в правилно инсталиран и заземен контакт.

Консултирайте се с квалифициран електротехник или сервизен техник, ако не сте разбрали напълно инструкциите за заземяване или имате съмнения за това дали уредът е правилно заземен.

Ако е необходимо да използвате удължител, използвайте само 3-проводен кабел.

1. Предоставен е къс захранващ кабел, за да се намалят рисковете, произтичащи от заплитането или препъването в по-дълъг кабел.

2. Ако се използва дълъг кабел или удължител:
 - 1). Отбелязаната електрическа мощност на кабела или удължителя трябва да бъде поне толкова голяма, колкото електрическата мощност на уреда.
 - 2). Удължителят трябва да бъде заземяващ 3-проводен кабел.
 - 3). Дългият кабел трябва да бъде разположен така, че да не виси от плота или масата, където може да бъде изтеглен от деца или да се препънете неволно в него.

ПОЧИСТВАНЕ

Уверете се, че сте изключили уреда от електрическата мрежа.

- Почиствайте вътрешността на фурната след използване с леко навлажнена кърпа.
- Почиствайте аксесоарите по обичайния начин със сапунена вода.
- Когато са замърсени, рамката на вратата, уплътнението и съседните части трябва да се почистват внимателно с влажна кърпа.
- Не използвайте груби, абразивни почистващи препарати или остри метални шпатули за почистване на стъклената врата на фурната, тъй като те могат да надраскат повърхността, а това да доведе до счупване на стъклото.
- Съвет за почистване --- За по-лесно почистване на стените на вътрешността на уреда, до които може да се докосне приготвяната храна: Поставете половин лимон в купа, добавете 300 мл вода и загрейте на 100% микровълнова мощност за 10 минути. Почистете фурната с мека, суха кърпа.

ВНИМАНИЕ

Опасност от нараняване

Опасно е за всички освен компетентните лица да извършват сервизни или ремонтни дейности, които включват отваряне на капака, осигуряващ защита срещу излагане на микровълнова енергия.

Вижте инструкциите в раздел „Материали, които можете да използвате в микровълнова фурна и материали, които не трябва да използвате в микровълнова фурна”. Възможно е да има някои неметални съдове, които не са безопасни за използване за микровълнова фурна. Ако се съмнявате, тествайте въпросния съд, като следвайте процедурата по-долу.

Тест на съда:

- Напълнете съд, подходящ за ползване в микровълнова фурна, с 1 чаша студена вода (250 мл) заедно с въпросния съд.
- Загрейте за 1 минута на максимална мощност.
- Внимателно проверете съда. Ако празният съд е топъл, не го използвайте в микровълнова фурна.
- Не превишавайте 1 минута време за готвене.

Материали, които можете да използвате в микровълнова фурна

Съдове	Забележки
Съдове от пирокерамичен материал за запичане	Следвайте инструкциите на производителя. Дъното на съда трябва да бъде най-малко 5 мм над въртящата се основа. Неправилното използване може да доведе до счупване на въртящата се основа.
Съдове за сервиране	Само такива, подходящи за използване в микровълнова фурна. Следвайте инструкциите на производителя. Не използвайте напукани или нащърбени съдове.
Съглени буркани	Винаги сваляйте капака. Използвайте само за леко затопляне на храната. Повечето съглени буркани не са устойчиви на топлина и могат да се счупят.
Съглени съдове	Само термоустойчиви съглени съдове. Уверете се, че съдовете нямат метални декоративни елементи. Не използвайте напукани или нащърбени съдове.
Пликове за печене във фурна	Следвайте инструкциите на производителя. Не затваряйте с метална връзка. Направете прорези, за да позволите излизане на парата.
Хартиени чинии и чаши	Използвайте само за краткосрочно готвене/затопляне. Не оставяйте фурната без надзор по време на готвене.
Хартиени кърпи	Използвайте за покриване на храни за претопляне и абсорбиране на мазнината. Използвайте с надзор само за краткосрочно готвене.
Пергаментова хартия	Използвайте като капак, за да предотвратите разпльскване или увийте за задушаване на пара.
Пластмасови съдове	Само такива, подходящи за използване в микровълнова фурна. Следвайте инструкциите на производителя. Трябва да имат обозначение „подходящи за ползване в микровълнова фурна“. Някои пластмасови опаковки омекват, тъй като храната вътре се нагорещява. „Торбички за варене“ и плътно затворени найлонови торбички трябва да бъдат прорязани, продупчени или с отвори, както е указано на опаковката.
Полиетиленово фолио	Само такова, подходящо за използване в микровълнова фурна. Използвайте, за да покриете храната по време на готвене, за да запазите влагата. Не позволявайте на полиетиленовото фолио да докосва храната.
Термометри	Само такива, подходящи за микровълнова фурна (термометри за месо и сладкиши).
Восъчна хартия	Използвайте като капак, за да предотвратите разпльскване и за задържане на влагата.

Материали, които не трябва да се използват в микровълнова фурна

Съдове	Забележки
Алуминиеви тави	Могат да се изкривят. Прехвърлете храната в съд, подходящ за готвене в микровълнова фурна.
Картонени кутии за храна с метални дръжки	Могат да причинят деформация на съда. Прехвърлете храната в съд, подходящ за готвене в микровълнова фурна.
Метални съдове или съдове с метални ръбове	Металът екранира храната от микровълновата енергия. Металните ръбове могат да причинят деформация на съда.
Метални връзки	Могат да причинят деформация на съда и пожар във фурната.
Хартиени пликосе	Могат да причинят пожар във фурната.
Пенопластмаса	Пенопластмасата може да стопи или замърси течността вътре, когато е изложена на висока температура.
Дървени съдове	Дървените съдове ще изсъхнат, когато се използват в микровълнова фурна и могат да се счепят или напукат.

Наименования на частите и аксесоарите на фурната

Извадете фурната и всички материали от кашона и от вътрешността на фурната.

Вашата фурна разполага със следните аксесоари:



Съклен поднос



Пръстен на въртящата се основа



Ръководство за употреба



Вал на въртящата се основа



Решетка за грил (Не може да се използва с микровълновата функция и трябва да се постави върху съкления поднос)

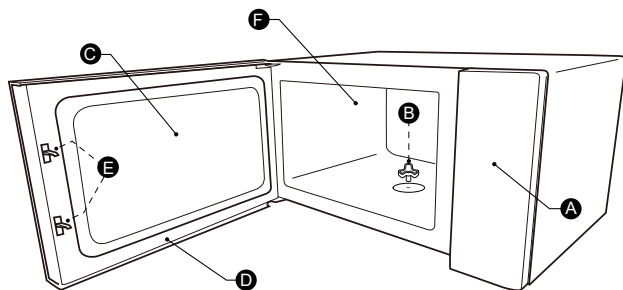

- | | |
|-------------------------------|------------------------------------|
| A) Контролен панел | D) Врата |
| B) Вал на въртящата се основа | E) Система за безопасно заключване |
| C) Прозорец за наблюдение | F) Вътрешност на фурната |

МОНТАЖ НА ВЪРТЯЩАТА СЕ ОСНОВА

Почистете вътрешността на фурната и поставете въртящата се основа на мястото ѝ. Когато монтирате уреда за първи път, отстранете всички опаковъчни и транспортни ленти от вала на въртящата се основа. Преди да използвате уреда за първи път, трябва да поставите въртящата се основа правилно на мястото ѝ. Трябва да почистите вътрешността на фурната и аксесоарите.

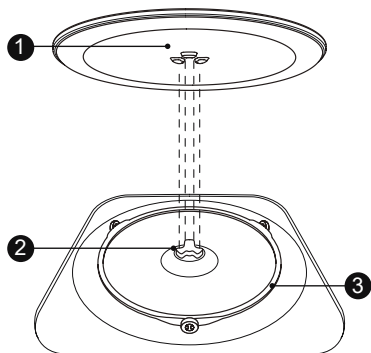

Как да поставите въртящата се основа:

1. Поставете пръстена на въртящата се основа ③ във вдлъбнатината на вътрешността на фурната.
2. Поставете стъкления поднос ① върху пръстена на въртящата се основа ③. Поставете повдигнатите, извити линии в центъра на дъното на стъкления поднос между трите спици на вала. Уверете се, че стъкленият поднос ① е захванат във вала на въртящата се основа ② в центъра на дъното на вътрешността на фурната. Ролките на вала трябва да влязат вътре в долния ръб на въртящата се основа.

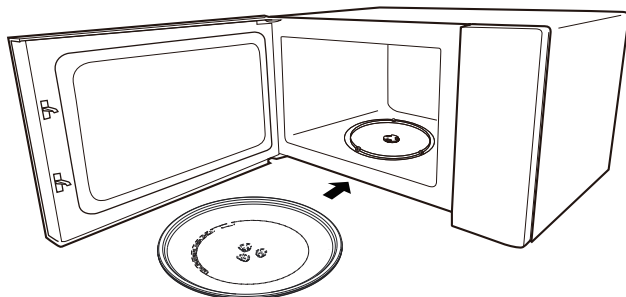







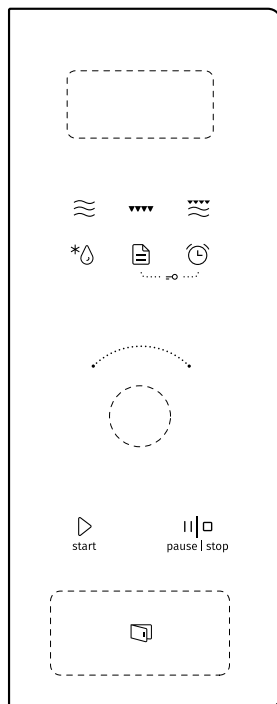

Бележка:

1. Никога не ползвайте уреда без въртящата се основа. Уверете се, че е закрепена правилно. Стъкленият поднос може да се върти по посока на часовниковата стрелка или обратно.
2. Никога не поставяйте стъкления поднос на обратно. Стъкленият поднос винаги трябва да се движи свободно.
3. И стъкленият поднос, и пръстенът на въртящата се основа трябва винаги да се използват по време на готвене.
4. Храната и съдовете с храна винаги трябва да се поставят върху стъкления поднос.
5. Никога не ограничавайте движението на въртящата се основа.
6. Ако стъкленият поднос или пръстенът се напука или счупи, свържете се с най-близкия оторизиран сервизен център.

РАБОТА НА УРЕДА





-  Микровълни
-  Грил
-  Комбинирано
-  Размразяване
-  Автоматично меню
-  Кухненски таймер/
Часовник
-  Стартиране/
+30 сек./
Потвърждаване
-  Пауза/Спиране

Инструкции за работа

1. Сверяване на часовника



След включване на микровълновата фурна в електрическата мрежа на дисплея ще се изведе индикацията „0:00“ и ще прозвучи еднократно звуков сигнал.

- 1). Натиснете два пъти бутона „Кухненски таймер/Часовник“, за да изберете функцията Часовник. Часът ще мига.
- 2). Завъртете копчето „“, за да настроите часа. Въведеното число трябва да бъде в диапазона 0--23.
- 3). Натиснете бутона „Кухненски таймер/Часовник“, минутите ще мигат.
- 4). Завъртете копчето „“, за да зададете минутите. Въведеното число трябва да бъде в диапазона 0--59.
- 5). Натиснете бутона „Кухненски таймер/Часовник“, за да завършите настройката. „:“ ще мига и часът ще свети.

Бележка:

- 1). Ако часовникът не бъде сверен, той няма да работи при подадено захранване.
- 2). По време на сверяване на часовника, ако не натиснете бутона „Кухненски таймер/Часовник“ в рамките на 1 минута, фурната ще се върне автоматично в предишното си състояние.

2. Готвене с микровълновата фурна

- 1). Натиснете еднократно бутона „Микровълни“, на дисплея ще се изведе „800W“.
- 2). Натиснете неколкократно бутона „Микровълни“ или завъртете копчето „“, за да изберете желаната мощност.
- 3). „800W“, „640W“, „400W“, „240W“, „80W“ ще се изведат последователно на дисплея.
- 4). Натиснете бутона „Стартиране/+30 сек./Потвърждаване“, за да потвърдите.
- 5). Натиснете копчето „“, за да зададете времето за готвене от 0:05 до 95:00.
- 6). Натиснете бутона „Стартиране/+30 сек./Потвърждаване“, за да стартирате готвенето.

Бележка: Стойностите на стъпките за времето за настройка на кодиращия превключвател са следните:

0---1 мин.	: 5 секунди
1---5 мин.	: 10 секунди
5---10 мин.	: 30 секунди
10---30 мин.	: 1 минута
30---95 мин.	: 5 минути

Ред	Инструкции	Микровълнова мощност
1	800W	100%
2	640W	80%
3	400W	50%
4	240W	30%
5	80W	10%

3. Готвене на грил

- 1). Натиснете бутона „Грил“ и на дисплея ще се изведе „G“.
- 2). Завъртете копчето , за да зададете времето за готвене. Максималната стойност на времето за готвене е „95:00“.
- 3). Натиснете бутона „Стартиране/+30 сек./ Потвърждаване“, за да стартирате готвенето.

Бележка: Когато изтече половината време, ще прозвучи звуков сигнал, за да ви напомни да обърнете храната. Ако не извършите никаква операция, фурната ще продължи да работи.

4. Комбинирано готвене

- 1). Натиснете бутона „Комбинирано“ и на дисплея ще се изведе „C-1“.
- 2). Завъртете копчето  или натиснете неколккратно бутона „Комбинирано“, за да зададете степен на мощност. На дисплея ще се извеждат последователно „C-1“ и „C-2“.
- 3). Натиснете бутона „Стартиране/+30 сек./ Потвърждаване“, за да потвърдите.
- 4). Завъртете копчето , за да зададете времето за готвене. Максималната стойност на времето за готвене е „95:00“.
- 5). Натиснете бутона „Стартиране/+30 сек./ Потвърждаване“, за да стартирате готвенето.



5. Кухненски таймер

- 1). Натиснете еднократно бутона „Кухненски таймер/ Часовник“ и на дисплея ще се изведе 00:00.
- 2). Завъртете копчето , за да въведете точния час. (Максималното време за готвене е 95 мин.)
- 3). Натиснете бутона „Стартиране/+30 сек./ Потвърждаване“, за да потвърдите настройката.
- 4). Когато времето на таймера изтече, ще прозвучи звуков сигнал 5 пъти.

Бележка:

Когато е избрана настройката Кухненски таймер, не могат да се настройват никакви програми.

6. Размразяване според теглото

- 1). Натиснете еднократно бутона „Размразяване“ и на дисплея на фурната ще се изведе „dEF1“.
- 2). Натиснете бутона „Стартиране/+30 сек./ Потвърждаване“, за да потвърдите.
- 3). Натиснете неколккратно бутона „Размразяване“ или завъртете копчето „“, за да изберете менюто Размразяване, на дисплея ще се изведат последователно „d01“, „d02“, „d03“, „d04“.
- 4). Натиснете бутона „Стартиране/+30 сек./ Потвърждаване“, за да потвърдите менюто.
- 5). Завъртете копчето „“, за да изберете теглото на храната.
- 6). Натиснете бутона „Стартиране/+30 сек./ Потвърждаване“, за да стартирате готвенето.

Мени (Програма)	d01 Замразен хляб	d02 Замразено месо	d03 Замразени зеленчуци	d04 Замразена пица
Тегло	100 г - 600 г	100 г - 2000 г	100 г - 1000 г	100 г - 600 г

7. Размразяване за определено време



- 1). Натиснете два пъти бутона „Размразяване“ и на дисплея на фурната ще се изведе „dEF2“.
- 2). Натиснете бутона „Стартиране/+30 сек./ Потвърждаване“, за да потвърдите.
- 3). Завъртете копчето „“, за да зададете времето за размразяване. Максималната стойност на времето за размразяване е „95:00“.
- 4). Натиснете бутона „Стартиране/+30 сек./ Потвърждаване“, за да стартирате готвенето.

8. Готвене на няколко етапа



За готвенето могат да бъдат зададени най-много 2 етапа. В режим на готвене на няколко етапа, ако единият е размразяване, той трябва да бъде първи. Кухненски таймер и Автоматично меню не могат да бъдат избрани при готвене на няколко етапа. Всяко следващо натискане на бутона „Стартиране/+30 сек./ Потвърждаване“ може да увеличи времето с 30 секунди (с изключение на Размразяване според теглото).

Пример: Ако искате за размразите храната на d01 за 500 г и след това да я готвите с 80% микровълнова

мощност за 7 минути, процедирайте както следва:

- 1). Натиснете еднократно бутона „Размразяване“ и на дисплея на фурната ще се изведе „dEF1“.
- 2). Натиснете бутона „Стартиране/+30 сек./Потвърждаване“, за да потвърдите.
- 3). Завъртете копчето  и натиснете „Размразяване“, за да изберете менюто размразяване според теглото и на дисплея ще се изведе „d01“.
- 4). Натиснете бутона „Стартиране/+30 сек./Потвърждаване“, за да потвърдите.
- 5). Завъртете копчето  , за да зададете тегло за размразяване 500 г.
- 6). Натиснете два пъти бутона „Микровълни“ и на дисплея на фурната ще се изведе „640W“.
- 7). Натиснете бутона „Стартиране/+30 сек./Потвърждаване“, за да потвърдите.
- 8). Завъртете копчето  или задайте време за размразяване 7 минути.
- 9). Натиснете бутона „Стартиране/+30 сек./Потвърждаване“, за да стартирате готвенето.

9. Бързо включване

- 1). В режим на готовност натиснете бутона „Стартиране/+30 сек./Потвърждаване“, за да стартирате директно готвене със 100% мощност за 30 секунди. Всяко следващо натискане ще увеличава времето за готвене с 30 секунди до максималното време от 95 минути.
- 2). В режим на готовност завъртете копчето  наляво, за да зададете време за готвене 95 минути със 100% микровълнова мощност или завъртете копчето  надясно, за да зададете време за готвене 5 секунди със 100% мощност. Завъртете копчето  , за да зададете време за готвене и след това натиснете „Стартиране/+30 сек./Потвърждаване“, за да стартирате готвенето.

Бележка:

В режими Микровълни, Грил, Комбинирано готвене, Време за размразяване или Готвене на няколко етапа, всяко натискане на бутона „Стартиране/+30 сек./Потвърждаване“ увеличава времето за готвене с 30 секунди.

10. Функция заклучване за деца

Заклучване:

В режим на готовност натиснете и задръжте бутона „Кухненски таймер/Часовник“ и натиснете бутона „Автоматично меню“ в рамките на 3 секунди. Ще прозвучи звук на сигнал, указващ включване на режима

за заключаване (защита) за деца.

 ще светне и текущият час (ако часовникът е настроен) или индикацията „0:00“ ще се изведат на дисплея.

Отключване:

В режим на готовност натиснете и задръжте бутона „Кухненски таймер/Часовник“ и натиснете бутона „Автоматично меню“ в рамките на 3 секунди. Ще прозвучи звук сигнал, указващ изключване на режима за заключаване (защита) за деца.

11. Извеждане на информация

- 1). В режим на работа на фурната Микровълни, Грил и комбинирано готвене натиснете бутона „Микровълни“ и текущата мощност ще се изведе за 3 секунди. След 3 секунди фурната ще се върне обратно в предишното състояние.
- 2). В режим на готвене натиснете бутона „Кухненски таймер/Часовник“, за да изведете времето и то ще се изведе за 3 секунди.

12. Функция ECO

За да активирате режим ECO (Икономичен режим):
В режим на готовност натиснете бутона „Пауза/Спиране“, за да влезете в режим ECO. Екранът ще изгасне.

За да отмените режим ECO:

В режим ECO натиснете произволен бутон, завъртете копчето „“ или отворете вратата на фурната, за да излезете от режим ECO.

13. Режим на безшумна работа на уреда

За да активирате режим Безшумна работа на уреда:
В режим на готовност натиснете и задръжте бутона „Кухненски таймер/Часовник“ за 3 секунди. Ще прозвучи дълъг звук сигнал и фурната ще влезе в режим на безшумна работа. Когато натискате бутоните, няма да се чува звук.

За да деактивирате режим Безшумна работа на уреда:
В режим на безшумна работа натиснете и задръжте бутона „Кухненски таймер/Часовник“ за 3 секунди. Ще прозвучи дълъг звук сигнал и фурната ще излезе от режим на безшумна работа.

14. Функция AquaClean (автоматично почистване с вода)

За да активирате режим AquaClean:
В режим на готовност натиснете и задръжте бутона „Микровълни“ за 3 секунди. Ще прозвучи дълъг звук сигнал и фурната ще влезе в режим на автоматично почистване с вода.

Поставете 200 мл вода във фурната и след това натиснете бутона „Стартиране/+30 сек./Потвърждаване“, за да стартирате функцията Aquaclean с ниво на мощност 800W и продължителност 5 минути, които не могат да бъдат променени.

15. Автоматично меню



- 1). В режим на готовност натиснете еднократно бутона „Автоматично меню“ и на дисплея ще се изведе „A1“.
- 2). Натиснете неколккратно бутона „Автоматично меню“ или завъртете копчето , за да изберете менюто. Можете да изберете от A1 до A15.
- 3). Натиснете бутона „Стартиране/+30 сек./Потвърждаване“, за да потвърдите.
- 4). Завъртете копчето , за да зададете теглото.
- 5). Натиснете бутона „Стартиране/+30 сек./Потвърждаване“, за да стартирате готвенето.

Таблица с програмите

Меню (Програма)	Тегло	Дисплей
A-1 Пица	200 г	200 г
	400 г	400 г
A-2 Затопляне на ястието	200 г	200 г
	400 г	400 г
	600 г	600 г
A-3 Разтопяване на шоколад	100 г	100 г
	150 г	150 г
	200 г	200 г
A-4 Разтопяване на масло	100 г	100 г
	150 г	150 г
	200 г	200 г
A-5 Месо (говеждо)	250 г	250 г
	350 г	350 г
	450 г	450 г
A-6 Месо (свинско)	250 г	250 г
	350 г	350 г
	450 г	450 г
A-7 Месо (пилешко)	250 г	250 г
	350 г	350 г
	450 г	450 г

Мени (Програма)	Тегло	Дисплей
А-8 Зеленчуци	200 г	200 г
	300 г	300 г
	400 г	400 г
А-9 Паста	50 г (със студена вода 450 г)	50 г
	100 г (със студена вода 800 г)	100 г
А-10 Картофи	200 г	200 г
	400 г	400 г
	600 г	600 г
А-11 Риба	250 г	250 г
	350 г	350 г
	450 г	450 г
А-12 Претопляне на супа	200 мл	200
	400 мл	400
	600 мл	600
А-13 Пуканки	100 г	100
А-14 Пилешки хапки	200 г	200 г
	400 г	400 г
	600 г	600 г
А-15 Мляно месо	4	4

Монтиране и свързване

- Уредът е предназначен само за домашна употреба.
- Фурната е предназначена само за вграждане. Фурната не е предназначена за използване върху плот или във вътрешността на шкаф.
- Моля, спазвайте специалните инструкции за монтаж.
- Уредът може да бъде инсталиран в стенно монтиран шкаф с ширина 60 см.
- Уредът е оборудван с кабел и трябва да бъде свързан само към правилно монтиран заземен контакт.
- Напрежението на електрическата мрежа трябва да отговаря на стойността, указана на табелката с производствени данни.
- Контактът трябва да бъде монтиран и свързващият кабел трябва да бъде заменян само от квалифициран електротехник. Ако след монтажа кабелът вече не е достъпен, в инсталацията трябва да присъства многополюсен прекъсвач с разстояние между контактните клеми от поне 3 мм.
- Не трябва да се използват адаптери, многопосочни разклонители и удължители. Претоварването може да доведе до риск от пожар.

Достъпните повърхности може да се нагорещат по време на работа.



Прочетете внимателно ръководството преди монтажа

Следвайте инструкциите за електрическо свързване

Фурната е оборудвана с кабел и трябва да бъде свързана само към правилно монтиран заземен контакт. Съгласно приложимите разпоредби контактът трябва да бъде монтиран и свързващият кабел трябва да бъде заменян само от квалифициран електротехник.

Ако след монтажа кабелът вече не е достъпен, в инсталацията трябва да присъства многополюсен прекъсвач с разстояние между контактните клеми от поне 3 мм.

Минимална височина на монтажа: 85 см.

Вграденият шкаф не трябва да има задна стена зад уреда. Трябва да има разстояние между стената и основата на уреда отгоре. Точните отстояния са посочени в диаграмите.

Минимална височина на монтажа: 85 см.

Не закривайте вентилационните отвори.

Бележка:

Не захващайте и не прегъвайте захранващия кабел.

-  Винт А
-  Винт В
-  Монтажна глестина
-  Пластмасово капаче от комплекта
-  Застопоряващо краче
-  Скоба
-  Гумена подложка

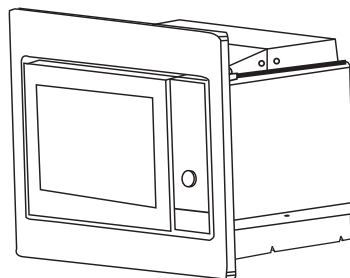

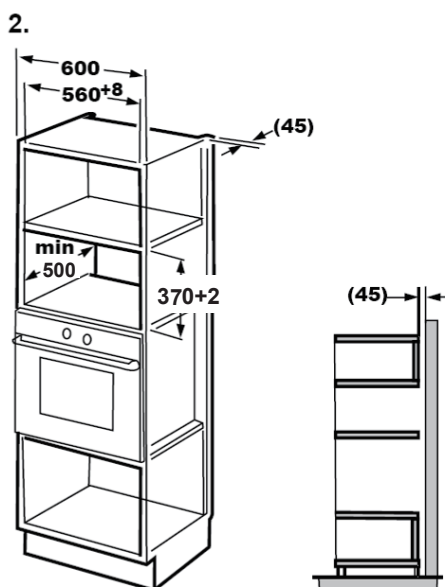
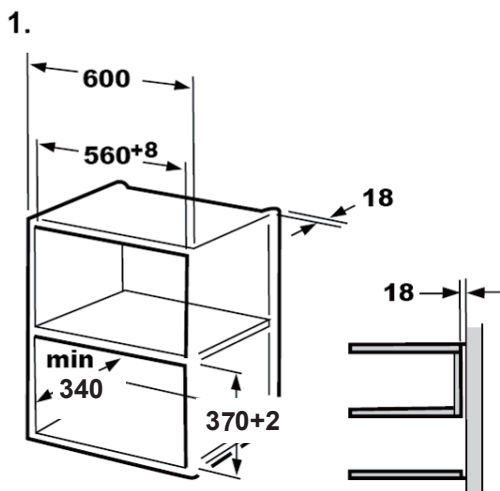

Бележка:

И при двата типа монтаж е необходимо използване на скобата и модела на дъното на шкафа.

Б. Подготовка на шкафа

⚠ Пропуснете тази стъпка, ако дълбочината на шкафа е в диапазона 300-340 мм.

1. Прочетете инструкциите в раздела МОДЕЛ НА ДЪНОТО НА ШКАФА, поставете модела на дъното на шкафа.

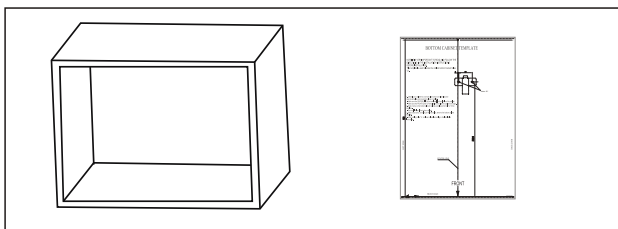

2. Поставете отметки на дъното на шкафа според отметките „а“ на модела.

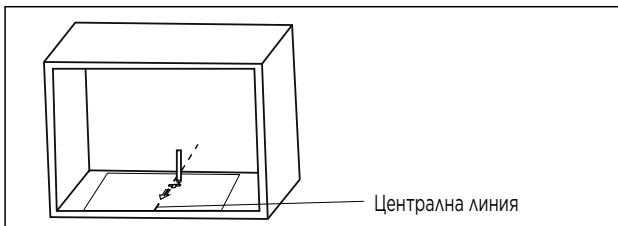

3. Отстранете модела от дъното на шкафа и фиксирайте монтажната пластина с винт А.

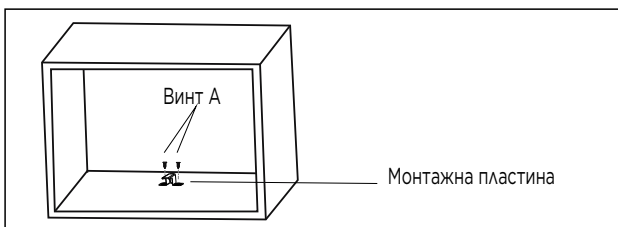

В. Монтаж на фурната

4. Инсталирайте фурната в шкафа.

- Уверете се, че гърбът на фурната е заключен с монтажната пластина, ако има такава.
- Не захващайте и не прегъвайте захранващия кабел.

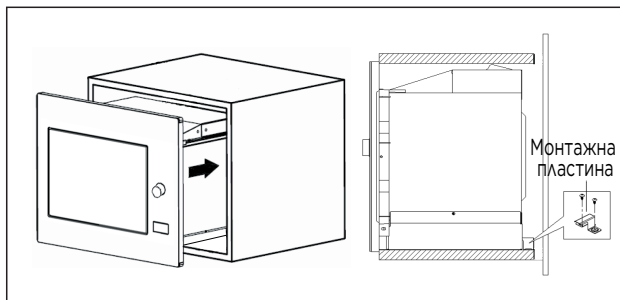

5. Отворете вратата, фиксирайте фурната към шкафа с Винт В в монтажния отвор. След това поставете пластмасовото капаче от комплекта върху монтажния отвор.

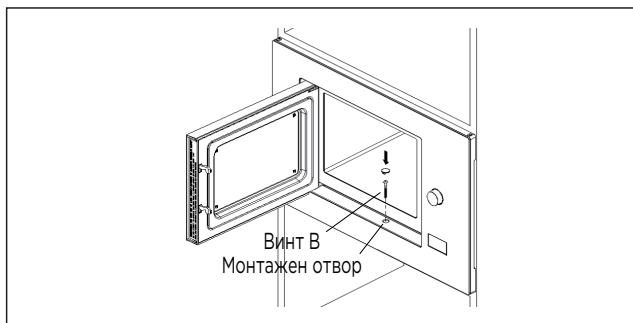

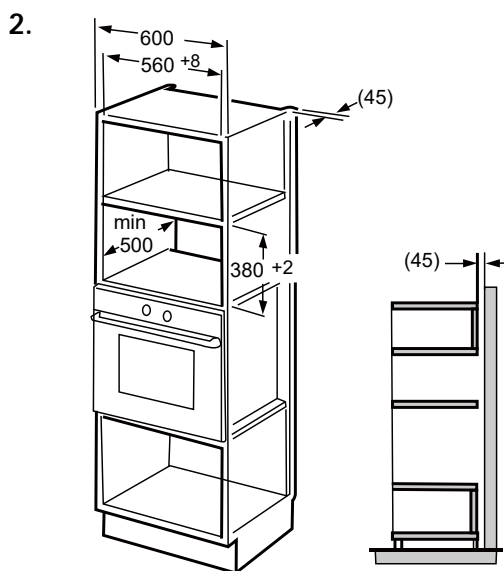
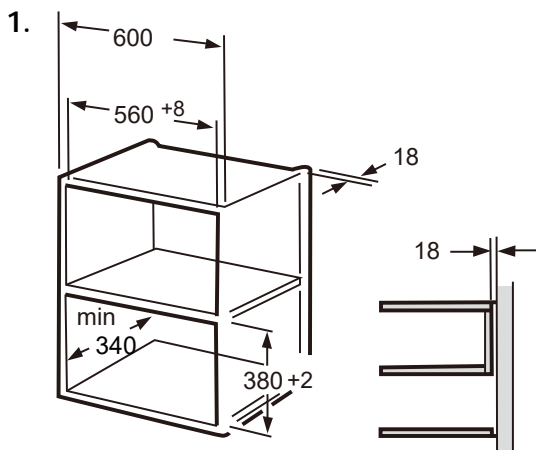

Бележка:

И при двата типа монтаж е необходимо използване на скобата и модела на дъното на шкафа.

Б. Подготовка на шкафа

⚠ Пропуснете тази стъпка, ако дълбочината на шкафа е в диапазона 300-340 мм.

1. Прочетете инструкциите в раздела МОДЕЛ НА ДЪНОТО НА ШКАФА, поставете модела на дъното на шкафа.

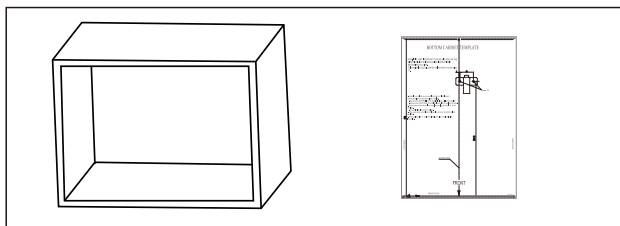

2. Поставете отметки на дъното на шкафа според отметките „а“ на модела.

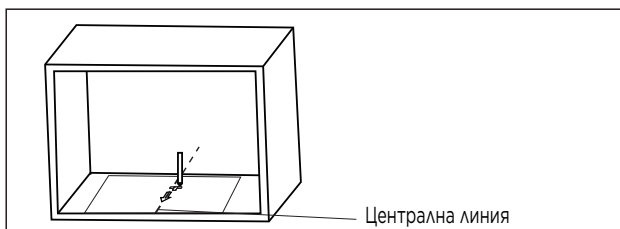

3. Отстранете модела от дъното на шкафа и фиксирайте монтажната пластина с винт А.

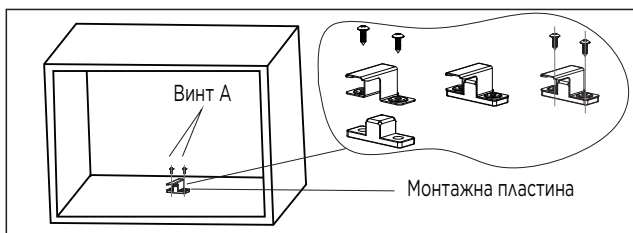

В. Монтаж на фурната

4. Инсталирайте фурната в шкафа.
- Уверете се, че гърбът на фурната е заключен с монтажната пластина, ако има такава.
 - Не захващайте и не прегъвайте захранващия кабел.

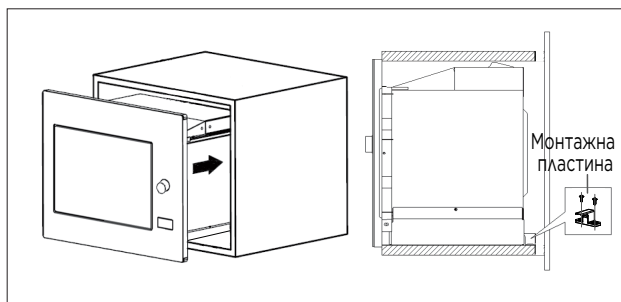
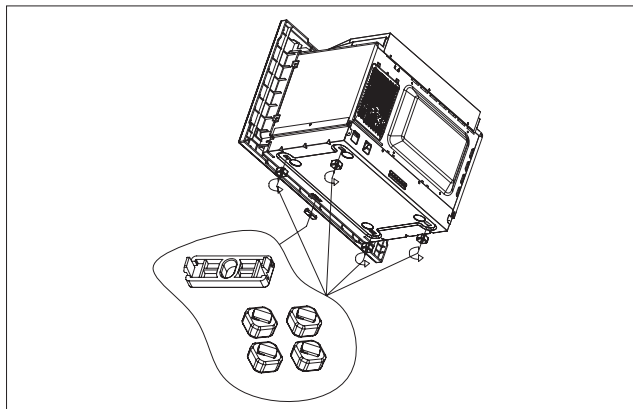

5. Отворете вратата, фиксирайте фурната към шкафа с Винт В в монтажния отвор. След това поставете пластмасовото капаче от комплекта върху монтажния отвор.

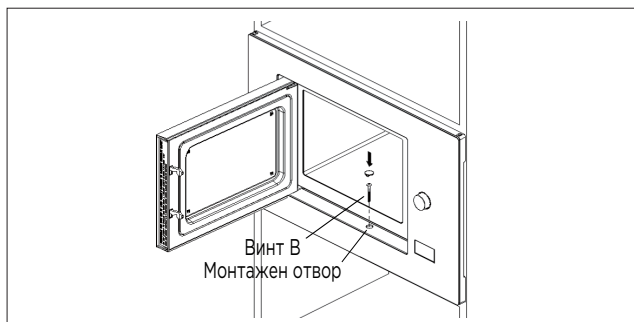

Спецификации

Модел BMX201AG1BG
Номинално напрежение:..... 230V- 50Hz
Номинална входяща мощност (Микровълни): 1250W
Номинална изходяща мощност (Микровълни):..... 800W
Номинална входяща мощност (Грил):..... 1000W

Отстраняване на проблеми

Нормални явления	
Смущения в ТВ сигнала от работата на микровълновата фурна	Може да има смущения в радио- и телевизионното приемане, когато работи микровълнова фурна. То е подобно на смущенията, предизвикани от малки електрически уреди, като миксер, прахосмукачка, и електрически вентилатор. Това е нормално.
Слаба светлина на фурната	При готвене в микровълновата фурна с ниска мощност, светлината на фурната може да стане слаба. Това е нормално.
Върху вратата се акумулира пара, горещ въздух от вентилационните отвори	При готвене от храната може да излиза пара. По-голяма част от парата ще излезе навън през вентилационните отвори. Но известна част от нея може да се натрупа на хладни места като вратата на фурната. Това е нормално.
Фурната се включва случайно без храна в нея	Забранено е да се включва фурната без храна вътре в нея. Това е много опасно.

Проблем	Възможни причини	Решение
Фурната не се включва.	(1). Захранващият кабел не е пъхнат добре в контакта.	Изключете го от контакта. Включете го отново след 10 секунди.
	(2). Предпазителят е изгорял или прекъсвачът на електрическата верига се е задействал.	Сменете предпазителя или рестартирайте прекъсвача (трябва да се ремонтира от професионален персонал на нашата компания)
	(3). Проблем с контакта.	Пробвайте контакта с други електрически уреди.
Фурната не нагрява.	(4). Вратата не е затворена добре.	Затворете вратата добре.



Съгласно Директивата относно изхвърлянето на използвано електрическо и електронно оборудване (WEEE) такива отпадъци следва да се събират и третират отделно. Ако в бъдеще трябва да изхвърлите излезлия от употреба уред, не го изхвърляйте заедно с битовите отпадъци. Предайте уреда в пунктовете за събиране и рециклиране на използвано електрическо и електронно оборудване.

Ако се нуждаете от допълнителна информация или възникне някакъв проблем при употребата на уреда, моля, обърнете се към Центъра за обслужване на клиенти на Gorenje във вашата страна (ще намерите съответния телефонен номер в гаранционната книжка за международна гаранция на уреда). Ако във вашата страна няма Център за обслужване на клиенти, се свържете с местния представител на Gorenje или със специализирания сервиз за обслужване на домакински уреди Gorenje.

Евентуални разминавания в нюансите на цветовете между различните уреди и компоненти в рамките на една дизайнерска линия могат да настъпят поради различни фактори като различен ъгъл, под който се гледат уредите, различно оцветени фонове, материали и осветление в помещението.

Само за лична употреба!

Допълнителни препоръки за готвене в микровълнова фурна и полезни съвети можете да намерите на уеб страницата:

<http://www.gorenje.com>

**ПОЖЕЛАВАМЕ ВИ ПРИЯТНО ПОЛЗВАНЕ
НА ВАШИЯ УРЕД.**

gorenje

Запазваме си правото на промени и грешки в инструкциите за употреба.

I DASHUR KLIENT

Ju falënderojmë për blerjen tuaj. Ne besojmë se së shpejti do të gjeni prova të bollshme që vërtet mund të mbështeteni te produktet tona. Për ta bërë më të lehtë përdorimin e pajisjes, ne bashkëngjimisht këtë manual gjithëpërfshirës të udhëzimeve.

Udhëzimet duhet t'ju ndihmojnë të njiheni me pajisjen tuaj të re. Ju lutemi, lexojini me kujdes para se të përdorni pajisjen për herë të parë.

Në çdo rast, sigurohuni që pajisja ju është sjellë e padëmtuar. Nëse identifikoni ndonjë dëm transporti, kontaktoni me përfaqësuesin tuaj të shitjeve ose magazinën rajonale nga ku është dorëzuar produkti. Numrin e telefonit mund ta gjeni në raportin e pranimit ose dorëzimit.

Ju urojmë ta përdorni me shumë kënaqësi pajisjen tuaj të re shtëpiake.



Pajisja për përdorim shtëpiake për ngrohjen e ushqimit dhe pijeve me anë të energjisë elektromagnetike, vetëm për përdorim të brendshëm.

Lexoni me kujdes udhëzimet dhe ruajini ato për referencë në të ardhmen.

Këto udhëzime janë për përdoruesit.

Ato përshkruajnë furrën dhe mënyrën e përdorimit të saj. Ato gjithashtu zbatohen për lloje të ndryshme të pajisjeve, prandaj mund të gjeni disa përshkrime të funksioneve që mund të mos zbatohen për pajisjen tuaj.

UDHËZIMET E
PËRDORIMIT

MASAT PARAPRAKE PËR TË SHMANGUR EKSPOZIMIN E MUNDSHËM NDAJ ENERGJISË SË TEPËRT TË MIKROVALËS

1. Mos u përpigni ta përdorni këtë furrë me derë të hapur, pasi kjo mund të rezultojë në ekspozim të dëmshëm ndaj energjisë së mikrovalës. Është e rëndësishme të mos prishni ose manipuloni bllokimet e sigurisë.
2. Mos vendosni asnjë objekt midis faqes së përparme të furrës dhe derës apo të lejoni që njollat ose mbetjet e pastruesit të grumbullohen në sipërfaqet e mbylljes.
3. **KUJDES:** Nëse dera ose gominat e derës dëmtohen, furra nuk duhet të punojë derisa të riparohet nga një person kompetent.

SHTOJCË

Nëse pajisja nuk mirëmbahet në një gjendje të mirë pastërtie, sipërfaqja e saj mund të degradohet dhe të ndikojë në jetëgjatësinë e aparatit dhe të çojë në një situatë të rrezikshme.

KUJDES

Për të zvogëluar rrezikun e zjarrit, goditjes elektrike, lëndimit të personave ose ekspozimit ndaj energjisë së tepërt të furrës me mikrovalë kur përdorni pajisjen tuaj, ndiqni masat paraprake themelore, duke përfshirë sa vijon:

- Lexoni dhe ndiqni: "MASAT PARAPRAKE PËR TË SHMANGUR EKSPOZIMIN E MUNDSHËM NDAJ ENERGISË SË TEPËRT TË MIKROVALËS".
- Kjo pajisje mund të përdoret nga fëmijë të moshës 8 vjeç e lart dhe persona me aftësi të kufizuara fizike, shqisore ose mendore ose me mungesë të përvojës dhe njohurive, nëse atyre u është dhënë mbikëqyrje apo udhëzim në lidhje me përdorimin e pajisjes në një mënyrë të sigurt dhe i kuptojnë rreziqet e përfshira. Fëmijët nuk duhet të luajnë me pajisjen elektroshtëpiake. Pastrimi dhe mirëmbajtja nga përdoruesi nuk duhet të bëhet nga fëmijët nëse nuk janë mbi 8 vjeç dhe nuk mbikëqyren. Fëmijët nën moshën 8 vjeç duhet të mbahen larg nëse nuk mbikëqyren vazhdimisht.
- Mbani pajisjen dhe kabllon e saj larg fëmijëve të moshës nën 8 vjeç.
- Në qoftë se kabloja e rrymës është e dëmtuar, duhet të zëvendësohet nga prodhuesi, agjenti i tij i shërbimit ose nga persona me të njëjtin kualifikim, në mënyrë që të shmanget ndonjë rrezik. (Për pajisje me shtojcën e tipit Y)
- **KUJDES:** Sigurohuni që pajisja të jetë fikur para se të zëvendësoni llambën për të shmangur mundësinë e goditjes elektrike.
- **KUJDES:** Është e rrezikshme për cilindo tjetër përveç një personi kompetent të kryejë ndonjë shërbim ose

operacion riparimi që përfshin heqjen e një mbulese që jep mbrojtje nga ekspozimi ndaj energjisë së mikrovalës.

- **KUJDES:** Lëngjet dhe ushqimet e tjera nuk duhet të nxehen në enë të mbyllura pasi ato mund të shpërthejnë.
- Kur ngrohni ushqimin në enë plastike ose letre, shikoni me kujdes furrën për shkak të mundësisë së ndezjes.
- Përdorni vetëm enë kuzhine që janë të përshtatshme për t'u përdorur në furrat me mikrovalë.
- Nëse del tym, fikni ose hiqni nga priza pajisjen dhe mbajeni derën mbyllur në mënyrë që të ndrydhni flakët e mundshme.
- Ngrohja me mikrovalë e pijeve mund të rezultojë në vlimin e vonuar shpërthyes, prandaj duhet pasur kujdes gjatë trajtimit të enës.
- Përmbajtjet e shisheve dhe kavanozave të ushqimit për fëmijë duhet të trazohen ose të tunden dhe temperatura të kontrollohet para konsumimit, në mënyrë që të shmangen djegiet.
- Vezët në lëvozhgën e tyre dhe vezët e plota shumë të ziera nuk duhet të nxehen në furrat me mikrovalë pasi ato mund të shpërthejnë, edhe pasi të ketë mbaruar ngrohja me mikrovalë.
- Furra duhet të pastrohet rregullisht dhe të hiqen të gjitha depozitat e ushqimit.
- Mosmbajtja e furrës në një gjendje të pastër mund të çojë në përkeqësimin e sipërfaqes, që

mund të ndikojë negativisht në jetëgjatësinë e pajisjes dhe mund të rezultojë në një situatë të rrezikshme.

- Përdorni vetëm sondën e temperaturës të rekomanduar për këtë furrë. (për furrat e pajisura me një strukturë për të përdorur sondë të ndjeshme ndaj temperaturës.)
- Furra me mikrovalë duhet të funksionojë me derën dekorative të hapur. (për furrat me derë dekorative.)
- Kjo pajisje është për përdorim shtëpiak ose për raste të ngjashme, siç janë:
 - personeli i zonave të kuzhinës në dyqane, zyra dhe mjedise të tjera pune;
 - nga klientët e hoteleve, moteleve dhe mjediseve të tjera akomoduese;
 - shtëpitë në ferma;
 - mjedise të tilla si akomodimet me mëngjes ("bed and breakfast").
- Furra me mikrovalë është e paraparë për ngrohjen e ushqimit dhe pijeve. Tharja e ushqimit ose veshjeve dhe ngrohja e mbulesave me ngrohje, pantoflave, sfungjerëve, leckave të lagura dhe të ngjashme mund të çojnë në rrezik lëndimi, ndezjeje ose zjarri.
- Enët metalike për ushqim dhe pije nuk lejohen gjatë gatimit me mikrovalë.
- Pajisja nuk duhet të pastrohet me pastrues avulli.
- Duhet pasur kujdes që të mos zhvendoset pllaka rrotulluese kur hiqni enët nga pajisja. (Për pajisjet fikse dhe pajisjet inkaso që përdoren të barabarta ose më të larta se 900 mm mbi dysheme dhe që kanë pllaka rrotulluese të ndashme. Por kjo nuk është e zbatueshme për pajisjet me derë horizontale që kapet nga poshtë.)

- Furra me mikrovalë është e paraparë të përdoret inkaso.
- Pastruesi i avullit nuk duhet të përdoret.
- Mund të nxehet sipërfaqja e një sirtari magazinimi.
- **KUJDES:** Pajisja dhe pjesët e saj të arritshme nxehen gjatë përdorimit. Duhet pasur kujdes që të mos prekni elementet e ngrohjes. Fëmijët nën moshën 8 vjeç duhet të mbahen larg nëse nuk mbikëqyren vazhdimisht.
- Gjatë përdorimit pajisja nxehet. Duhet pasur kujdes që të mos prekni elementet e ngrohjes.
- **KUJDES:** Pjesët e arritshme mund të nxehen gjatë përdorimit. Fëmijët e vegjël duhet të mbahen larg.
- Pajisja elektroshtëpiake nuk duhet të instalohet pas një dere dekorative, në mënyrë që të shmanget nxehja e tepërt. (Kjo nuk është e zbatueshme për pajisjet me derë dekorative.)
- **KUJDES:** Kur pajisja punon në modalitetin e kombinuar, fëmijët duhet të përdorin furrën vetëm nën mbikëqyrjen e të rriturve për shkak të temperaturave të krijuara.
- Mos përdorni pastrues të ashpër gërryes apo kruajtëse të mprehta metali për të pastruar xhamin e derës së furrës pasi ato mund të gërvishtin sipërfaqen, gjë që mund të rezultojë në thyerje të xhamit.

**LEXOJINI ME KUJDES DHE MBAJINI
PËR REFERENCË NË TË ARDHMEN**

PËR TË REDUKTUAR RREZIKUN E DËMTIMIT TË PERSONAVE INSTALIMII I TOKËZIMIT

RREZIK

Rrezik i goditjeve elektrike

Prekja e disa prej përbërësve të brendshëm mund të shkaktojë lëndime serioze personale ose vdekje. Mos e çmontoni këtë pajisje.

KUJDES

Rrezik i goditjeve elektrike

Përdorimi jo i duhur i tokëzimit mund të rezultojë në goditje elektrike. Mos e fusni në prizë derisa pajisja të jetë instaluar dhe tokëzuar si duhet.

Kjo pajisje duhet të jetë e tokëzuar. Në rast të një qarku të shkurtër elektrik, tokëzimi zvogëlon rrezikun e goditjes elektrike duke siguruar një tel shpëtimi për rrymën elektrike.

Kjo pajisje përmban një kabllo që ka një tel tokëzimi me një spinë tokëzimi. Spina duhet të futet në një prizë që është instaluar dhe tokëzuar si duhet.

Konsultohuni me një elektrikist ose teknik të kualifikuar nëse udhëzimet e tokëzimit nuk janë kuptuar plotësisht ose nëse ekziston dyshimi nëse pajisja është e tokëzuar siç duhet.

Nëse është e nevojshme të përdorni një kabllo zgjatuese, përdorni vetëm një kabllo zgjatuese me 3 tela.

1. Është siguruar një kabllo e shkurtër e furnizimit me energji elektrike për të zvogëluar rreziqet që rezultojnë nga ngatërimi ose pengimi në një kabllo më të gjatë.

2. Nëse përdoret një kabllo e gjatë ose kabllo zgjatuese:
 - 1). Kapaciteti elektrik i shënuar i kompletit të kabllos ose kabllos zgjatuese duhet të jetë së paku po aq i madh sa vlerësimi elektrik i pajisjes.
 - 2). Kablloja zgjatuese duhet të jetë kabllo me 3 tela e tipit tokëzues.
 - 3). Kablloja e gjatë duhet të jetë e rregulluar në mënyrë që të mos varet mbi bufe ose tavolinë ku mund të tërhiqet nga fëmijët ose të shkelet pa dashje.

Sigurohuni që ta hiqni pajisjen nga priza.

- Pas përdorimit, pastroni zgavrën e furrës me një leckë pak të lagur.
- Pastroni aksesoret në mënyrën e zakonshme në ujë me sapun.
- Korniza dhe gomina e derës dhe pjesët e afërta duhet të pastrohen me kujdes me një leckë të lagur kur ato janë të papastra.
- Mos përdorni pastrues të ashpër gërryes apo kruajtëse të mprehta metali për të pastruar xhamin e derës së furrës pasi ato mund të gërvishtin sipërfaqen, gjë që mund të rezultojë në thyerje të xhamit.
- Këshillë pastrimi --- Për pastrim më të lehtë të mureve të zgavrës që mund të preken nga ushqimi i gatuar: Vendosni gjysmë limoni në një tas, shtoni 300 ml ujë dhe ngrohni me 100% fuqi të mikrovalës për 10 minuta. Pastrojeni furrën duke përdorur një leckë të butë dhe të thatë.

KUJDES

Rrezik i lëndimit personal

Është e rrezikshme për cilindo tjetër përveç një personi kompetent të kryejë ndonjë operacion shërbimi ose riparimi që përfshin heqjen e një mbulese që jep mbrojtje ndaj ekspozimit të energjisë së mikrovalës.

Shikoni udhëzimet për "Materialet që mund t'i përdorni në furrë me mikrovalë ose që duhen shmangur në furrë me mikrovalë". Mund të ketë enë të caktuara jometalike që nuk janë të sigurta për t'u përdorur në mikrovalë. Nëse keni dyshime, mund të provoni enën në fjalë duke ndjekur procedurën më poshtë.

Testi i enës:

- Mbushni një enë të sigurt për mikrovalë me 1 filxhan ujë të ftohtë (250 ml) së bashku me enën në fjalë.
- Gatuni në fuqinë maksimale për 1 minutë.
- Prekni me kujdes enën. Nëse ena e zbrazët është e ngrohtë, mos e përdorni për gatim në mikrovalë.
- Mos e tejkaloni 1 minutë kohë gatimi.

Materialet që mund t'i përdorni në furrën me mikrovalë

Enët e kuzhinës	Shënime
Pjatë për skuqje	Ndiqni udhëzimet e prodhuesit. Pjesa e poshtme e enës për skuqje duhet të jetë së paku 3/16 inç (5 mm) mbi pllakën rrotulluese. Përdorimi i gabuar mund të shkaktojë thyerjen e pllakës rrotulluese.
Enët e darkës	Vetëm të sigurtat për mikrovalë. Ndiqni udhëzimet e prodhuesit. Mos përdorni enë të plasaritura ose të ciflosura.
Kavanozat e qelqit	Gjithmonë hiqni kapakun. Përdoreni vetëm për të ngrohur ushqimin derisa të jetë i ngrohtë. Shumica e kavanozave të qelqit nuk janë rezistentë ndaj nxehtësisë dhe mund të thyhen.
Enët e qelqit	Vetëm qelqurinat rezistente ndaj nxehtësisë së furrës. Sigurohuni që të mos ketë zbulime metalike. Mos përdorni enë të plasaritura ose të ciflosura.
Qeset për gatim në furrë	Ndiqni udhëzimet e prodhuesit. Mos e mbyllni me lidhëse metalike. Krijoni vrima për të lejuar që avulli të dalë.
Pjatat dhe gotat prej letre	Përdoreni vetëm për gatim/ngrohje afatshkurtër. Mos e lini furrën pa mbikëqyrje gjatë gatimit.
Pecetat e letrës	Përdoreni për të mbuluar ushqimin për ngrohjen dhe thithjen e yndyrës. Përdoreni me mbikëqyrje vetëm për gatim afatshkurtër.
Letra pergamene	Përdoreni si mbulesë për të parandaluar spërkatjen ose si mbështjellës për avullin.
Plastika	Vetëm të sigurtat për mikrovalë. Ndiqni udhëzimet e prodhuesit. Duhet të jetë e etiketuar si "Microwave Safe" (l/e sigurt për mikrovalë). Disa enë plastike zbuten, ndërsa ushqimi brenda nxehet. "Qeset e zierjes" dhe qeset plastike të mbyllura fort duhet të çahen, shpohen ose shfryhen siç udhëzohet nga paketa.
Mbështjellësja plastike	Vetëm të sigurtat për mikrovalë. Përdoreni për të mbuluar ushqimin gjatë gatimit për të ruajtur lagështinë. Mos lejoni që mbështjellëset plastike të prekin ushqimin.
Termometrat	Vetëm të sigurtët për mikrovalë (termometra për mish dhe ëmbëlsira).
Letra e parafinuar	Përdoreni si mbulesë për të parandaluar spërkatjen dhe për të ruajtur lagështinë.

Materialet që duhen shmangur në furrën me mikrovalë

Enët e kuzhinës	Shënime
Tabakaja e aluminit	Mund të shkaktojë hark elektrik. Transferoni ushqimin në një enë të sigurt për mikrovalë.
Kutitë e kartonit për ushqim me dorezë metalike	Mund të shkaktojë hark elektrik. Transferoni ushqimin në një enë të sigurt për mikrovalë.
Enët metalike ose të zbukuruara me metal	Metali mbron ushqimin nga energjia e mikrovalëve. Zbukurimi metalik mund të shkaktojë hark elektrik.
Lidhjet përdredhëse metalike	Mund të shkaktojë hark elektrik dhe zjarr në furrë.
Qeset e letrës	Mund të shkaktojë zjarr në furrë.
Buka e peshkut	Buka e peshkut mund të shkrijë ose kontaminojë lëngun brenda kur ekspozohet në temperaturë të lartë.
Druri	Druri do të thahet kur përdoret në furrë me mikrovalë dhe mund të ndahet ose të plasaritet.

Emrat e pjesëve dhe aksesorëve të furrës

Hiqni furrën dhe të gjitha materialet nga kartoni dhe zgavra e furrës.

Furra juaj vjen me aksesorët e mëposhtëm:



Tabaka qelqi rotulluese



Montimi i unazës së pllakës



Manual udhëzimi



Boshti i pllakës rotulluese



Mbajtësja e skarës (Nuk mund të përdoret në funksionin e mikrovalës dhe duhet të vendoset në tabakanë e qelqit)

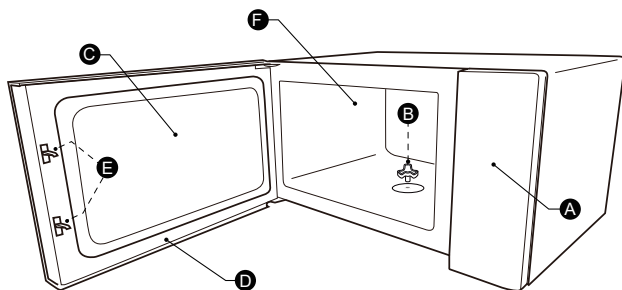

A) Paneli i kontrollit

B) Boshti i pllakës rotulluese

C) Dritarja e vëzhgimit

D) Montimi i derës

E) Sistemi i bllokimit të sigurisë

F) Zgavra e furrës

INSTALIMI I PLLAKËS RROTULLUESE

Pastrimi i dhomëzës së gatimit dhe vendosja e pllakës rotulluese në vend. Për instalime të reja, sigurohuni që të gjitha paketimet dhe shiritat e transportit të jenë hequr nga boshti i pllakës rotulluese. Para se të përdorni pajisjen për të përgatitur ushqimin për herë të parë, do t'ju duhet ta vendosni pllakën rotulluese në mënyrën e duhur. Ju duhet të pastroni dhomëzën e gatimit dhe aksesorët.

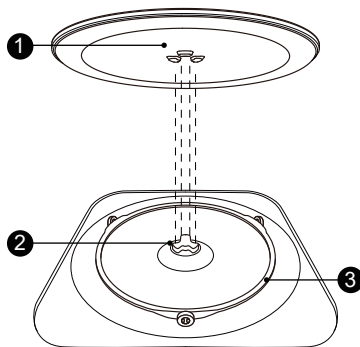

Si ta vendosni pllakën rrotulluese në vend:

- 1 Vendosni montimin e unazës së pllakës rrotulluese (3) në pjesën e futur të dhomëzës së gatimit.
- 2 Vendoseni tabakanë e qelqit (1) në montimin e unazës së pllakës rrotulluese (3). Vendosni vijat e ngritura dhe të lakuara në qendër të pjesës së poshtme të tabakasë prej qelqi midis tre spicave të boshtit. Sigurohuni që tabakaja e qelqit (1) të përfshihet në boshtin e pllakës rrotulluese (3) në qendër të dyshemesë së dhomëzës së gatimit. Rrotullat në bosht duhet të futen brenda vargut të poshtëm të pllakës rrotulluese.

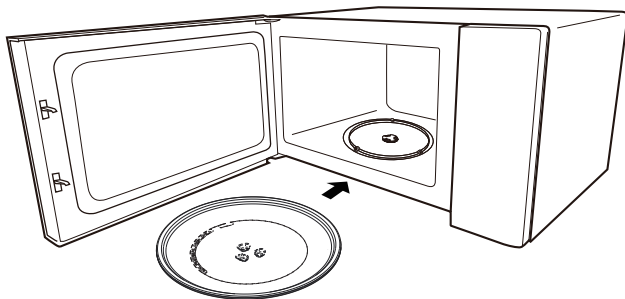







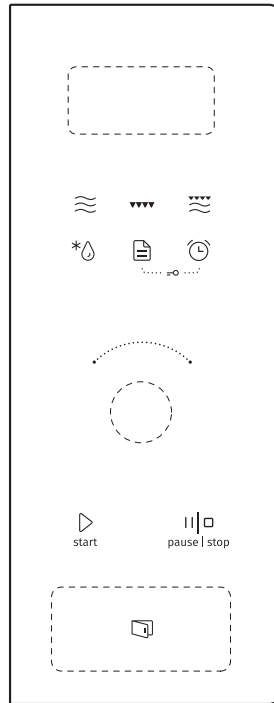

Shënim:

1. Mos e përdorni asnjëherë pajisjen pa pllakën rrotulluese. Sigurohuni që është përfshirë siç duhet. Pllaka rrotulluese mund të kthehet në drejtim të akrepave të orës ose kundër akrepave të orës.
2. Asnjëherë mos e vendosni tabakanë e qelqit me kokë poshtë. Tabakaja e qelqit nuk duhet të kufizohet asnjëherë.
3. Si tabakaja e qelqit, ashtu dhe montimi i unazës së pllakës rrotulluese, duhet të përdoren gjithmonë gjatë gatimit.
4. Të gjitha ushqimet dhe enët e ushqimit vendosen gjithmonë në tabakanë prej qelqi për gatim.
5. Asnjëherë mos e kufizoni lëvizjen e pllakës rrotulluese.
6. Nëse tabakaja e qelqit ose montimi i unazës së pllakës rrotulluese çahen ose thyhen, kontaktoni qendrën më të afërt të autorizuar të shërbimit.

FUNKSIONIMI



-  Microwave
-  Grill
-  Combi.
-  Defrost
-  Auto Menu
-  Kitchen Timer/Clock
-  Start/+30Sec./Confirm
-  Pause/Stop

Udhëzimet e funksionimit

1. Vendosja e orës

Kur furra me mikrovalë të elektrizohet, ekrani do të shfaqë "0:00", sinjali do të bjerë një herë.

- 1). Shtypni "Kitchen Timer/Clock" dy herë për të zgjedhur funksionin e orës, shifrat e orës do të vezullojnë.
- 2). Ktheni "👉" për të rregulluar shifrat e orës, koha e hyrjes duhet të jetë brenda 0-23.
- 3). Shtypni "Kitchen Timer/Clock", shifrat e minutave do të vezullojnë.
- 4). Ktheni "👉" për të rregulluar shifrat e minutave, koha e hyrjes duhet të jetë brenda 0-59.
- 5). Shtypni "Kitchen Timer/Clock" për të përfunduar vendosjen e orës. ":" do të vezullojë dhe koha do të ndizet.

Shënim:

- 1). Nëse ora nuk është e vendosur, ajo nuk do të funksionojë kur të ndizet.
- 2). Gjatë procesit të vendosjes së orës, nëse nuk shtypni "Kitchen Timer/Clock", për 1 minutë, furra do të kthehet automatikisht në statusin e mëparshëm.

2. Gatimi me mikrovalë

1). Shtypni "Microwave" një herë, ekrani do të shfaqë "800W".

- 2). Shtypni "Microwave" në mënyrë të përsëritur ose ktheni "👉" për të zgjedhur fuqinë që dëshironi,
- 3). Do të shfaqen "800W", "640W", "400W", "240W", "80W" me radhë
- 4). Pastaj shtypni "Start/+30Sec./Confirm" për të konfirmuar

5). dhe ktheni "👉" për të vendosur kohën e gatimit nga 0:05 deri në 95:00.

6). Shtypni "Start/+30Sec./Confirm" për të filluar gatimin.

Shënim: sasia e hapave për kohën e rregullimit të ndryshimit të kodimit është si më poshtë:

0 --- 1 min	: 5 sekonda
1 --- 5 min	: 10 sekonda
5 --- 10 min	: 30 sekonda
10 --- 30 min	: 1 minutë
30 --- 95 min	: 5 minuta

Rendi i mikrovalës	Ekrani i udhëzimeve për mbulesat	Fuqia e mikrovalës
1	800W	100%
2	640W	80%
3	400W	50%
4	240W	30%
5	80W	10%



3. Gatimi në skarë

- 1). Shtypni "Grill" dhe pastaj do të shfaqet "G".
- 2). Ktheni "  për të vendosur kohën e gatimit. Vlera maksimale e kohës është "95:00".
- 3). Shtypni "Start/+30Sec./Confirm" për të filluar gatimin.

Shënim:

Kur të ketë kaluar gjysma e kohës, sinjali do të tingëllojë për t'ju kujtuar ta ktheni ushqimin përmbys. Nëse nuk kryhet veprim, furra do të vazhdojë të punojë.

4. Gatimi i kombinuar



- 1). Shtypni "Combi." dhe pastaj do të shfaqet "C-1".
- 2). Ktheni "  ose shtypni "Combi." në mënyrë të përsëritur për të vendosur nivelin e energjisë, "C-1" dhe "C-2" do të shfaqen me radhë.
- 3). Shtypni "Start/+30Sec./Confirm" për të konfirmuar,
- 4). Ktheni "  për të vendosur kohën e gatimit. Vlera maksimale e kohës është "95:00".
- 5). Shtypni "Start/+30Sec./Confirm" për të filluar gatimin.

5. Kohëmatësi i

- 1). Shtypni "Kitchen Timer/Clock" një herë, ekrani do të shfaqë 00:00.
- 2). Ktheni "  për të vendosur kohën e saktë. (Koha maksimale e gatimit është 95 minuta.)
- 3). Shtypni "Start/+30Sec./Confirm" për të konfirmuar cilësimin.
- 4). Kur të arrihet koha e kuzhinës, sinjali do të bjerë 5 herë.

Shënim:

Gjatë kohëmatësit të kuzhinës, nuk mund të vendoset asnjë program.

- 1). Shtypni "Defrost" një herë dhe furra do të shfaqë "dEF1".
- 2). Shtypni "Start/+30Sec./Confirm" për të konfirmuar,
- 3). Shtypni "Defrost" në mënyrë të përsëritur ose ktheni "  për të zgjedhur menunë e shkrirjes, "d01", "d02", "d03", "d04" do të shfaqen me radhë.
- 4). Shtypni "Start/+30Sec./Confirm" për të konfirmuar menunë.
- 5). Ktheni "  për të zgjedhur peshën e ushqimit.
- 6). Shtypni "Start/+30Sec./Confirm" për të filluar gatimin.

6. Shkrirja sipas peshës

Menuja	d01 Bukë e ngrirë	d02 Mish i ngrirë	d03 Perime të ngrira	d04 Picë e ngrirë
Pesha	100g-600g	100g-2000g	100g-1000g	100g-600g

7. Shkrirja sipas kohës



- 1). Shtypni "Defrost" dy herë dhe furra do të shfaqë "dEF2".

- 2). Shtypni "Start/+30Sec./Confirm" për të konfirmuar,
- 3). Ktheni "  " për të vendosur kohën e gatimit. Vlera maksimale e kohës është "95:00".
- 4). Shtypni "Start/+30Sec./Confirm" për të filluar gatimin.



8. Gatimi me shumë seksione

Nuk mund të vendosen më shumë se 2 seksione për gatim. Në gatimin me shumë seksione, nëse një pjesë është shkrija, atëherë shkrija do të vendoset në seksionin e parë. Kohëmatësi i kuzhinës dhe menuja automatike nuk mund të jenë në gatime me shumë seksione. Çdo shtypje më shumë në "Start/+30Sec./Confirm" mund të rrisë kohën me 30 sekonda (përveç shkrijës sipas peshës).

Shembull: Nëse dëshironi të shkriini ushqimin me d01 për 500 g dhe pastaj të gatuarini me 80% fuqi të mikrovalës për 7 minuta, përdoreni atë si më poshtë:

- 1). Shtypni "Defrost" një herë dhe furra do të shfaqë "dE1".
- 2). Shtypni "Start/+30Sec./Confirm" për të konfirmuar,
- 3). Ktheni "  " për të shtypur "Defrost" për të zgjedhur menunë e shkrijës sipas peshës derisa të shfaqet "d01".
- 4). Shtypni "Start/+30Sec./Confirm" për të konfirmuar,
- 5). Ktheni "  " për të vendosur peshën e shkrijës për 500 g.
- 6). Shtypni "Microwave" dy herë dhe furra do të shfaqë "640W".
- 7). Shtypni "Start/+30Sec./Confirm" për të konfirmuar,
- 8). Ktheni "  " ose vendosni kohën e shkrijës për 7 minuta.
- 9). Shtypni "Start/+30Sec./Confirm" për të filluar gatimin.

9. Fillimi i shpejtë

- 1). Në gjendje pritjeje, shtypni "Start/+30Sec./Confirm" për të filluar gatimin 30 sekonda me fuqi 100% menjëherë, çdo shtypje e shtuar do të rrisë me 30 sekonda kohën e gatimit deri në 95 minuta.
- 2). Në gjendje pritjeje, ktheni "  " majtas për të vendosur kohën e gatimit për 95 minuta me të mikrovalës ose ktheni 100% fuqi "  " djathtas për të vendosur kohën e gatimit për 5 sekonda me nivelin e fuqisë 100%.
Ktheni "  " për të vendosur kohën e gatimit, më pas shtypni "Start/+30Sec./ Confirm" për të filluar gatimin.

Shënim:

Në gatimin "mikrovalë, skarë, kombinim", në gjendjen e kohës së shkrijës ose me shumë faza, çdo shtypje e "Start/+30Sec./Confirm" mund të rrisë kohën e gatimit me 30 sekonda.

Blokimi:

Në gjendje pritjeje, mbani të shtypur tastin "Kitchen Timer/Clock" dhe shtypni butonin "Auto Menu" brenda 3 sekondave, sinjali do të tingëllojë duke shënuar hyrjen në gjendjen e bllokimit për fëmijët.

 do të ndizet dhe do të shfaqet koha aktuale (nëse koha është vendosur) ose "0:00".

10. Funkzioni i bllokimit për fëmijët

Anulimi i bllokimit:

Në gjendje pritjeje, mbani të shtypur tastin "Kitchen Timer/Clock" dhe shtypni butonin "Auto Menu" brenda 3 sekondave, sinjali do të tingëllojë duke shënuar hyrjen në gjendjen e bllokimit për fëmijët.

11. Funkzioni kërkuës

- 1). Në gjendjen e gatimit të mikrovalës, skarës dhe të kombinuar, shtypni "Microwave" dhe fuqia aktuale do të shfaqet për 3 sekonda. Pas 3 sekondash, furra do të kthehet në gjendjen e mëparshme.
- 2). Në gjendje gatimi, shtypni "Kitchen Timer/Clock" për të kërkuar kohën dhe koha do të shfaqet për 3 sekonda.

12. Funkzioni ECO

Për të hyrë në modalitetin ECO:

Në gjendje pritjeje, shtypni "Pause /Stop" një herë për të hyrë në modalitetin ECO. Ekрани do të ndizet.

Për të anuluar modalitetin ECO:

Në modalitetin ECO, shtypni cilindo tast ose ktheni "  " apo hapni derën e furrës për të dalë nga modaliteti ECO.

13. Modaliteti i

Për të aktivizuar modalitetin e heshtur:

Në gjendje pritjeje, mbani shtypur "Kitchen Timer/Clock" për 3 sekonda. Do të dëgjohe një bip i gjatë dhe furra do të hyjë në modalitetin e heshtur. Kur shtypni tastet, nuk lëshon tingull.

Për të çaktivizuar modalitetin e heshtur:

Në modalitetin e heshtur, mbani shtypur "Kitchen Timer/Clock" për 3 sekonda. Do të dëgjohe një bip i gjatë dhe furra do të hyjë në modalitetin e heshtur.

14. Funkzioni Aquaclean

Për të hyrë në modalitetin Aquaclean:

Në gjendje pritjeje, mbani shtypur "Microwave" për 3 sekonda. Do të dëgjohe një bip i gjatë dhe furra do të hyjë në modalitetin aquaclean.

Hidhni 200 ml ujë brenda dhe shtypni "Start/+30Sec./Confirm" për të filluar funksionin Aquaclean me nivelin e energjisë 800W dhe 5 minuta, të cilat nuk mund të ndryshohen.

15. Menuja

1). Në gjendje pritjeje, shtypni "Auto Menu" një herë, do të shfaqet "A1"

2). Shtypni "Auto Menu" në mënyrë të përsëritur ose ktheni "  " për të zgjedhur menunë. A1 deri A15 janë të disponueshme.

3). Shtypni "Start/+30Sec./Confirm" për të konfirmuar,

4). Ktheni "  " për të caktuar peshën.

5). Shtypni "Start/+30Sec./Confirm" për të filluar gatimin.

15. Grafiku i menisë

Menuja	Pesha	Ekran
A1 Picë	200 g	200 g
	400 g	400 g
A2 Ngroh sërish pjetën	200 g	200 g
	400 g	400 g
	600 g	600 g
A3 Shkrin çokollatën	100 g	100 g
	150 g	150 g
	200 g	200 g
A4 Shkrin gjalpin	100 g	100 g
	150 g	150 g
	200 g	200 g
A5 Mish (viç)	250 g	250 g
	350 g	350 g
	450 g	450 g
A6 Mish (derr)	250 g	250 g
	350 g	350 g
	450 g	450 g
A7 Mish (pulë)	250 g	250 g
	350 g	350 g
	450 g	450 g
A8 Perime	200 g	200 g
	300 g	300 g
	400 g	400 g
A9 Makarona	50 g (me ujë të ftohtë 450 g)	50 g
	100 g (me ujë të ftohtë 800 g)	100 g
A10 Patate	200 g	200 g
	400 g	400 g
	600 g	600 g
A11 Peshk	250 g	250 g
	350 g	350 g
	450 g	450 g
A12 Ngroh sërish supën	200 ml	200
	400 ml	400
	600 ml	600

Menuja	Pesha	Ekrani
A13 Kokoshka	100 g	100
A14 Kofshë pule	200 g	200 g
	400 g	400 g
	600 g	600 g
A15 Mish i grirë	4	4

Udhëzime instalimi

Instalimi dhe lidhja

- Kjo pajisje është e paraparë vetëm për përdorim të brendshëm.
- Kjo furrë është e paraparë vetëm për përdorim inkaso. Nuk është e paraparë për përdorim mbi banak apo për përdorim brenda një bufeje.
- Ju lutemi të respektoni udhëzimet e veçanta të instalimit.
- Pajisja mund të instalohet në një bufe të montuar në mur me gjerësi prej 60 cm.
- Pajisja është e pajisur me një spinë dhe duhet të lidhet vetëm me një prizë të tokëzuar të instaluar siç duhet.
- Tensioni i rrjetit duhet të korrespondojë me tensionin e specifikuar në pllakën e kapacitetit.
- Instalimi i prizës dhe kabloja lidhëse duhet të zëvendësohet vetëm nga një elektrikist i kualifikuar. Nëse spina nuk është më e arritshme pas instalimit, një pajisje shkëputëse e të gjitha poleve duhet të jetë e pranishme në anën e instalimit me një boshllëk kontakti prej të paktën 3 mm.
- Përshtatësit, shiritat me shumë drejtime dhe kabllot zgjatuese nuk duhet të përdoren. Mbingarkesa mund të rezultojë në rrezik zjarri.

Sipërfaqja e arritshme mund të jetë e nxehtë gjatë funksionimit.



Lexoni me kujdes manualin para instalimit

Vini re lidhjen elektrike

Pajisja është e pajisur me një spinë dhe duhet të lidhet vetëm me një prizë të tokëzuar të instaluar siç duhet. Në përputhje

me rregulloret e duhura, instalimi i prizës dhe zëvendësimi i kabllot lidhëse duhet të bëhet vetëm nga një elektrikist i kualifikuar.

Nëse spina nuk është më e arritshme pas instalimit, një pajisje shkëputëse e të gjitha poleve duhet të jetë e pranishme në anën e instalimit me një boshllëk kontakti prej të paktën 3 mm.

Lartësia minimale e instalimit: 85 cm

Bufeja e pajisur nuk duhet të ketë një mur të pasmë prapa pajisjes. Një boshllëk duhet të mbahet midis murit dhe bazës së njësisë sipër. Madhësia specifike e boshllëkut mund të referohet nga diagramet.

Lartësia minimale e instalimit: 85 cm

Mos mbuloni vendet e ventilimit dhe vrimat e thithjes.

Shënim:

Mos e bllokoni ose përkulni kabllon e energjisë



Vida A



Vida B



Pllaka e montimit



Mbulesa plastike



Baza mbështetëse



Mbështetësja



Mbulesa e gomës

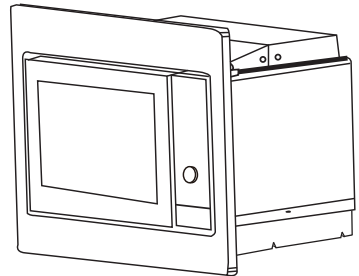

1.

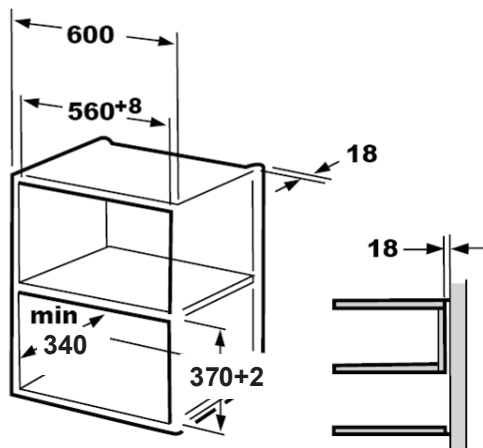

2.

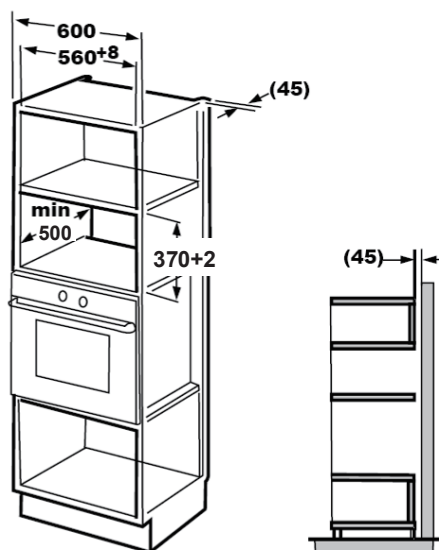
**Shënim:**

Pllaka e montimit dhe modeli i bufesë së poshtme janë të nevojshme kur instaloni në të dy instalimet.

B. Përgatitni bufenë

⚠️ Kapërcejeni këtë hap nëse thellësia e bufesë është brenda intervalit prej 300-340 mm.

1. Lexoni udhëzimet për MODELIN E BUFESË SË POSHTME, vendoseni modelin në nivelin e poshtëm të bufesë.

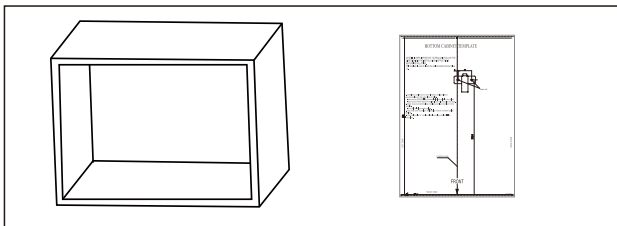

2. Bëni shenjat në nivelin e poshtëm të bufesë sipas shenjave "a" të modelit

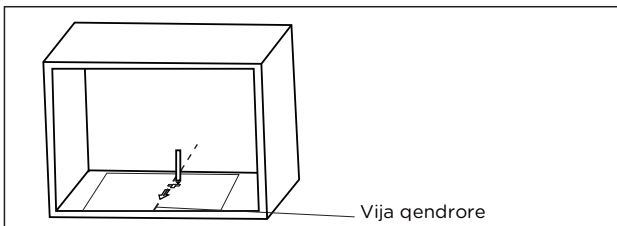

3. Hiqni modelin e bufesë së poshtme dhe rregulloni pllakën e montimit me vidën A.

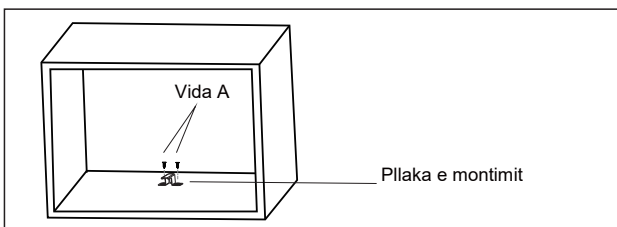

C. Instaloni furrën

4. Instaloni furrën në bufë

- Sigurohuni që pjesa e pasme e furrës të jetë e kyçur me pllakë montimi, nëse ka.
- Mos e bllokoni ose ngërtheni kabllon e rrymës.

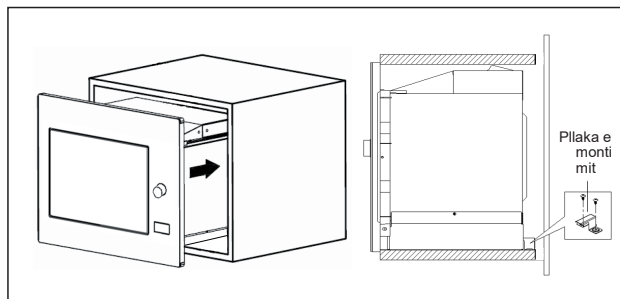

5. Hapni derën, rregulloni furrën në bufë me vidën B, në vrimën e instalimit. Pastaj rregulloni mbulesën plastike në vrimën e instalimit.

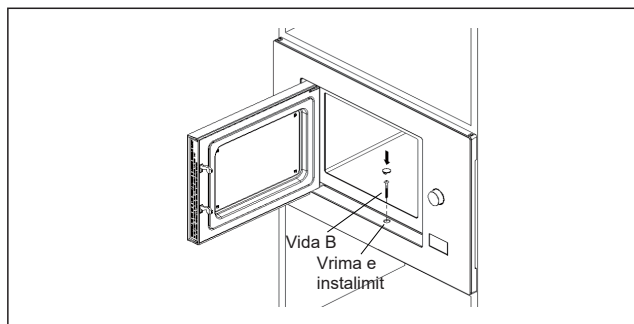

Për bufenë me lartësi 380 mm

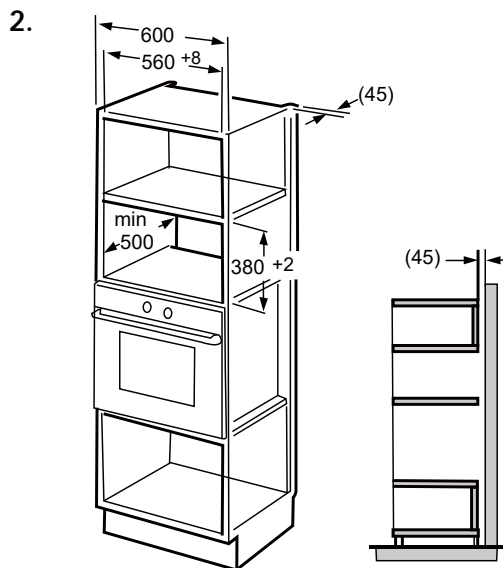
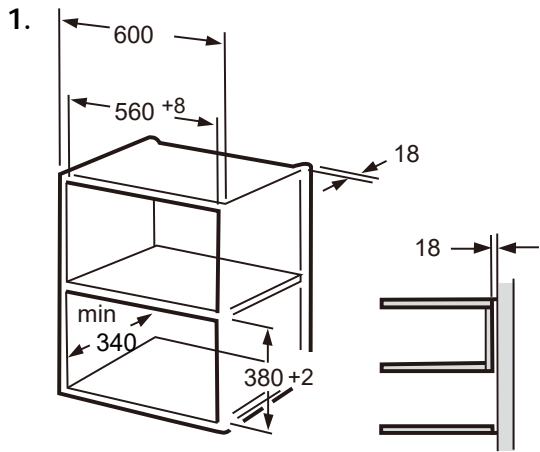
**Shënim:**

Pllaka e montimit dhe modeli i bufesë së poshtme janë të nevojshme kur instaloni në të dy instalimet.

⚠ Kapërcejeni këtë hap nëse thellësia e bufesë është brenda intervalit prej 300 340 mm.

1. Lexoni udhëzimet për MODELIN E BUFESË SË POSHTME, vendoseni modelin në nivelin e poshtëm të bufesë.

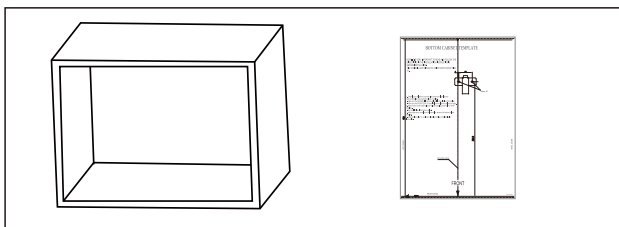

2. Bëni shenjat në nivelin e poshtëm të bufesë sipas shenjave "a" të modelit

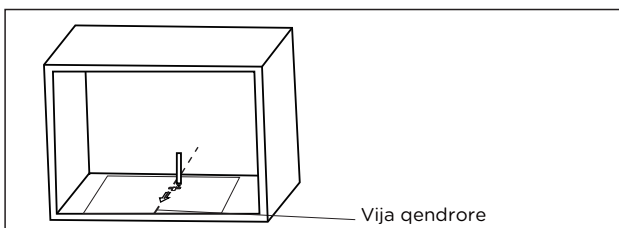

3. Hiqni modelin e bufesë së poshtme dhe rregulloni pllakën e montimit me vidën A.

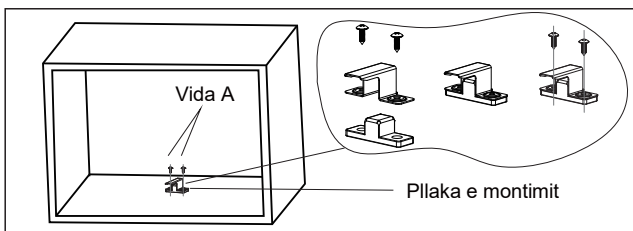

4. Instaloni furrën në bufë

- Sigurohuni që pjesa e pasme e furrës të jetë e kyçur me pllakë montimi, nëse ka.
- Mos e bllokoni ose ngërtheni kabllon e rrymës.

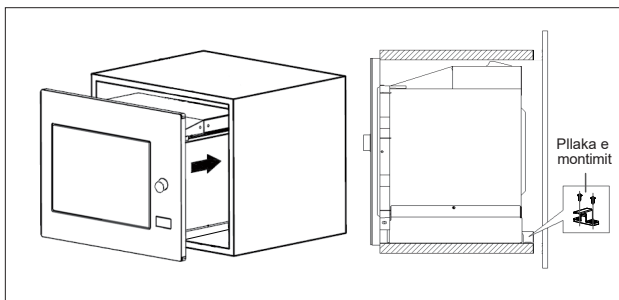
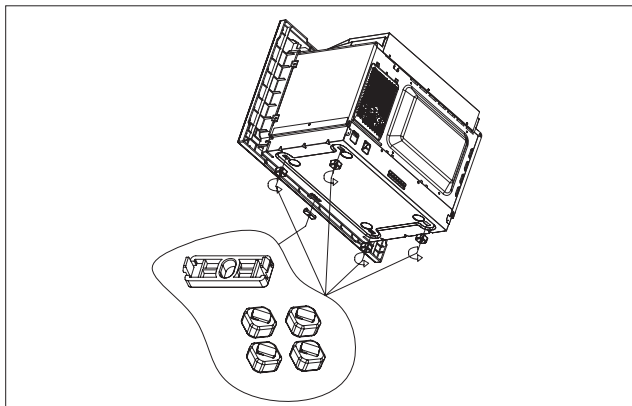

5. Hapni derën, rregulloni furrën në bufë me vidën B, në vrimën e instalimit. Pastaj rregulloni mbulesën plastike në vrimën e instalimit.

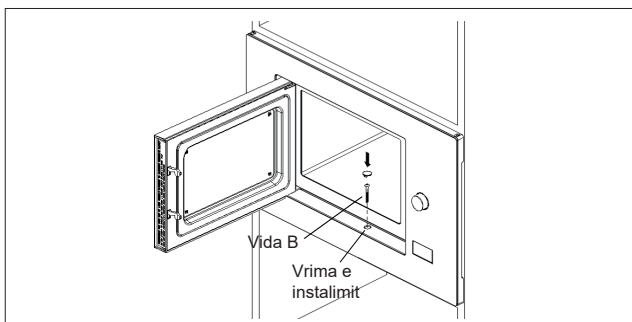

Specifikimet

Modeli: BMX201AG1BG

Tensioni i vlerësuar:230V ~ 50Hz

Fuqia e vlerësuar hyrëse (mikrovalë):1250W

Fuqia e vlerësuar dalje (mikrovalë): 800W

Fuqia e vlerësuar hyrëse (skarë): 1000W

Zgjidhja e problemeve

Normale	
Ndërhyrja e furrës me mikrovalë në marrjen e sinjaleve të televizorit	Marrja e sinjaleve të radios dhe televizorit mund të ndërhyhet kur mikrovala është duke punuar. Është e ngjashme me ndërhyrjen e pajisjeve të vogla elektrike, si mikseri, fshesa me korrent dhe ventilatori elektrik. Është normale.
Zbehja e dritës së furrës	Në gatimin me mikrovalë me fuqi të ulët, drita e furrës mund të zbehet. Është normale.
Avulli që grumbullohet në derë, ajri i nxehtë nga ventilimi	Gjatë gatimit, avulli mund të dalë nga ushqimi. Shumica do të dalë nga ventilimi. Por një pjesë mund të grumbullohet në një vend të ftohtë, si dera e furrës. Është normale.
Furra u ndez aksidentalisht pa ushqim brenda.	Është e ndaluar të ndizni njësinë pa ndonjë ushqim brenda. Është shumë e rrezikshme.

Problemi.	Shkaku i mundshëm	Zgjidhja
Furra nuk mund të ndizet.	(1). Kablloja e rrymës nuk është e lidhur mirë.	Shkëputeni nga priza. Pastaj futeni përsëri në prizë pas 10 sekondash.
	(2). Është djegur siguresa ose ndërprerësi i qarkut funksionon.	Zëvendësoni siguresën ose rivendosni mekanizmin e ndërprerjes së qarkut. (riparuar nga personeli profesional i kompanisë sonë)
	(3). Problem me prizën.	Testoni prizën me pajisje të tjera elektrike.
Furra nuk nxehet.	(4). Dera nuk është e mbyllur mirë.	Mbyllni derën mirë.



Sipas direktivës së Mbetjeve të Pajisjeve Elektrike dhe Elektronike (WEEE), mbetjet duhet të mblidhen dhe trajtohen veçmas. Nëse në ndonjë kohë në të ardhmen ju duhet të hidhni këtë produkt, MOS e hidhni këtë produkt me mbeturinat shtëpiake. Dërgojeni këtë produkt në pikat e grumbullimit të WEEE-së, aty ku është e mundur.

Nëse keni nevojë për informacion ose nëse keni ndonjë problem, kontaktoni qendrën e kujdesit për klientin të Gorenjes në vendin tuaj (numrin e telefonit mund ta gjeni në fletëpalosjen mbarëbotërore të garancisë). Nëse nuk ka asnjë qendër të kujdesit për klientin në vendin tuaj, shkoni te shitësi juaj lokal i Gorenjes ose kontaktoni departamentin e shërbimit të pajisjeve shtëpiake të Gorenjes.

Mospërputhjet eventuale të hijeve të ngjyrave midis pajisjeve ose përbërësve të ndryshëm brenda një linje të vetme të dizajnit mund të ndodhin për shkak të faktorëve të ndryshëm, të tilla si kënde të ndryshme nën të cilat vërehen pajisjet, sfondet me ngjyra të ndryshme, materialet dhe ndriçimi i dhomës.

Vetëm për përdorim personal!

Rekomandime shtesë për gatimin me mikrovalë dhe këshilla të dobishme mund të gjenden në faqen e internetit:

<http://www.gorenje.com>

**JU UROJMË TA PËRDORNI ME SHUMË KËNAQËSI
PAJISJEN TUAJ TË RE**

gorenje

Ne rezervojmë të drejtën për ndryshime dhe gabime në udhëzimet e përdorimit.

УВАЖАЕМЫЙ ПОКУПАТЕЛЬ!

Благодарим вас за покупку и надеемся, что вы сами сможете убедиться в надежности наших изделий. Для более удобного и простого пользования прибором мы подготовили подробную инструкцию по эксплуатации.

Инструкция поможет вам быстрее познакомиться с вашим прибором. Внимательно прочитайте инструкцию перед первым использованием прибора.

Проверьте, что вы получили прибор без повреждений. При обнаружении повреждений обратитесь в торговую организацию, где вы приобрели прибор. Номер телефона указан в чеке или накладной.



Желаем, чтобы пользование прибором доставляло вам удовольствие.

Прибор предназначен только для бытового использования для подогрева пищи и напитков с помощью электромагнитной энергии.

Использовать только внутри помещений.

ИНСТРУКЦИЯ ПО ЭКСПЛУАТАЦИИ

Внимательно прочитайте инструкцию и сохраните ее для дальнейшего использования.

Инструкция предназначена для потребителя.

В инструкции описывается прибор и его использование.

Инструкция разработана для нескольких типов приборов, поэтому может включать описание отдельных функций, которых нет в вашей модели.

МЕРЫ ПО ПРЕДОТВРАЩЕНИЮ ВОЗМОЖНОГО ВОЗДЕЙСТВИЯ ИЗБЫТОЧНОГО СВЧ-ИЗЛУЧЕНИЯ

1. Не эксплуатируйте прибор с открытой дверцей, так как это может привести к вредному воздействию СВЧ-волн. Не допускайте повреждения и не вносите изменений в конструкцию защитных защелок дверцы.
2. Не вставляйте предметы между дверцей и передней стенкой печи и не допускайте скопления остатков пищи или моющих средств на уплотняющих поверхностях, чтобы обеспечить плотное закрывание дверцы.
3. **ПРЕДУПРЕЖДЕНИЕ!** Запрещается эксплуатировать печь, если повреждены дверца или уплотнитель. Для ремонта обратитесь в авторизованный сервисный центр.

ДОПОЛНЕНИЕ

Содержите прибор в чистоте. В противном случае его поверхности могут повредиться, что может повлиять на срок его службы и привести к возникновению опасных ситуаций.

ПРЕДУПРЕЖДЕНИЕ!

Во избежание риска возгорания, поражения электрическим током, получения травм или воздействия избыточного СВЧ-излучения при пользовании прибором соблюдайте основные правила техники безопасности, приведенные ниже:

- Прочитайте и выполняйте правила, изложенные в разделе «МЕРЫ ПО ПРЕДОТВРАЩЕНИЮ ВОЗМОЖНОГО ВОЗДЕЙСТВИЯ ИЗБЫТОЧНОГО СВЧ-ИЗЛУЧЕНИЯ».
- Допускается использование прибора детьми старше 8 лет и людьми с ограниченными физическими, сенсорными и умственными способностями или с недостатком опыта или знаний, только если они находятся под присмотром или получили инструкции по безопасному использованию прибора и понимают опасности, связанные с его эксплуатацией. Не позволяйте детям играть с прибором. Дети могут очищать и осуществлять обслуживание прибора, только если они старше 8 лет и находятся под присмотром. Не допускайте к прибору детей младше 8 лет, если они не находятся под постоянным присмотром.
- Храните прибор и шнур питания в месте, недоступном для детей младше 8 лет.
- Во избежание опасности замену поврежденного шнура питания может выполнять только производитель, авторизованный сервисный центр или квалифицированный специалист (для приборов с креплением типа Y).
- **ПРЕДУПРЕЖДЕНИЕ!** Перед заменой лампочки освещения отключайте прибор от электропитания. Опасность удара электрическим током!

- **ПРЕДУПРЕЖДЕНИЕ!** Для предотвращения опасных ситуаций ремонт и обслуживание прибора, которые требуют снятия крышки, защищающей от микроволнового излучения, может производить только специалист сервисного центра.
- **ПРЕДУПРЕЖДЕНИЕ!** Не нагревайте продукты в плотно закрытых емкостях, так как они могут взорваться.
- При разогреве пищи в пластиковых или бумажных контейнерах следите за прибором, так как существует опасность возгорания.
- Используйте посуду и принадлежности, подходящие для использования в микроволновой печи.
- Если вы заметили дым или огонь, не открывайте дверцу печи, чтобы локализовать пламя. Выключите прибор и извлеките вилку из розетки.
- При нагреве жидкости в микроволновой печи происходит задержка закипания, и жидкость может забурлить при незначительном сотрясении, поэтому будьте осторожны при обращении с емкостью, в которую налита жидкость.
- При подогреве детского питания в бутылочках и баночках перед кормлением обязательно перемешайте и проверьте температуру продукта, чтобы ребенок не обжегся.
- Не готовьте и не подогревайте в микроволновой печи яйца в скорлупе и сваренные вкрутую яйца, так как они могут взорваться даже после завершения нагрева.
- Регулярно очищайте микроволновую печь. Удаляйте осевшие на стенках камеры остатки пищи.
- Если не следить за чистотой прибора, его поверхности будут портиться, что приведет к сокращению срока службы прибора, а также может стать причиной возникновения опасной ситуации.

- Допускается использование термозонда, предназначенного только для данного прибора (относится к приборам, оснащенным подключением для термозонда).
- Микроволновая печь должна работать с открытой декоративной дверцей (для печей с декоративной дверцей).
- Прибор предназначен для использования в бытовых условиях и условиях, приближенных к бытовым, в том числе:
 - в кухонных зонах для персонала в магазинах, офисах и прочих производственных условиях,
 - постояльцами в гостиницах, мотелях и прочей инфраструктуре жилого типа,
 - на сельскохозяйственных фермах,
 - в местах ночлега и завтрака.
- Микроволновая печь предназначена для подогрева продуктов и напитков. Сушка продуктов и одежды, а также подогрев компрессов, обуви, губок, влажных тряпок и подобных предметов может привести к повреждениям, возгоранию или пожару.
- Не используйте металлическую посуду и принадлежности для приготовления в микроволновой печи.
- Не используйте пароочиститель для очистки прибора.
- При извлечении емкостей из прибора будьте осторожны, чтобы не сместить вращающуюся тарелку (относится к отдельностоящим и встраиваемым приборам, которые используются на высоте 900 миллиметров от пола и имеют съемную вращающуюся тарелку; не относится к приборам с дверцей, открывающейся сверху вниз).

- Микроволновая печь предназначена для использования как встраиваемый прибор.
- Запрещается применять пароочиститель.
- Поверхности ящика для хранения могут нагреваться.
- **ПРЕДУПРЕЖДЕНИЕ!** Во время работы прибор и его доступные части сильно нагреваются. Будьте осторожны, не прикасайтесь к горячим деталям. Дети младше 8 лет должны находиться под постоянным присмотром!
- Во время работы прибор сильно нагревается. Не прикасайтесь к нагревательным элементам внутри прибора.
- **ПРЕДУПРЕЖДЕНИЕ!** Во время работы доступные части прибора могут сильно нагреваться. Следите, чтобы дети не находились вблизи прибора!
- Во избежание перегрева запрещается устанавливать прибор за декоративной дверцей (не относится к приборам с декоративной дверцей).
- **ПРЕДУПРЕЖДЕНИЕ!** Когда прибор работает в комбинированном режиме, дети должны пользоваться прибором только под присмотром взрослых из-за высокой температуры внутри прибора.
- Не используйте абразивные чистящие средства и острые металлические скребки для очистки стекла дверцы, так как они могут поцарапать поверхность и привести к растрескиванию стекла.

**ВНИМАТЕЛЬНО ПРОЧИТАЙТЕ ИНСТРУКЦИЮ И
СОХРАНИТЕ ЕЕ ДЛЯ ДАЛЬНЕЙШЕГО
ИСПОЛЬЗОВАНИЯ.**

ДЛЯ ОБЕСПЕЧЕНИЯ СНИЖЕНИЯ РИСКА ТРАВМ УКАЗАНИЯ ПО ЗАЗЕМЛЕНИЮ

ОПАСНОСТЬ

Опасность поражения электрическим током

Прикосновение к некоторым внутренним деталям может привести к серьезным травмам или смерти. Не разбирайте прибор.

ПРЕДУПРЕЖДЕНИЕ!

Опасность поражения электрическим током

Неправильное устройство заземления может привести к поражению электрическим током. Не вставляйте вилку в розетку, пока прибор не будет правильно установлен и заземлен.

Прибор должен быть заземлен. В случае короткого замыкания заземление снижает риск поражения электрическим током за счет образования пути утечки для электрического тока.

Прибор имеет шнур питания и вилку, снабженные заземляющим проводом. Вилку следует вставлять в правильно установленную и заземленную розетку.

За дополнительными разъяснениями указаний по заземлению, а также при наличии сомнений в правильности заземления прибора обращайтесь к квалифицированному электрику или в сервисный центр.

При необходимости можно использовать только 3-жильный удлинитель.

1. В комплекте прибора поставляется короткий шнур питания, представляющий меньшую по сравнению с длинным шнуром опасность запутаться или споткнуться.

2. В случае использования длинного шнура питания или удлинителя:
 - 1) Указанные на шнуре или удлинителе электрические параметры должны быть не меньше, чем электрические параметры прибора.
 - 2) Допускается использование только 3-жильных удлинителей с заземлением.
 - 3) Длинный шнур следует располагать так, чтобы он не свисал со стола или столешницы, где дети могли бы его потянуть или случайно споткнуться.

ОЧИСТКА

Перед очисткой отключите прибор от электросети.

- После использования очищайте рабочую камеру печи слегка влажной тканью.
- Очищайте оборудование печи водой с добавлением мягкого моющего средства.
- Если рамка дверцы, уплотнитель и смежные поверхности загрязнены, очищайте их влажной тканью.
- Не используйте абразивные чистящие средства и острые металлические скребки для очистки стекла дверцы, так как они могут поцарапать поверхность и привести к растрескиванию стекла.
- Совет по очистке. Для облегчения очистки стенок рабочей камеры, которых может касаться готовящаяся пища, положите половину лимона в миску, добавьте 300 миллилитров (1/2 пинты) воды и нагревайте при мощности микроволн 100% в течение 10 минут. Протрите камеру мягкой сухой тканью.

ВНИМАНИЕ!

Опасность травм

Некомпетентным лицам опасно выполнять какие-либо работы по ремонту и обслуживанию, которые требуют снятия крышки, защищающей от микроволнового излучения.

См. указания разделов «Материалы, подходящие для использования в микроволновой печи» и «Материалы, не подходящие для использования в микроволновой печи».

Некоторая неметаллическая посуда может не подходить для использования в микроволновой печи. В случае сомнений проверьте посуду, как описано ниже.

Проверка посуды

- Налейте в емкость, пригодную для использования в микроволновой печи, 1 стакан холодной воды (250 миллилитров) и поставьте в печь рядом с проверяемой посудой.
- Нагревайте при максимальной мощности в течение 1 минуты.
- Осторожно дотроньтесь до посуды. Если пустая посуда нагрелась, не используйте ее в микроволновой печи.
- Не нагревайте посуду более 1 минуты.

Материалы, подходящие для использования в микроволновой печи

Посуда	Примечания
Форма для запекания	Следуйте инструкциям производителя. Дно формы для запекания должно быть не менее чем на 5 миллиметров (3/16 дюйма) выше вращающейся тарелки. Неправильное использование может привести к поломке поворотного стола.
Столовая посуда	Только предназначенная для микроволновых печей. Следуйте инструкциям производителя. Не используйте тарелки с трещинами или сколами.
Стеклянные банки	Всегда снимайте крышку. Используйте только для разогрева пищи до слегка теплого состояния. Большинство стеклянных банок не термостойкие и могут треснуть.
Стеклянная посуда	Используйте в микроволновой печи только термостойкую стеклянную посуду. Убедитесь, что посуда без металлических ободков. Не используйте посуду с трещинами или сколами.
Пакеты для запекания	Следуйте инструкциям производителя. Не закрывайте пакеты металлическими скрепками. Протыкайте пакеты или оставляйте приоткрытыми для выхода пара.
Бумажные тарелки и стаканы	Используйте только для кратковременного приготовления/разогрева. Не оставляйте без присмотра во время приготовления.
Бумажные полотенца	Используйте для накрывания пищи и впитывания жира. Используйте только для быстрого приготовления, не оставляйте без присмотра.
Бумага для выпечки	Используйте для накрывания, чтобы предотвратить разбрызгивание, или в качестве конверта для приготовления на пару.
Пластик	Только предназначенный для микроволновых печей. Следуйте инструкциям производителя. Изделия должны иметь маркировку Microwave Safe («Для микроволновых печей»). Некоторые пластиковые контейнеры становятся мягкими из-за нагретой пищи. Пакеты для варки и плотно закрытые пластиковые пакеты необходимо проткнуть, надрезать или сделать в них отверстия в соответствии с указаниями на упаковке.
Пищевая пленка	Только предназначенная для микроволновых печей. Используйте для накрывания в ходе приготовления, чтобы сохранить влагу. Не допускайте соприкосновения с пищей во время приготовления.
Термометры	Только предназначенные для микроволновых печей (термометры для мяса и кондитерских изделий).
Вошенная бумага	Используйте для накрывания, чтобы предотвратить разбрызгивание и сохранить влагу.

Материалы, не подходящие для использования в микроволновой печи

Посуда	Примечания
Алюминиевые формы	Может привести к образованию электрической дуги. Переложите пищу в посуду, пригодную для микроволновой печи.
Пищевой картон с металлическими ручками	Может привести к образованию электрической дуги. Переложите пищу в посуду, пригодную для микроволновой печи.
Металлическая посуда или посуда с металлическими ободками	Металл экранирует пищу от микроволнового излучения. Металлическая отделка вызывает образование электрической дуги.
Металлические скрепки	Могут вызывать образование электрической дуги и возгорание в микроволновой печи.
Бумажные пакеты	Могут вызывать возгорание в микроволновой печи.
Вспененный пластик	При высокой температуре вспененный пластик может расплавиться или вызвать загрязнение жидкости внутри него.
Деревянная посуда	При использовании в микроволновой печи древесина рассыхается и может треснуть или расслоиться.

Описание прибора

Извлеките прибор из коробки. Выньте все материалы из рабочей камеры печи.

Комплект поставки прибора включает:



Стекло́нная тарелка



Роликовая подставка



Инструкция по эксплуатации



Привод вращающейся тарелки



Решетка для гриля (нельзя использовать для приготовления с помощью микроволн; устанавливается на стеклянную тарелку)

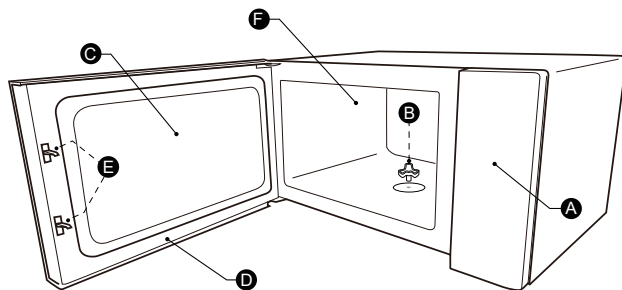

A Панель управления

D Дверца

B Привод вращающейся тарелки

E Защитные защелки дверцы

C Окошко

F Рабочая камера

Установка вращающейся тарелки

Очистка рабочей камеры и установка вращающейся тарелки

При первой установке прибора удалите транспортную упаковку и снимите пленку с привода вращающейся тарелки. Перед первым использованием прибора для приготовления пищи правильно установите вращающуюся тарелку и очистите рабочую камеру и оборудование.

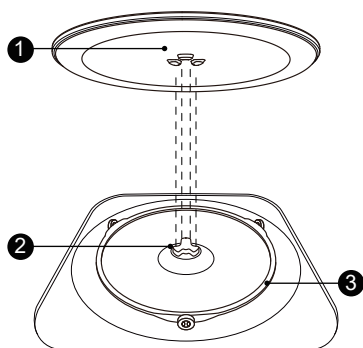

Порядок установки вращающейся тарелки

1. Установите роликовую подставку ③ в углубление в рабочей камере.
2. Установите стеклянную тарелку ① на роликовую подставку ③. Совместите выступы с нижней стороны стеклянной тарелки с выемками на приводе. Убедитесь, что стеклянная тарелка ① надежно установлена на приводе ② по центру дна рабочей камеры. Выступы на дне стеклянной тарелки должны полностью совпадать с выемками на приводе.

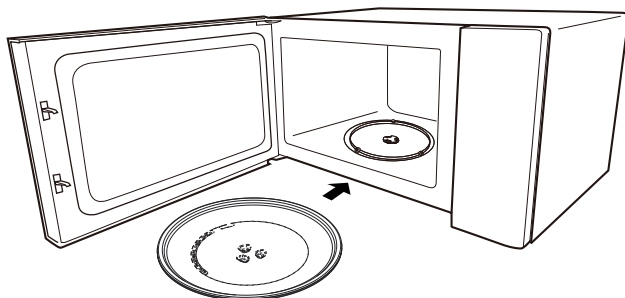

Примечание

1. Никогда не используйте прибор без вращающейся тарелки. Убедитесь, что она правильно установлена. Тарелка может вращаться по или против часовой стрелки.
2. Никогда не ставьте стеклянную тарелку вверх дном. Ничто не должно препятствовать вращению стеклянной тарелки.
3. Для приготовления требуется использовать оба элемента: стеклянную тарелку и роликовую подставку.
4. Для приготовления все продукты и контейнеры с продуктами необходимо устанавливать на стеклянную тарелку.
5. Для вращения тарелки не должно быть препятствий.
6. При появлении трещин или сколов на стеклянной тарелке или роликовой подставке обратитесь в авторизованный сервисный центр.

Управление

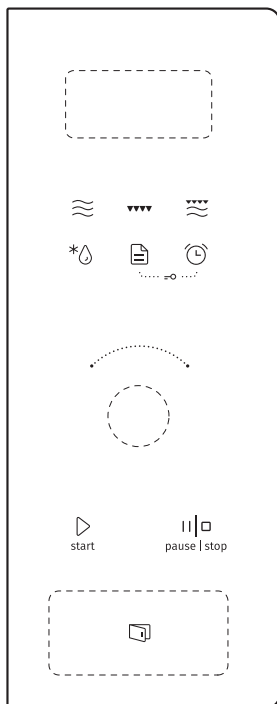

 Микроволны

 Гриль

 Комбинированный режим

 *Размораживание

 Автоменю

 Будильник/Часы



 Старт/+30СЕК/Подтвердить

 Пауза/Стоп

Пользование прибором

1. Часы



При подключении прибора к электросети на дисплее высвечивается «0:00» и раздается один звуковой сигнал.

- 1) Дважды нажмите кнопку «Будильник/Часы», чтобы выбрать функцию часов. На дисплее начнут мигать цифры, обозначающие часы.
- 2) Вращая переключатель , установите значение часов в диапазоне от 0 до 23.
- 3) Нажмите кнопку «Будильник/Часы» еще раз, начнут мигать цифры, обозначающие минуты.
- 4) Вращая переключатель , установите значение минут в диапазоне от 0 до 59.
- 5) Нажмите кнопку «Будильник/Часы», чтобы завершить установку часов. На дисплее мигает двоеточие «:», и высвечивается текущее время суток.

Примечание

- 1) Если часы не настроить, они не будут работать, когда прибор подключен к сети.
- 2) Если в процессе настройки часов не нажать кнопку «Будильник/Часы», через 1 минуту прибор автоматически вернется в прежнее состояние.

2. Приготовление в режиме «Микроволны»

- 1) Нажмите кнопку «Микроволны» один раз, на дисплее отобразится «800W».
- 2) Нажимая кнопку «Микроволны» или вращая переключатель , выберите нужную мощность микроволн.
- 3) На дисплее будут меняться значения: «800W», «640W», «400W», «240W», «80W».
- 4) Нажмите кнопку «Старт/+30СЕК/Подтвердить» для подтверждения.
- 5) Переключателем  установите время приготовления от 0:05 до 95:00.
- 6) Нажмите кнопку «Старт/+30СЕК/Подтвердить», чтобы запустить приготовление.

Примечание. При установке времени переключателем время меняется со следующим шагом:

0-1 минута	: 5 секунд
1-5 минут	: 10 секунд
5-10 минут	: 30 секунд
10-30 минут	: 1 минута
30-95 минут	: 5 минут

Нажатие	Дисплей	Мощность микроволн
1	800W	100%
2	640W	80%
3	400W	50%
4	240W	30%
5	80W	10%



3. Приготовление в режиме «Гриль»

- 1) Нажмите кнопку «Гриль», на дисплее отобразится «G».
- 2) Переключателем  установите время приготовления. Максимальное время: 95:00 минут.
- 3) Нажмите кнопку «Старт/+30СЕК/Подтвердить», чтобы запустить приготовление.

Примечание

По прошествии половины времени приготовления на гриле звуковой сигнал напоминает, что необходимо перевернуть продукты. Если этого не сделать, через некоторое время прибор автоматически продолжит работу.

4. Приготовление в режиме «Комбинированное приготовление»

- 1) Нажмите кнопку «Комбинированное приготовление», на дисплее отобразится «С-1».
- 2) Вращая переключатель  или нажимая кнопку «Комбинированное приготовление», выберите режим «С-1» или «С-2».
- 3) Нажмите кнопку «Старт/+30СЕК/Подтвердить» для подтверждения.
- 4) Переключателем  установите время приготовления. Максимальное время: 95:00 минут.
- 5) Нажмите кнопку «Старт/+30СЕК/Подтвердить», чтобы запустить приготовление.



5. Будильник

- 1) Нажмите кнопку «Будильник/Часы» один раз, на дисплее отобразится «00:00».
- 2) Переключателем  установите нужное время (максимальное время 95 минут).
- 3) Нажмите кнопку «Старт/+30СЕК/Подтвердить» для подтверждения.
- 4) По истечении времени будильника раздастся 5 звуковых сигналов.

Примечание

Будильник оповещает, что заданное время истекло и не отключает печь. Во время работы будильника невозможно установить какие-либо программы.

6. Размораживание по весу

- 1) Нажмите кнопку «Размораживание» один раз, на дисплее отобразится «dEF1».
- 2) Нажмите кнопку «Старт/+30СЕК/Подтвердить» для подтверждения.
- 3) Нажимая кнопку «Размораживание» или вращая переключатель , выберите нужный режим. На дисплее будут меняться значения: «d01», «d02», «d03» и «d04».
- 4) Нажмите кнопку «Старт/+30СЕК/Подтвердить» для подтверждения.
- 5) Переключателем  установите вес продукта
- 6) Нажмите кнопку «Старт/+30СЕК/Подтвердить», чтобы запустить работу.

Меню	d01 Замороженный хлеб	d02 Замороженное мясо	d03 Замороженные овощи	d04 Замороженная пицца
Вес	100-600 г	100-2000 г	100-1000 г	100-600 г



7. Размораживание по времени

- 1) Дважды нажмите кнопку «Размораживание», на дисплее отобразится «dEF2».
- 2) Нажмите кнопку «Старт/+30СЕК/Подтвердить» для подтверждения.
- 3) Переключателем  установите время размораживания. Максимальное время: 95:00 минут.
- 4) Нажмите кнопку «Старт/+30СЕК/Подтвердить», чтобы запустить работу.



8. Пошаговое приготовление

Этот режим позволяет установить 2 следующих друг за другом этапа приготовления, каждый со своими параметрами. Если приготовление включает размораживание, этот этап устанавливается первым. Для пошагового приготовления невозможно установить будильник и использовать программы автоменю. Каждое нажатие на кнопку «Старт/+30СЕК/Подтвердить» увеличивает время приготовления на 30 секунд (кроме размораживания по весу).

Пример. Вы хотите разморозить продукт весом 500 граммов с помощью программы «d01» и затем готовить его при мощности микроволн 80% в течение 7 минут.

- 1) Нажмите кнопку «Размораживание» один раз, на дисплее отобразится «dEF1».
- 2) Нажмите кнопку «Старт/+30СЕК/Подтвердить» для подтверждения.
- 3) Вращая переключатель  или нажимая кнопку «Размораживание», выберите программу «d01».
- 4) Нажмите кнопку «Старт/+30СЕК/Подтвердить» для подтверждения.
- 5) Переключателем  установите вес продукта «500 g».
- 6) Дважды нажмите кнопку «Микроволны», на дисплее отобразится «640W».
- 7) Нажмите кнопку «Старт/+30СЕК/Подтвердить» для подтверждения.
- 8) Переключателем  установите время приготовления «7:00».
- 9) Нажмите кнопку «Старт/+30СЕК/Подтвердить», чтобы запустить приготовление.

9. Быстрый старт

- 1) В режиме ожидания нажмите кнопку «Старт/+30СЕК/Подтвердить», чтобы запустить приготовление продолжительностью 30 секунд при мощности микроволн 100%. Каждое последующее нажатие увеличивает время приготовления на 30 секунд вплоть до 95 минут.
- 2) В режиме ожидания поверните переключатель  влево, чтобы установить время приготовления 95 минут при мощности микроволн 100%, или поверните переключатель  вправо, чтобы установить время приготовления 5 секунд при мощности микроволн 100%. Вращая переключатель , установите нужное время. Затем нажмите кнопку «Старт/+30СЕК/Подтвердить», чтобы запустить приготовление.

Примечание

В режимах «Микроволны», «Гриль», «Комбинированное приготовление», «Размораживание по времени» и «Пошаговое приготовление» каждое нажатие на кнопку «Старт/+30СЕК/Подтвердить» увеличивает время приготовления на 30 секунд.

10. Блокировка от детей

Включение блокировки от детей

В режиме ожидания нажмите и удерживайте 3 секунды кнопки «Будильник/Часы» и «Автоменю». Раздастся звуковой сигнал, и включится блокировка от детей. На дисплее отобразится значок  и текущее время (если установлено) или «0:00».

Выключение блокировки от детей

В режиме блокировки нажмите и удерживайте 3 секунды кнопки «Будильник/Часы» и «Автоменю». Раздастся звуковой сигнал, и блокировка от детей выключится.

11. Информация во время приготовления

- 1) При нажатии на кнопку «Микроволны» во время работы режимов «Микроволны», «Гриль» или «Комбинированное приготовление» на дисплее в течение 3 секунд отображается текущий уровень мощности. Через 3 секунды дисплей возвращается в прежнее состояние.
- 2) При нажатии на кнопку «Будильник/Часы» во время приготовления на дисплее в течение 3 секунд отображается время.

12. Режим ECO

Включение режима ECO

В режиме ожидания нажмите кнопку «Пауза/Стоп», и включится энергосберегающий режим. Дисплей погаснет.

Выход из режима ECO

В режиме ECO нажмите любую кнопку, поверните переключатель  или откройте дверцу, и энергосберегающий режим выключится.

13. Режим «Без звука»

Включение режима «Без звука»

В режиме ожидания нажмите и удерживайте 3 секунды кнопку «Будильник/Часы». Раздастся длинный звуковой сигнал, и включится режим «Без звука». В этом режиме нажатия на кнопки не сопровождаются звуковым сигналом.

Выключение режима «Без звука»

В режиме «Без звука» нажмите и удерживайте 3 секунды кнопку «Будильник/Часы». Раздастся длинный звуковой сигнал, и режим «Без звука» выключится.

14. Функция Aquaclean

Включение функции Aquaclean

В режиме ожидания нажмите и удерживайте 3 секунды кнопку «Микроволны». Раздастся длинный звуковой сигнал, и активируется функция Aquaclean.

Налейте в емкость 200 миллилитров воды и поставьте в печь.

Нажмите кнопку «Старт/+30СЕК/Подтвердить», чтобы запустить функцию Aquaclean. Функция Aquaclean работает при мощности микроволн 800 Ватт в течение 5 минут. Параметры функции невозможно изменить.

15. Автоменю



- 1) В режиме ожидания нажмите кнопку «Автоменю», на дисплее отобразится «А-1».
- 2) Нажимая кнопку «Автоменю» или вращая переключатель , выберите программу от «А-1» до «А-15».
- 3) Нажмите кнопку «Старт/+30СЕК/Подтвердить» для подтверждения.
- 4) Переключателем  установите вес.
- 5) Нажмите кнопку «Старт/+30СЕК/Подтвердить», чтобы запустить приготовление.

Таблица программ

Меню	Вес	Дисплей
А-1 Пицца	200 г	200 g
	400 г	400 g
А-2 Разогрев блюд	200 г	200 g
	400 г	400 g
	600 г	600 g
А-3 Растапливание шоколада	100 г	100 g
	150 г	150 g
	200 г	200 g
А-4 Растапливание сливочного масла	100 г	100 g
	150 г	150 g
	200 г	200 g
А-5 Мясо (говядина)	250 г	250 g
	350 г	350 g
	450 г	450 g
А-6 Мясо (свинина)	250 г	250 g
	350 г	350 g
	450 г	450 g
А-7 Мясо (курица)	250 г	250 g
	350 г	350 g
	450 г	450 g
А-8 Овощи	200 г	200 g
	300 г	300 g
	400 г	400 g
А-9 Макароны	50 г (+ 450 г холодной воды)	50 g
	100 г (+ 800 г холодной воды)	100 g
А-10 Картофель	200 г	200 g
	400 г	400 g
	600 г	600 g
А-11 Рыба	250 г	250 g
	350 г	350 g
	450 г	450 g
А-12 Разогрев супа	200 мл	200
	400 мл	400
	600 мл	600

Меню	Вес	Дисплей
A-13 Попкорн	100 г	100
A-14 Куриные нагетсы	200 г	200 g
	400 г	400 g
	600 г	600 g
A-15 Фарш	4	4

Инструкция по установке

Установка и подключение

- Прибор предназначен только для бытового использования.
- Прибор может использоваться только как встраиваемый. Прибор не предназначен для установки и использования на столешнице или в шкафу без крепления.
- Соблюдайте указания инструкции по установке.
- Прибор можно встраивать в навесной шкаф шириной 60 сантиметров.
- Прибор снабжен шнуром питания с вилкой и должен подключаться только к правильно установленной, заземленной розетке.
- Напряжение сети должно соответствовать напряжению, указанному на заводской табличке прибора.
- Установку розетки и замену шнура питания может производить только квалифицированный специалист. Если после установки вилка недоступна, в электропроводке необходимо предусмотреть разъединитель, обеспечивающий размыкание контактов не менее чем на 3 миллиметра на всех полюсах.
- Не допускается использование адаптеров, разветвителей и удлинителей, так как их перегрузка может привести к возгоранию.

Во время работы доступные поверхности прибора могут сильно нагреваться.



Внимательно прочитайте инструкцию перед установкой.

Внимание!

Подключение к электросети

Прибор снабжен шнуром питания с вилкой и должен подключаться только к правильно установленной, заземленной розетке. В соответствии с действующими требованиями установку розетки и замену шнура питания может выполнять только квалифицированный специалист.

Если после установки вилка недоступна, в электропроводке необходимо предусмотреть разъединитель, обеспечивающий размыкание контактов не менее чем на 3 миллиметра на всех полюсах.

Минимальная высота установки: 85 сантиметров.

Перед монтажом необходимо снять заднюю стенку кухонного шкафа в области прибора. Между прибором и верхней стенкой шкафа необходимо оставить зазор. Размер зазора указан на схемах.

Минимальная высота установки: 85 сантиметров.

Не закрывайте вентиляционные отверстия и места забора воздуха.

Примечание

Не защемляйте и не перегибайте шнур питания.

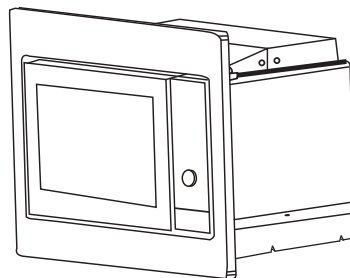
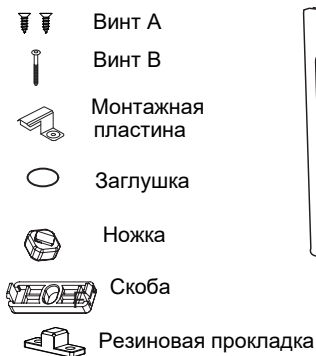

Для шкафа с высотой монтажного проема 370 миллиметров

1.

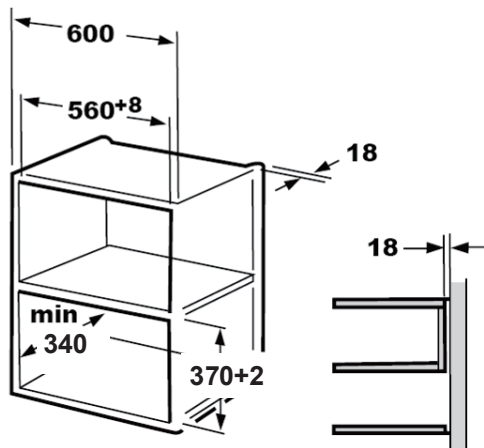

2.

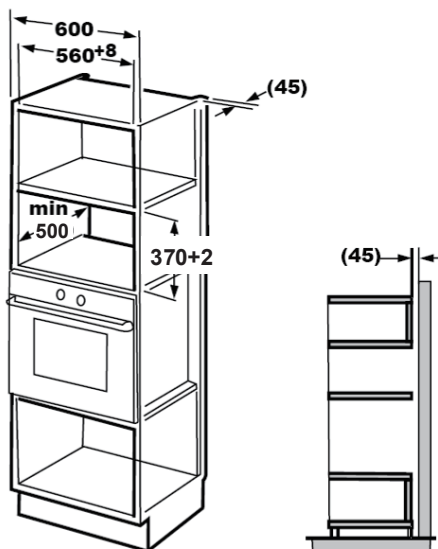

Примечание

В обоих вариантах установки необходимо использовать монтажную пластину и шаблон дна шкафа.

Б. Подготовка шкафа

ⓘ Пропустите этот шаг, если глубина шкафа 300-340 миллиметров.

1. Прочитайте инструкцию на ШАБЛОНЕ ДНА ШКАФА, положите шаблон на дно шкафа.

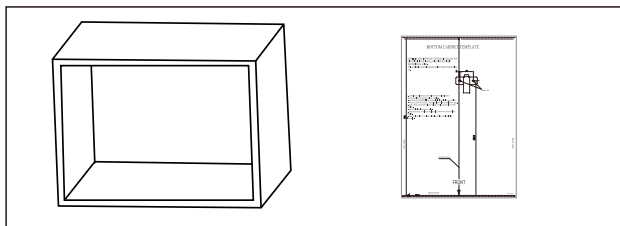

2. Сделайте отметки на дне шкафа по отметкам «а» на шаблоне.

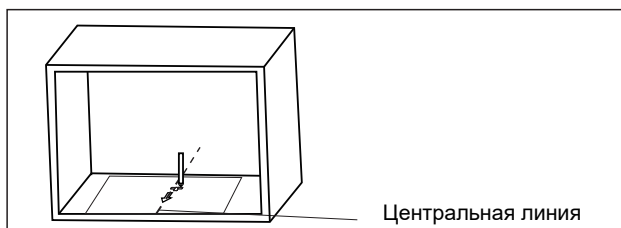

3. Снимите шаблон и прикрутите монтажную пластину винтом А.

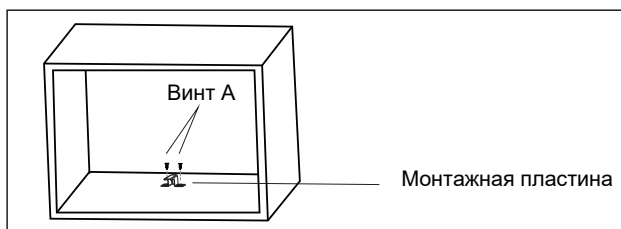

В. Монтаж прибора

- Установите прибор в шкаф.
 - Убедитесь, что сзади прибор закреплен с помощью монтажной пластины (если имеется).
 - Не заземляйте и не перегибайте шнур питания.

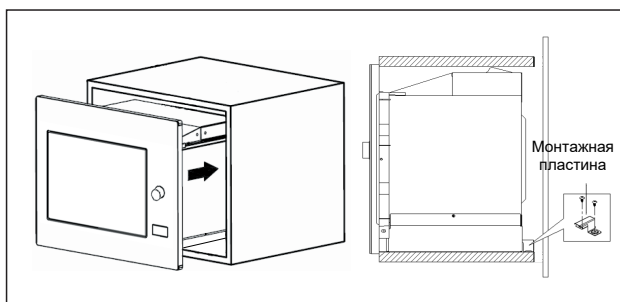

- Откройте дверцу. Прикрепите прибор к шкафу, вкрутив винт В в крепежное отверстие. Затем закройте крепежное отверстие заглушкой.

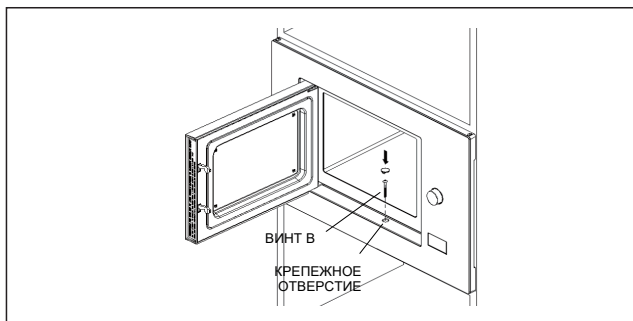

**А. Шкаф для
встраивания**

Для шкафа с высотой монтажного проема 380 миллиметров

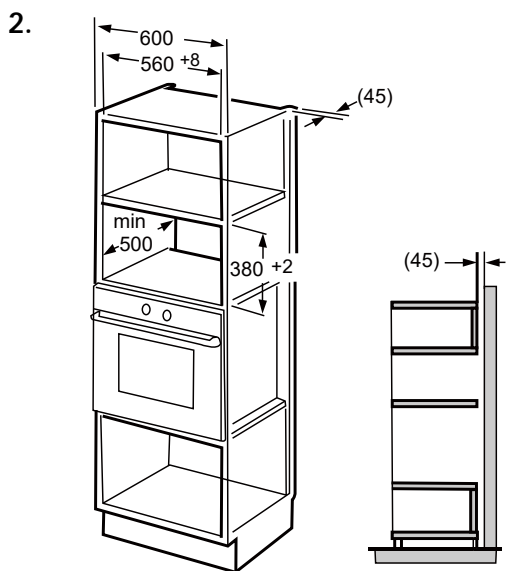
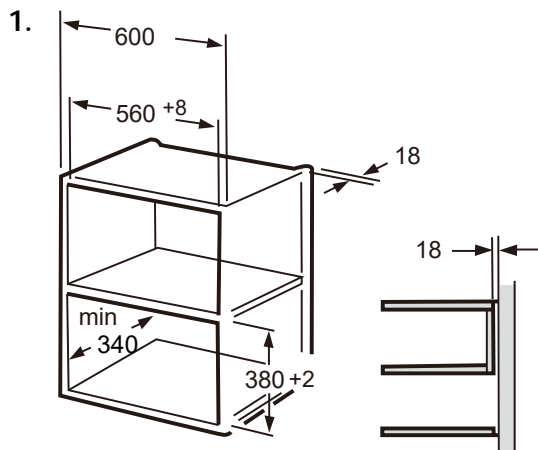

Примечание

В обоих вариантах установки необходимо использовать монтажную пластину и шаблон дна шкафа.

Б. Подготовка шкафа

ⓘ Пропустите этот шаг, если глубина шкафа 300-340 миллиметров.

1. Прочитайте инструкцию на ШАБЛОНЕ ДНА ШКАФА, положите шаблон на дно шкафа.

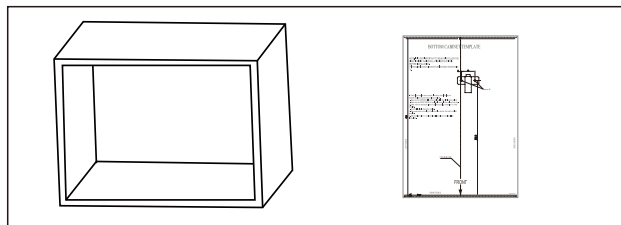

2. Сделайте отметки на дне шкафа по отметкам «а» на шаблоне.

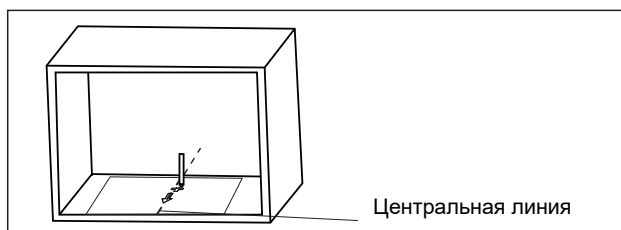

3. Снимите шаблон и прикрутите монтажную пластину винтом А.

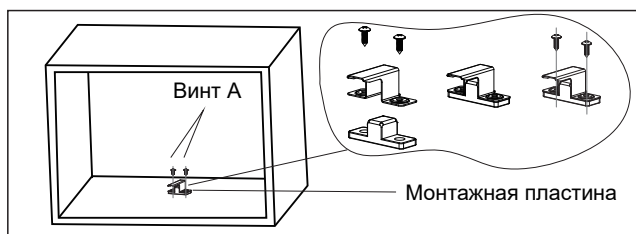

В. Монтаж прибора

4. Установите прибор в шкаф.
 - Убедитесь, что сзади прибор закреплен с помощью монтажной пластины (если имеется).
 - Не заземляйте и не перегибайте шнур питания.

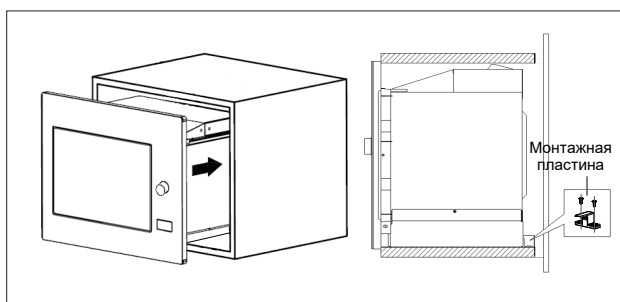
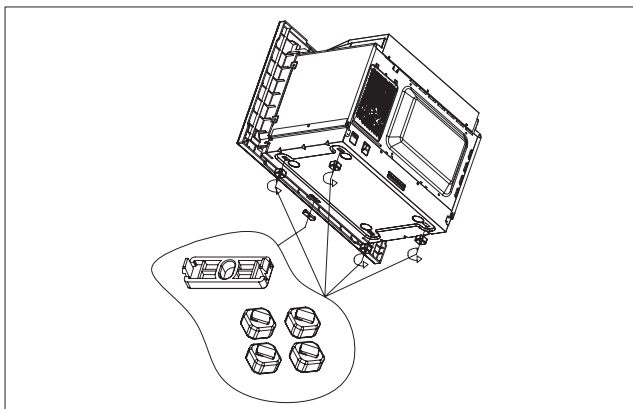

5. Откройте дверцу. Прикрепите прибор к шкафу, вкрутив винт В в крепежное отверстие. Затем закройте крепежное отверстие заглушкой.

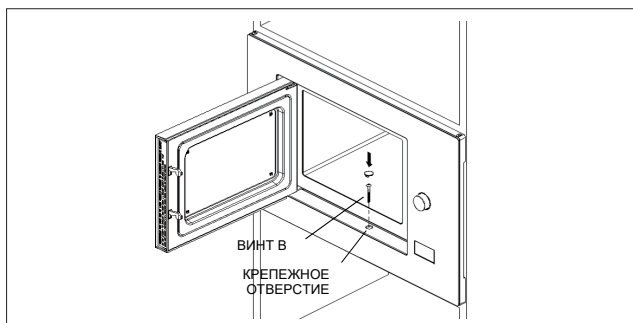

**Технические
характеристики**

Модель: BMX201AG1BG
Номинальное напряжение: 230 В ~ 50 Гц
Номинальная входная мощность (микроволны): 1250 Вт
Номинальная выходная мощность (микроволны): 800 Вт
Номинальная входная мощность (гриль): 1000 Вт

Устранение неисправностей

Нормальная работа	
Микроволновая печь мешает приему ТВ-сигнала.	Прием радио- и ТВ-сигнала во время работы печи может ухудшаться. Это аналогично помехам от малых бытовых электроприборов, таких как миксер, пылесос и вентилятор. Это нормально.
Тусклое освещение в микроволновой печи.	При приготовлении на малой мощности микроволн свет лампочки в печи может стать тусклым. Это нормально.
На дверце оседает пар, из вентиляционных отверстий выходит горячий воздух.	При приготовлении из пищи может выделяться пар. Большая его часть выходит через вентиляционные отверстия. Однако частично он оседает на холодных поверхностях, таких как дверца печи. Это нормально.
Микроволновую печь случайно включили без пищи.	Запрещается запускать печь без продуктов. Это очень опасно.

Неисправность	Возможная причина	Устранение
Микроволновая печь не включается.	(1) Шнур питания не до конца вставлен в розетку.	Выньте шнур питания из розетки. Через 10 секунд вставьте его обратно.
	(2) Перегорел предохранитель или сработал автоматический выключатель.	Замените предохранитель или вернуть автоматический выключатель в исходное состояние (ремонт производится специалистами нашей компании).
	(3) Проблемы с розеткой.	Проверьте розетку с помощью других электроприборов.
Микроволновая печь не греет.	(4) Дверца плохо закрыта.	Хорошо закройте дверцу.



В соответствии с Директивой об отходах электрического и электронного оборудования (WEEE), его сбор и переработка должны производиться отдельно. Если в будущем вам потребуется выбросить изделие, не выбрасывайте его вместе с бытовыми отходами. Передайте изделие в пункт приема отходов электрического и электронного оборудования.

Гарантия и сервис

Для получения дополнительной информации или в случае возникновения проблем обращайтесь в Службу поддержки Gorenje в вашей стране (номер телефона указан в гарантийных обязательствах). Если такая служба в вашей стране отсутствует, обращайтесь в местную торговую организацию Gorenje или сервисный центр Gorenje.

Приборы и их детали в рамках одной дизайн-линии могут иметь несущественные отличия в цвете, что может быть обусловлено различными причинами, например, разный угол зрения, фон, материалы и освещенность помещения.

Только для личного использования!

Дополнительные рекомендации по приготовлению в микроволновой печи и полезные советы можно найти на сайте:

<http://www.gorenje.com>

**ЖЕЛАЕМ, ЧТОБЫ ПОЛЬЗОВАНИЕ ПРИБОРОМ
ДОСТАВЛЯЛО ВАМ УДОВОЛЬСТВИЕ!**

gorenje

Производитель оставляет за собой право на опечатки и внесение любых изменений в инструкцию по эксплуатации.

ҚҰРМЕТТІ САТЫП АЛУШЫ!

Біздің өнімімізді сатып алғаныңыз үшін алғыс айтамыз және біздің бұйымдарымыздың сенімділігіне көз жеткізе алатыныңызға сенімдіміз. Аспапты қолдану ыңғайлы әрі қарапайым болуы үшін біз пайдалану жөніндегі толық нұсқаулықты дайындадық.

Нұсқаулық аспаппен жылдам танысып шығуға мүмкіндік береді. Аспапты алғаш қолданар алдында нұсқаулықты мұқият оқып шығыңыз.

Аспабыңызда бұзылулардың жоқ екендігін тексеріп алыңыз. Бұзылуларды анықтаған жағдайда аспапты сатып алған сауда ұйымына хабарласыңыз. Телефон нөмірі түбіртекте немесе жүк құжатында көрсетілген.



Аспапты асқан қызығушылықпен қолдануыңызды тілейміз. Аспап электромагнитті энергия көмегімен тағамдарды және сусындарды қыздыру үшін жылдам қолдануға ғана арналған. Тек бөлме ішінде ғана қолданыңыз.

ПАЙДАДАЛАНУ ЖӨНІНДЕГІ НҰСҚАУЛЫҚ

Нұсқаулықты мұқият оқып шығыңыз және оны одан ары қолдану үшін сақтап қойыңыз.

Нұсқаулық тұтынуға арналған. Нұсқаулықта аспап және оны қолдану сипатталады. Нұсқаулық аспаптың бірнеше типіне арнап дайындалған, сондықтан сіздің моделіңізде жоқ жекелеген функцияларың сипаттамаларынан тұруы мүмкін.

ШЕКТЕН ТЫС АЖЖ-СӘУЛЕЛЕНУДІҢ ӘСЕР ЕТУ ЫҚТИМАЛДЫҒЫНЫҢ АЛДЫН АЛУ БОЙЫНША ШАРАЛАР

1. Аспапты есігін ашып пайдаланбаңыз, өйткені бұл шектен тыс АЖЖ-сәулеленудің әсер етуіне алып келуі мүмкін. Есіктің қорғайтын сырмаларының бүлінуіне жол бермеңіз және конструкциясына өзгерістер енгізбеңіз.
2. Есік пен пештің алдыңғы қабырғасының арасына заттар салмаңыз және есіктің тығыз жабылуын қамтамасыз ету үшін нығыздағыш беттерге тағам қалдықтарының немесе жуу құралдарының жиналуына жол бермеңіз.
3. **ЕСКЕРТУ!** Есік немесе нығыздағыш бүлінген болса, пешті қолдануға тыйым салынады. Жөндеу үшін авторлық құқығы бар сервис орталығына хабарласыңыз.

ТОЛЫҚТЫРУ

Аспапты таза күйде ұстаңыз. Әйтпесе оның беттері бүлінуі мүмкін, бұл оның қызмет ету мерзіміне әсер етеді және қауіпті жағдайлардың туындауына алып келуі мүмкін.

ЕСКЕРТУ!

Жалынның туындауының, электр тоғынан зақым алудың, жарақат алудың немесе шектен тыс АЖЖ-сәулеленудің әсер етуінің алдын алу үшін аспапты қолдану кезінде төменде берілген қауіпсіздік техникасының негізгі ережелерін ұстаныңыз:

- «ШЕКТЕН ТЫС АЖЖ-СӘУЛЕЛЕНУДІҢ ӘСЕР ЕТУ ҮҚТИМАЛДЫҒЫНЫҢ АЛДЫН АЛУ БОЙЫНША ШАРАЛАР» бөлімінде берілген ережелерді оқып шығыңыз және орындаңыз.
- Аспапты 8 жастан асқан балалардың және физикалық, сенсорлық және ақыл-ой қабілеттері шектелген немесе білімі немесе тәжірибесі жетіспейтін адамдардың қандай да бір тұлғалардың қарауында болған немесе аспапты қауіпсіз қолдану жөніндегі нұсқауларды алған және оны пайдалануға байланысты қауіптерді түсінген жағдайларда ғана қолдануына болады. Балаларға аспаппен ойнауға рұқсат етпеңіз. Балалар 8 жасқа жеткен және үлкен кісінің қарауында болған жағдайда ғана аспапты тазалауды және оған қызмет көрсетуді орындай алады. Егер 8 жасқа толмаған балалар тұрақты бақылауда болмаса, оларды аспапқа жақындатпаңыз.
- Аспап пен қорек шнурын 8 жасқа толмаған балалардың қолы жетпейтін жерде бірге сақтаңыз.
- Қауіпті жағдайлардың алдын алу үшін бүлінген қорек кабелін ауыстыруды өндіруші, авторлық құқығы бар сервис орталығы немесе білікті маман ғана орындай алады (Ү түріндегі бекітпелері бар аспаптар үшін).
- **ЕСКЕРТУ!** Жарықтандыру шамын ауыстырмас бұрын аспапты электр желісінен ажыратыңыз. Электр тоғынан зақым алу қауіпі бар!

- **ЕСКЕРТУ!** Қауіпті жағдайлардың алдын алу үшін қысқа толқынды сәулеленуден қорғайтын қақпақты ағытып алуды талап ететін аспапты жөндеу мен қызмет көрсетуді тек сервис орталығының маманы ғана жүзеге асыра алады.
- **ЕСКЕРТУ!** Тағамдарды тығыз жабылған ыдыстарда қыздырмаңыз, өйткені олар жарылуы мүмкін.
- Тағамды пластик немесе қағаз контейнерлерде қыздыру кезінде аспапты қадағалап отырыңыз, өйткені жалындау қауіпі бар.
- Қысқа толқынды пеште қолдануға болатын ыдыстар мен керек-жарақтарды қолданыңыз.
- Егер түтін немесе өрт байқасаңыз, жалынды оқшаулау үшін пеш есігін ашпаңыз. Аспапты сөндіріңіз және ашаны розеткадан ажыратыңыз.
- Сұйықтықты қысқа толқынды пеште қыздыру кезінде қайнау кідіреді және сұйықтық сәл ғана шайқау кезінде бүлкілдеуі мүмкін, сондықтан сұйықтық құйылған ыдысты қолдану кезінде аса сақ болыңыз.
- Бөтелкедегі немесе банкадағы балалар тағамын қыздыру кезінде тамақтандыратын алдында міндетті түрде араластырыңыз және баланың күйіп қалмауы үшін температурасын тексеріңіз.
- Қабығы бар жұмыртқаны және тұтастай пісірілген жұмыртқаны қысқа толқынды пеште дайындамаңыз және жылытпаңыз, өйткені ол бағдарлама аяқталған соң да жарылуы мүмкін.
- Қысқа толқынды пешті жүйелі түрде тазалап тұрыңыз. Камера қабырғаларына жабысып қалған тағам қалдықтарын тазалаңыз.
- Егер аспапты таза күйде ұстамаса, оның беті бүлінеді, бұл аспаптың қызмет ету мерзімінің қысқаруына алып келеді, сонымен қатар қауіпті жағдайдың туындауына себеп болуы мүмкін.

- Тек осы аспапқа ғана арналған термозондты қолдануға болады (термозондқа арналған қосылыспен жабдықталған аспаптарға қатысты).
- Жұмыс барысында қысқа толқынды пештің декоративтік есігі (декоративтік есігі бар пештен үшін) ашылып тұруы тиіс.
- Аспап тұрмыстық жағдайда және тұрмыстық жағдайға жақындатылған жерлерде қолдануға арналған, соның ішінде:
 - дүкендердегі, кеңселердегі асхана аймақтарында және басқа да өндірістік жағдайларда,
 - қонақүйлердегі, мотельдердегі және тұрғын үй түріндегі басқа да инфрақұрылымдағы тұрғындарға,
 - ауылшаруашылығы фермаларында,
 - ұйықтайтын және таңғы ас ішетін орындарда.
- Қысқа толқынды пеш тағамдар мен сусындарды жылытуға арналған. Тағамдарды және киімдерді кептіруге, сондай-ақ компрессорларды, аяқ киімді, губкаларды, дымқыл шүберектерді және сол сияқты заттарды қыздыру бұзылуға, жалындауға немесе өртенуге алып келуі мүмкін.
- Металл ыдысты және қысқа толқынды пеште дайындауға арналған керек-жарақтарды қолданбаңыз.
- Аспапты тазалау үшін бумен тазалағышты қолданбаңыз.
- Ыдысты аспаптар алу кезінде сақ болыңыз, айналып тұрған тәрелкені қозғап жібермеңіз (еденнен 900 миллиметр биіктікте қолданылатын және алмалы-салмалы айналып тұратын тәрелкесі бар бөлек тұрған кірістірілетін аспаптарға қатысты; үстінен астына қарай ашылатын есігі бар аспаптарға қатысы жоқ).

- Қысқа толқынды пеш кірістірілген аспап ретінде қолдануға арналған.
- Бумен тазалағышты қолдануға тыйым салынады.
- Сақтауға арналған жәшік беттері қызып кетуі мүмкін.
- **ЕСКЕРТУ!** Жұмыс барысында аспап және оның қол жетімді бөлшектері қатты қызады. Аса сақ болыңыз, ыстық бөлшектерге қолыңызды тигізбеңіз. 8 жасқа толмаған балалар тұрақты бақылауда болуы тиіс!
- Жұмыс кезінде аспап қатты қызады. Аспаптың ішіндегі қыздыру элементтеріне қолыңызды тигізбеңіз.
- **ЕСКЕРТУ!** Жұмыс кезінде аспаптың қолжетімді бөліктері қатты қызуы мүмкін. Балалардың аспапқа жақын жерде жүрмеуін қадағалаңыз!
- Қызып кетудің алдын алу үшін аспапты декоративтік есіктің артына орнатуға тыйым салынады (декоративтік есігі бар аспаптарға қатысы жоқ).
- **ЕСКЕРТУ!** Аспап аралас режимде жұмыс жасап тұрған кезде аспап ішіндегі температураның жоғары болуына байланысты балалар аспапты тек ересектердің қадағалауымен ғана қолдануы тиіс.
- Есік әйнегін тазалау үшін абразивтік тазалау құралдарын немесе өткір металл қырғыштарды қолданбаңыз, өйткені олар беттерге сызат түсіруі және әйнектің сынуына себеп болуы мүмкін.

**НҰСҚАУЛЫҚТЫ МҰҚИЯТ ОҚЫП ШЫҒЫҢЫЗ ЖӘНЕ ОНЫ
ОДАН АРЫ ҚОЛДАНУ ҮШІН САҚТАП ҚОЙЫҢЫЗ.**

ЖАРАҚАТ АЛУ ҚАУІПІН АЗАЙТУДЫ ҚАМТАМАСЫЗ ЕТУГЕ АРНАЛҒАН ЖЕРГЕ ТҰЙЫҚТАУ ЖӨНІНДЕГІ НҰСҚАУЛАР

ҚАУІПТІЛІК

Электр тоғынан зақым алу қауіпі

Кейбір ішкі бөлшектерге қол тигізу ауыр жарақат алуға немесе қаза болуға алып келуі мүмкін. Аспапты бөлшектемеңіз.

ЕСКЕРТУ!

Электр тоғынан зақым алу қауіпі

Жерге тұйықтауды дұрыс орындамау электр тоғынан зақым алуға алып келуі мүмкін. Аспап дұрыс орнатылып, жерге тұйықталмайынша, ашаны розеткаға қоспаңыз.

Аспап жерге тұйықталуы тиіс. Қысқаша тұйықталу орын алған жағдайда жерге тұйықтау электр тоғына арналған ағын жолының түзілуі есебінен электр тоғынан зақым алу қауіпін азайтады.

Аспаптың жерге тұйықталған сыммен жабдықталған қорек шнуры мен ашасы бар. Ашаны дұрыс орнатылған және жерге тұйықталған розеткаға қосқан жөн.

Жерге тұйықтау туралы нұсқауларды қосымша анықтап ал у үшін, сонымен қатар аспапты жерге тұйықтау дұрыстығына қатысты күмән туындаған кезде білікті электрикке немесе сервис орталығына хабарласыңыз.

Қажет болған кезде тек 3 сымды ұзартқышты ғана қолдануға болады.

1. Аспап жиынтығында ұзын шнурмен салыстырғанда байланып қалу немесе шалынып қалу қауіпін азайтатын қысқа қорек шнуры жеткізіледі.

1. Ұзын қорек шнурын немесе ұзартқышты қолданған жағдайда:
 - 1) Шнурда немесе ұзартқышта көрсетілген электрлік параметрлер аспаптың электрлік параметрлерінен кем болмауы тиіс.
 - 2) Тек жерге тұйықталған 3 сымды ұзартқыштарды ғана қолдануға болады.
 - 3) Ұзын шнурды балалар тартып қалмау немесе кездейсоқ сүрініп қалмау үшін үстелден немесе жиһаз беттерінен салбырап тұрмайтындай етіп орналастырған жөн.

ТАЗАЛАУ

Тазалауды бастамас бұрын аспапты электр желісінен ажыратыңыз!

- Қолданып болған соң пештің жұмыс камерасын сәл ғана дымқыл шүберекпен тазалаңыз.
- Пеш жабдықтарын жұмсақ жуу құралы қосылған сумен тазалаңыз.
- Егер есік жиектемесі, нығыздағыш немесе аралас беттер ластанған болса, оларды дымқыл матамен тазалаңыз.
- Есік әйнегін тазалау үшін абразивтік тазалау құралдарын немесе өткір металл қырғыштарды қолданбаңыз, өйткені олар беттерге сызат түсіруі және әйнектің сынуына себеп болуы мүмкін.
- Тазалау бойынша кеңестер. Дайындап жатқан тағамдар тиіп кетуі мүмкін жұмыс камерасының қабырғаларын тазалауды жеңілдету үшін ыдысқа жарты лимон салып, 300 миллилитр (1/2 пинта) су қосыңыз және микротолқындардың 100% қуатымен 10 минут бойы қыздырыңыз. Камераны жұмсақ құрғақ матамен сүртіңіз.

НАЗАР АУДАРЫҢЫЗ!

Жарақат алу қауіпі

Құзыретті емес тұлғалар үшін қысқа толқынды сәулеленуден қорғайтын қақпақты ағытып алуды талап ететін жөндеу және қызмет көрсету бойынша қандай да бір жұмыстарды орындау қауіпті.

«Қысқа толқынды пеште қолдануға болатын материалдар» және «Қысқа толқынды пеште қолдануға болмайтын материалдар» бөлімінің нұсқауларын қараңыз.

Кейбір металл емес ыдыстарды қысқа толқынды пеште қолдануға болмайтын болуы мүмкін. Күмән туындаған жағдайда төменде сипатталғандай ыдысты тексеріңіз.

Ыдысты тексеру

- Қысқа толқынды пеште қолдануға болатын ыдысқа 1 стакан (250 миллилитр) салқын су құйып, пешке тексерілетін ыдыстың жанына қойыңыз.
- Ең жоғары жылдамдықта 1 минут бойы қыздырыңыз.
- Ыдысты ақырын ұстап көріңіз. Егер ыдыс қызған болса, оны қысқа толқынды пеште қолданбаңыз.
- Ыдысты 1 минуттан артық қыздырмаңыз.

Қысқа толқынды пеште қолдануға болатын материалдар

Ыдыс	Ескертпелер
Пісіруге арналған қалып	Өндірушінің нұсқауларын орындаңыз. Пісіруге арналған ыдыстың түбі айналып тұратын төрелкеден кемінде 5 миллиметрге (3/16 дюймға) жоғары болуы тиіс. Дұрыс қолданбау бұрылатын үстелдің сынуына алып келуі мүмкін.
Асхана ыдысы	Тек қысқа толқынды пештерге арналған. Өндірушінің нұсқауларын орындаңыз. Сызат түскен немесе жарылған төрелкелерді қолданбаңыз.
Әйнек банкалар	Әрқашан қақпағын алыңыз. Тағамдарды сәл ғана жылы күйге дейін қыздыру үшін қолданыңыз. Әйнек банкалардың көбі жылуға төзімді емес және жарылып кетуі мүмкін.
Әйнек ыдыс	Қысқа толқынды пеште тек жылуға төзімді әйнек ыдыстарды ғана қолданыңыз. Ыдыстың металл жиектемелерінің жоқтығына көз жеткізіңіз. Сызат түскен немесе жарылған ыдыстарды қолданбаңыз.
Пісіруге арналған пакеттер	Өндірушінің нұсқауларын орындаңыз. Пакеттерді металл қыстырғыштармен жаппаңыз. Бұдың шығуы үшін пакеттерді тесіп жіберіңіз немесе сәл ашылған күйде қалдырыңыз.
Қағаз төрелкелер мен стакандар	Тек аз уақытта дайындау / қыздыру үшін қолданыңыз. Пісіру барысында қараусыз қалдырмаңыз.
Қағаз сүлгілер	Тағамның бетін жабу және майды сіңіріп алу үшін қолданыңыз. Тек жылдам дайындау үшін қолданыңыз, қараусыз қалдырмаңыз.
Пісіруге арналған қағаз	Шашырауға жол бермеу мақсатында бетін жабу үшін немесе бұмен дайындауға арналған конверт ретінде қолданыңыз.
Пластик	Тек қысқа толқынды пештерге арналған. Өндірушінің нұсқауларын орындаңыз. Бұйымдардың Microwave Safe («Қысқа толқынды пештерге арналған») таңбасы болуы тиіс. Кейбір пластик контейнерлер тағамның қызуы салдарынан жұмсарады. Пісіруге арналған пакеттерді және тығыз жабылған пластик пакеттерді тесу, кесу немесе қаптамадағы нұсқауларға сәйкес саңылаулар жасау қажет.
Тағам пленкасы	Тек қысқа толқынды пештерге арналған. Ылғалды сақтап қалу үшін дайындау барысында бетін жабу үшін қолданыңыз. Дайындау барысында тағаммен жанасуына жол бермеңіз.
Термометрлер	Тек қысқа толқынды пештерге арналғандар (етке және кондитерлік бұйымдарға арналған термометрлер).
Балауыз қағаз	Шашыраудың алдын алу және ылғалды сақтап қалу мақсатында бетін жабу үшін қолданыңыз.

Қысқа толқынды пеште қолдануға болмайтын материалдар

Ыдыс	Ескертпелер
Алюминий табалар	Электр доғасының түзілуіне алып келуі мүмкін. Тағамды қысқа толқынды пештер үшін жарамды ыдыстарға салыңыз.
Металл тұтқалары бар тағам картоны	Электр доғасының түзілуіне алып келуі мүмкін. Тағамды қысқа толқынды пештер үшін жарамды ыдыстарға салыңыз.
Металл ыдыс немесе металл жиектемелері бар ыдыс	Металл тағамды қысқа толқынды сәуледен экрандайды. Металл қаптама электр доғасының түзілуін тудырады.
Металл қыстырғыштар	Қысқа толқынды пеште электр доғасының түзілуіне және жалындауға алып келуі мүмкін.
Қағаз пакеттер	Қысқа толқынды пеште жалынның пайда болуына алып келуі мүмкін.
Көбікті пластик	Жоғары температурада көбікті пластик балқып кетуі немесе ішіндегі ыдыстың ластануына алып келуі мүмкін.
Ағаш ыдыс	Қысқа толқынды пеште қолдану кезінде ағаш кебеді және жарылып кетуі немесе қатпарлануы мүмкін.

Аспап сипаттамасы

Аспапты қораптан алыңыз. Материалдардың барлығын пештің жұмыс камерасынан алыңыз.

Аспапты жеткізу жиынтығына келесілерден тұрады:



Әйнек тәрелке



Шығыршықты тұғыр



Пайдалану жөніндегі нұсқаулық



Айналып тұратын тәрелкенің жетегі



Грильге арналған тор (қысқа толқынмен дайындау үшін қолдануға болмайды; әйнек тәрелкеге орнатылады)

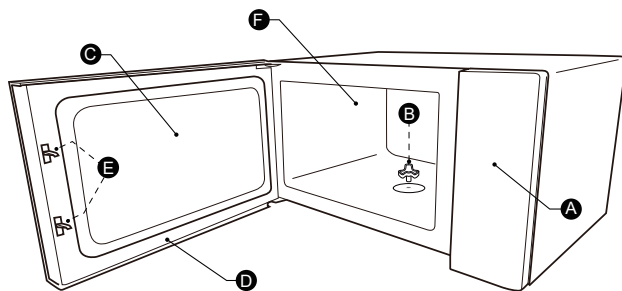

- | | |
|--|-------------------------------------|
| A Басқару панелі | D Есіктер |
| B Айналып тұратын тәрелкенің жетегі | E Есіктің қорғайтын ысырмасы |
| C Терезе | F Жұмыс камерасы |

Айналып тұратын тәрелкені орнату

Жұмыс камерасын тазалау және айналып тұратын тәрелкені орнату

Аспапты алғаш орнату кезінде тасымалдайтын қаптаманы алып тастаңыз және айналып тұратын тәрелке жетегінен пленканы алыңыз. Аспапты тағам дайындау үшін алғаш қолданар алдында айналып тұратын тәрелкені дұрыс орнатыңыз және жұмыс камерасы мен жабдықты тазалаңыз.

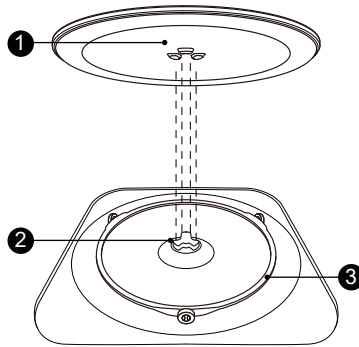

Айналып тұратын тәрелкені орнату тәртібі

1. Шығыршықты тұғырды ③ жұмыс камерасындағы ойыққа салыңыз.
2. Әйнек тәрелкені ① шығыршықты тұғырға ③ орнатыңыз. Әйнек тәрелкенің төменгі бөлігіндегі томпақтарды жетектегі ойықтармен сәйкестендіріңіз. Әйнек тәрелкенің ① жұмыс камерасы түбінің ортасындағы жетекке ② сенімді орнатылғанына көз жеткізіңіз. Әйнек тәрелкенің түбіндегі томпақтар жетектегі ойықтармен толықтай сәйкес келуі тиіс.

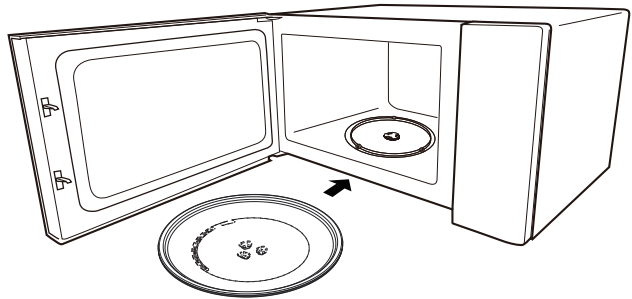







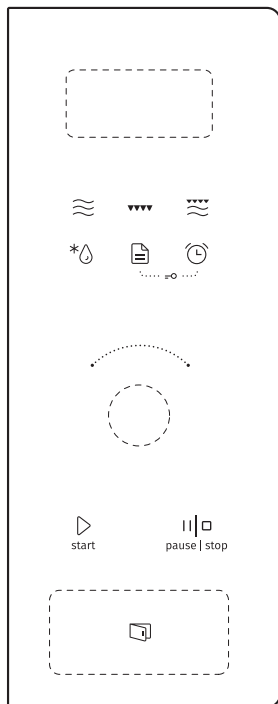

Ескертпе

1. Аспапты ешқашан айналып тұратын тәрелкесіз қолданбаңыз. Оның дұрыс орнатылғанына көз жеткізіңіз. Тәрелке сағат тілі бағытында немесе қарсы бағытта айналуы мүмкін.
2. Әйнек тәрелкені ешқашан төңкеріп қоймаңыз. Әйнек тәрелкенің айналуына ешнәрсе кедергі келтірмеуі тиіс.
3. Дайындау үшін екі элементті де қолдану талап етіледі: әйнек тәрелкені және шығыршықты тұғырды.
4. Дайындау үшін барлық тағамдар мен тағамдары бар контейнерлерді әйнек тәрелкеге орнату қажет.
5. Тәрелкенің айналуына ешқандай кедергі болмауы тиіс.
6. Әйнек тәрелкеде немесе шығыршықты тұғырда сызаттар немесе жарықтар пайда болған кезде авторлық құқығы бар сервис орталығына жүгініңіз.

Басқару





-  Қысқа толқындар
-  Гриль
-  Аралас режим
-  Еріту
-  Автомәзір
-  Оятқыш/Сағат
-  Старт/+30СЕК/Раптау
-  Үзіліс/Стоп

Аспапты қолдану

1. Сағат



Аспапты электр желісіне жалғаған кезде дисплейде «0:00» жанады және бір дыбысты сигнал беріледі.

- 1) Сағат функциясын таңдау үшін «Оятқыш/Сағат» батырмасын екі рет басыңыз. Дисплейде сағатты білдіретін сандар жыпылықтай бастайды.
- 2)  ауыстырып қосқышын айналдыру арқылы сағат мөнін 0 және 23 аралығындағы диапазонға орнатыңыз.
- 3) «Оятқыш/Сағат» батырмасын тағы бір рет басыңыз, минутты білдіретін сандар жыпылықтай бастайды.
- 4)  ауыстырып қосқышын айналдыру арқылы минут мөнін 0 және 59 аралығындағы диапазонға орнатыңыз.
- 5) Сағатты орнатуды аяқтау үшін «Оятқыш/Сағат» батырмасын басыңыз. Дисплейде қос нүкте «:» жыпылықтайды және тәуліктің ағымдағы уақыты жанады.

Ескертпе

- 1) Егер сағат бапталмаса, аспап желіге қосылған кезде ол жұмыс жасамайды.
- 2) Егер сағатты баптау процесінде «Оятқыш/Сағат» батырмасы басылмаса, 1 минуттан кейін аспап автоматты түрде бұрынғы күйіне оралады.

2. «Қысқа толқындар» режимінде дайындау

- 1) «Қысқа толқындар» батырмасын бір рет басыңыз, дисплейде «800W» көрсетіледі.
- 2) «Қысқа толқындар» батырмасын басу немесе  ауыстырып қосқышын айналдыру арқылы қысқа толқындардың қажетті қуатын таңдаңыз.
- 3) Дисплейде мәндер ауысады: «800W», «640W», «400W», «240W», «80W».
- 4) Растау үшін «Старт/+30СЕК/Растау» батырмасын басыңыз.
- 5)  ауыстырып қосқышымен дайындау уақытын 0:05 және 95:00 аралығында орнатыңыз.
- 6) Дайындауды іске қосу үшін «Старт/+30СЕК/Растау» батырмасын басыңыз.

Ескертпе. Уақытты  ауыстырып қосқышымен орнату кезінде уақыт келесі қадаммен өзгереді:

0-1 минут	: 5 секунд
1-5 минут	: 10 секунд
5-10 минут	: 30 секунд
10-30 минут	: 1 минут
30-95 минут	: 5 минут

Басу	Дисплей	Қысқа толқындар қуаты
1	800W	100%
2	640W	80%
3	400W	50%
4	240W	30%
5	80W	10%



3. «Гриль» режимінде дайындау

- 1) «Гриль» батырмасын басыңыз, дисплейде «G» көрсетіледі.
- 2)  ауыстырып қосқышымен дайындау уақытын орнатыңыз. Максималды уақыты: 95:00 минут.
- 3) Дайындауды іске қосу үшін «Старт/+30СЕК/Растау» батырмасын басыңыз.

Ескертпе

Грильсы дайындау уақытының жартысы өткеннен кейін тағамды төңкеру қажеттігі туралы дыбысты сигнал береді. Мұны жасамасаңыз, біраз уақыт өткен соң аспап жұмысты автоматты түрде жалғастырады.

4. «Аралас дайындау» режимінде дайындау

- 1) «Аралас дайындау» батырмасын басыңыз, дисплейде «C-1» көрсетіледі.
- 2)  ауыстырып қосқышын айналдыру немесе «Аралас дайындау» батырмасын басу арқылы «C-1» немесе «C-2» режимін таңдаңыз.
- 3) Растау үшін «Старт/+30СЕК/Растау» батырмасын басыңыз.
- 4)  ауыстырып қосқышымен дайындау уақытын орнатыңыз. Максималды уақыты: 95:00 минут.
- 5) Дайындауды іске қосу үшін «Старт/+30СЕК/Растау» батырмасын басыңыз.



5. Оятқыш

- 1) «Оятқыш/Сағат» батырмасын бір рет басыңыз, дисплейде «00:00» көрсетіледі.
- 2)  ауыстырып қосқышымен қажетті уақытты орнатыңыз (максималды уақыт 95 минут).
- 3) Растау үшін «Старт/+30СЕК/Растау» батырмасын басыңыз.
- 4) Оятқыш уақыты өткеннен кейін 5 дыбысты сигнал беріледі.

Ескертпе

Оятқыш тағайындалған уақыттың аяқталғанын хабарлайды және пешті сөндірмейді. Оятқыш жұмысы кезінде қандай да бір бағдарламаларды орнатуға болмайды.

6. Салмағы бойынша еріту

- 1) «Еріту» батырмасын бір рет басыңыз, дисплейде «dEF1» көрсетіледі.
- 2) Растау үшін «Старт/+30СЕК/Растау» батырмасын басыңыз.
- 3) «Еріту» батырмасын басу немесе  ауыстырып қосқышын айналдыру арқылы қажетті режимді таңдаңыз. Дисплейде мәндер ауысады: «d01», «d02», «d03» және «d04».
- 4) Растау үшін «Старт/+30СЕК/Растау» батырмасын басыңыз.
- 5)  ауыстырып қосқышымен тағам салмағын орнатыңыз.
- 6) Жұмысты іске қосу үшін «Старт/+30СЕК/Растау» батырмасын басыңыз.

Мәзір	d01 Қатырылған нан	d02 Қатырылған ет	d03 Қатырылған көкөністер	d04 Қатырылған пицца
Салмағы	100-600 г	100-2000 г	100-1000 г	100-600 г



7. Уақыт бойынша еріту

- 1) «Еріту» батырмасын екі рет басыңыз, дисплейде «dEF2» көрсетіледі.
- 2) Растау үшін «Старт/+30CEK/Растау» батырмасын басыңыз.
- 3)  ауыстырып қосқышымен еріту уақытын орнатыңыз. Максималды уақыты: 95:00 минут.
- 4) Жұмысты іске қосу үшін «Старт/+30CEK/Растау» батырмасын басыңыз.



8. Қадаммен дайындау

Бұл режим әр қайсысын өз параметрімен бірінен кейін бірі жүретін 2 дайындау кезеңін орнатуға мүмкіндік береді. Егер дайындау ерітуден тұратын болса, бұл кезең бірінші орнатылады. Қадаммен дайындау үшін оятқышты орнату және автоматізір бағдарламаларын қолдану мүмкін емес. «Старт/+30CEK/Растау» батырмасын әр басу дайындау уақытын 30 секундқа арттырады (салмақ бойынша ерітуден басқа).

Мысал. Салмағы 500 граммды құрайтын тағамды «d01» бағдарламасының көмегімен ерітіп, содан соң қысқа толқынның 80% қуатымен 7 минут бойы дайындауды қалайсыз.

- 1) «Еріту» батырмасын бір рет басыңыз, дисплейде «dEF1» көрсетіледі.
- 2) Растау үшін «Старт/+30CEK/Растау» батырмасын басыңыз.
- 3)  ауыстырып қосқышын айналдыру немесе «Еріту» батырмасын басу арқылы «d01» бағдарламасын таңдаңыз.
- 4) Растау үшін «Старт/+30CEK/Растау» батырмасын басыңыз.
- 5)  ауыстырып қосқышымен «500 g» тағам салмағын орнатыңыз.
- 6) «Қысқа толқындар» батырмасын екі рет басыңыз, дисплейде «640W» көрсетіледі.
- 7) Растау үшін «Старт/+30CEK/Растау» батырмасын басыңыз.
- 8)  ауыстырып қосқышымен «07:00» дайындау уақытын орнатыңыз.
- 9) Дайындауды іске қосу үшін «Старт/+30CEK/Растау» батырмасын басыңыз.

9. Жылдам іске қосу

- 1) Күту режимінде қысқа толқындарының қуаты 100% болған кезде ұзақтығы 30 секундқа созылатын дайындауды іске қосу үшін «Старт/+30CEK/Растау» батырмасын басыңыз. Батырманы әр кейінгі басу дайындау уақытын 30 секундтан 95 минутқа дейін көбейтеді.
- 2) Қысқа толқындардың 100% қуатымен 95 минут дайындау уақытын орнату үшін күту режимінде  ауыстырып қосқышын солға бұраңыз немесе қысқа толқындардың 100% қуатымен 5 секунд дайындау уақытын орнату үшін  ауыстырып қосқышын оңға бұраңыз.  ауыстырып қосқышын айналдыру арқылы қажетті уақытты орнатыңыз. Содан соң дайындауды іске қосу үшін «Старт/+30CEK/Растау» батырмасын басыңыз.

Ескертпе. «Қысқа толқындар», «Гриль», «Аралас дайындау», «Уақыт бойынша еріту» және «Қадаммен дайындау» режимдерінде «Старт/+30CEK/Растау» батырмасын әр басу дайындау уақытын 30 секундқа көбейтеді.

10. Балалардан қорғайтын блоктау

Балалардан қорғайтын блоктауды қосу
Күту режимінде «Оятқыш/Сағат» және «Автомәзір» батырмаларын басып, 3 секунд ұстап тұрыңыз. Дыбысты сигнал беріледі және балалардан қорғайтын блоктау қосылады. Дисплейде  белгісі және ағымдағы уақыт (егер орнатылған болса) немесе «0:00» көрсетіледі.

Балалардан қорғайтын блоктауды өшіру
Блоктау режимінде «Оятқыш/Сағат» және «Автомәзір» батырмаларын басып, 3 секунд ұстап тұрыңыз. Дыбысты сигнал беріледі және балалардан қорғайтын блоктау өшеді.

11. Дайындау кезіндегі ақпарат

- 1) «Қысқа толқындар», «Гриль» немесе «Аралас дайындау» режимдерінің жұмысы кезінде «Қысқа толқындар» батырмасын басқан кезде дисплейде 3 секунд бойы қуаттың ағымдағы деңгейі көрсетіледі. 3 секундтан кейін дисплей бұрынғы күйіне оралады.
- 2) «Оятқыш/Сағат» батырмасын басқан кезде дайындау барысында дисплейде 3 секундқа уақыт көрсетіледі.

12. ECO режимі

ECO режимін қосу
Күту режимінде «Үзіліс/Стоп» батырмасын басыңыз, энергияны үнемдейтін режим қосылады. Дисплей сөнеді.

ECO режимінен шығу

ECO режимінде кез келген батырманы басыңыз,  ауыстырып қосқышын бұраңыз немесе есікті ашыңыз, энергияны үнемдейтін режим өшеді.

13. «Дыбыссыз» режимі

«Дыбыссыз» режимін қосу
Күту режимінде «Оятқыш/Сағат» батырмасын басып, 3 секунд ұстап тұрыңыз. Ұзаққа созылатын дыбысты сигнал беріледі және «Дыбыссыз» режимі қосылады. Бұл режимде батырмаларды басқан кезде дыбысты сигнал берілмейді.

«Дыбыссыз» режимін өшіру
«Дыбыссыз» режимінде «Оятқыш/Сағат» батырмасын басып, 3 секунд ұстап тұрыңыз. Ұзаққа созылатын дыбысты сигнал беріледі және «Дыбыссыз» режимі өшеді.



14. Aquaclean функциясы

Aquaclean функциясын қосу.

Күту режимінде «Қысқа толқындар» батырмасын басып, 3 секунд ұстап тұрыңыз. Ұзаққа созылатын дыбысты сигнал беріліп, Aquaclean функциясы іске қосылады.

Ыдысқа 200 миллилитр су құйып, пешке салыңыз. Aquaclean функциясын іске қосу үшін «Старт/+30СЕК/Растау» батырмасын басыңыз. Aquaclean функциясы қысқа толқындардың 800 Ватт қуатымен 5 минут бойы жұмыс жасайды. Функция параметрлерін өзгерту мүмкін емес.

15. Автомәзір

- 1) Күту режимінде «Автомәзір батырмасын басыңыз, дисплейде «А-1» көрсетіледі.
- 2) «Автомәзір» батырмасын басу немесе  ауыстырып қосқышын айналдыру арқылы «А-1» және «А-15» аралығындағы бағдарламаны таңдаңыз.
- 3) Растау үшін «Старт/+30СЕК/Растау» батырмасын басыңыз.
- 4)  ауыстырып қосқышымен салмақты орнатыңыз.
- 5) Дайындауды іске қосу үшін «Старт/+30СЕК/Растау» батырмасын басыңыз.

Бағдарламалар кестесі

Мәзір	Салмағы	Дисплей
А-1 Пицца	200 г	200 g
	400 г	400 g
А-2 Тағамдарды жылыту	200 г	200 g
	400 г	400 g
	600 г	600 g
А-3 Шоколадты еріту	100 г	100 g
	150 г	150 g
	200 г	200 g
А-4 Сары майды еріту	100 г	100 g
	150 г	150 g
	200 г	200 g
А-5 Ет (сиыр еті)	250 г	250 g
	350 г	350 g
	450 г	450 g
А-6 Ет (шошқа еті)	250 г	250 g
	350 г	350 g
	450 г	450 g
А-7 Ет (тауық еті)	250 г	250 g
	350 г	350 g
	450 г	450 g
А-8 Көкөністер	200 г	200 g
	300 г	300 g
	400 г	400 g
А-9 Макарондар	50 г (+ 450 г салқын су)	50 g
	100 г (+ 800 г салқын су)	100 g
А-10 Картоп	200 г	200 g
	400 г	400 g
	600 г	600 g
А-11 Балық	250 г	250 g
	350 г	350 g
	450 г	450 g
А-12 Сорпаны жылыту	200 мл	200
	400 мл	400
	600 мл	600

Мәзір	Салмағы	Дисплей
A-13 Попкорн	100 г	100
A-14 Тауық етінен нагетстар	200 г	200 g
	400 г	400 g
	600 г	600 g
A-15 Тартылған ет	4	4

Орнату жөніндегі нұсқаулық

Орнату және жалғау

- Аспап тек тұрмыстық қолдануға ғана арналған.
- Аспап тек кірістірілген аспап ретінде ғана қолданыла алады. Аспап үстел бетіне немесе шкафқа бекітпей орнатуға және қолдануға арналмаған.
- Орнату жөніндегі нұсқаулықтың нұсқауларын орындаңыз.
- Аспапты ені 60 сантиметр болатын аспалы шкафқа кірістіруге болады.
- Аспап ашасы бар қорек шнурымен жабдықталған және дұрыс орнатылған, жерге тұйықталған розеткаға ғана жалғануы тиіс.
- Желі кернеуі аспаптың зауыттық кестесінде берілген кернеуге сәйкес келуі тиіс.
- Розетканы орнатуды және қорек шнурын ауыстыруды тек білікті маман ғана орындай алады. Егер орнатқаннан кейін ашаға қол жетімсіз болса, электр сымда барлық полюстерде контакттарды кемінде 3 миллиметрге ажыратуды қамтамасыз ететін ажыратқыш қарастыру қажет.
- Адаптерлерді, ажыратқыштарды және ұзартқыштарды қолдануға болмайды, өйткені олардағы шектен тыс жүктеме жалынның туындауына алып келуі мүмкін.

Жұмыс кезінде аспаптың қолжетімді беттері қатты қызуы мүмкін.



Орнатуды бастамас бұрын нұсқаулықты мұқият оқып шығыңыз.

Назар аударыңыз! **Электр желісіне жалғау**

Аспап ашасы бар қорек шнурымен жабдықталған және дұрыс орнатылған, жерге тұйықталған розеткаға ғана жалғануы тиіс. Қолданыстағы талаптарға сәйкес розетканы орнатуды және қорек шнурын ауыстыруды тек білікті маман ғана орындай алады. Егер орнатқаннан кейін ашаға қол жетімсіз болса, электр сымда барлық полюстерде контакттарды кемінде 3 миллиметрге ажыратуды қамтамасыз ететін ажыратқыш қарастыру қажет.

Орнатудың минималды биіктігі: 85 сантиметр.

Монтаждауды бастамас бұрын асхана шкафының аспап айналасындағы артқы қабырғасын ағытып алу қажет. Аспап пен шкафтың жоғарғы қабырғасы арасында саңылау қалдырыңыз. Саңылау өлшемі схемаларда көрсетілген.

Орнатудың минималды биіктігі: 85 сантиметр.

Желдету саңылауларын және ауа жинайтын жерлерді бітемеңіз.

Ескертпе

Қорек шнурын қысып қалмаңыз және майыстырмаңыз.



А бұрандасы



В бұрандасы



Монтаждайтын
пластина



Бітеме



Аяғы



Қапсырма



Резеңке аралық қабат

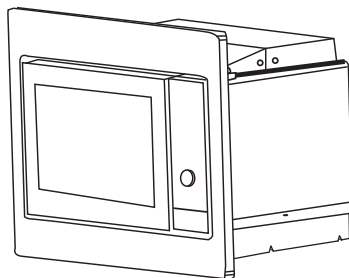

А. Кірістіруге арналған
шкаф

Монтаждау ойығының биіктігі 370 миллиметр шкаф үшін

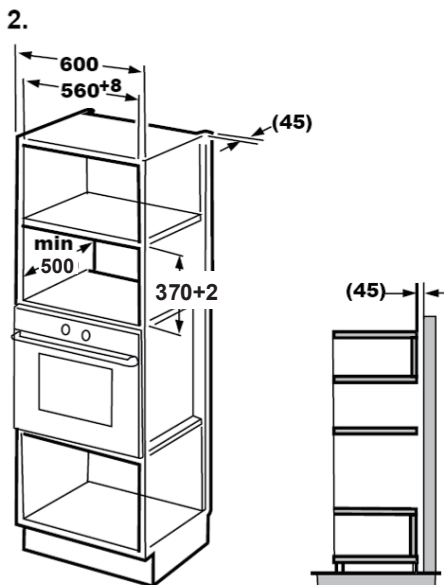
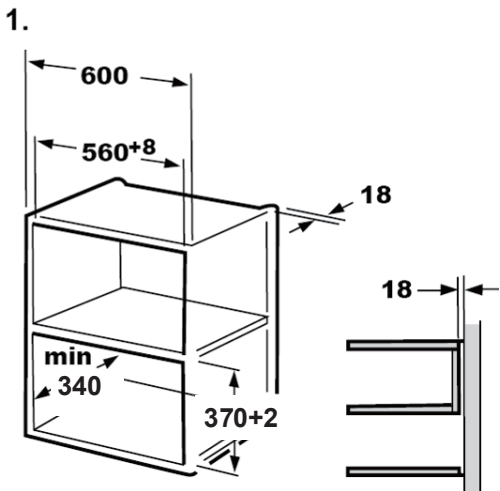

Ескертпе

Орнатудың екі нұсқасында да монтаждау пластинасын және шкаф түбінің шаблонын қолдану қажет.

Б. Шкафты дайындау

ⓘ Егер шкаф тереңдігі 300-340 миллиметр болса, бұл қадамды өткізіп жіберіңіз.

1. ШКАФ ТҮБІНІҢ ШАБЛОНЫНДАҒЫ нұсқаулықты оқып шығыңыз және шаблонды шкаф түбіне қойыңыз.

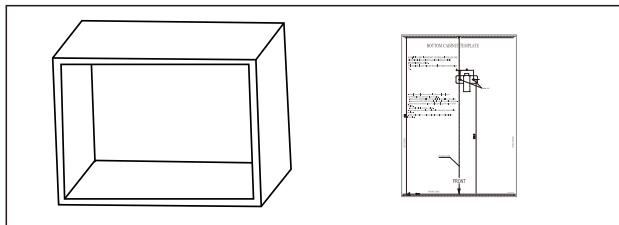

2. Шкаф түбінде шаблондағы «а» белгілері бойынша белгілер салып алыңыз.

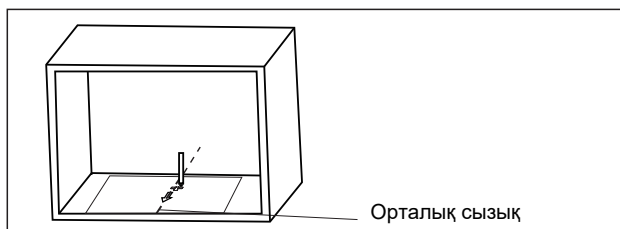

3. Шаблонды алыңыз және А бұрандасымен монтаждау пластинасын бұраңыз.

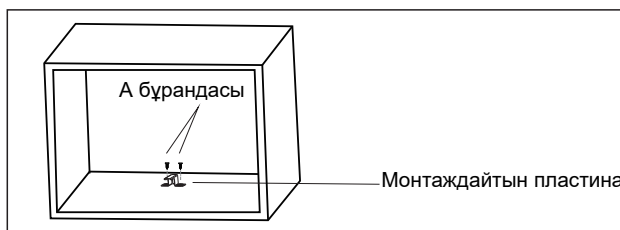

В. Аспапты монтаждау

4. Аспапты шкафқа орнатыңыз

- Аспаптың артқы жағынан монтаждау пластинасының көмегімен (егер бар болса) бекітілгеніне көз жеткізіңіз.
- Қорек шнурын қысып қалмаңыз және майыстырмаңыз.

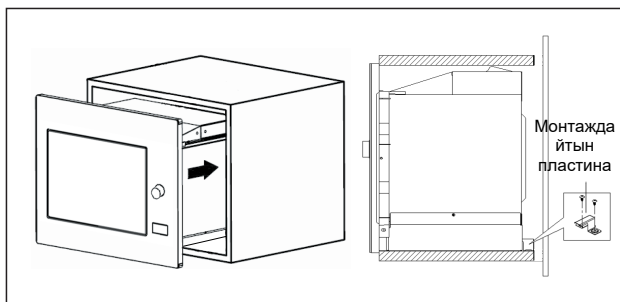

- ### 5. Есікті жабыңыз. В бұрандасын бекіту саңылауына бұрау арқылы аспапты шкафқа бекітіңіз. Содан соң бекіту саңылауын бітемемен жабыңыз.

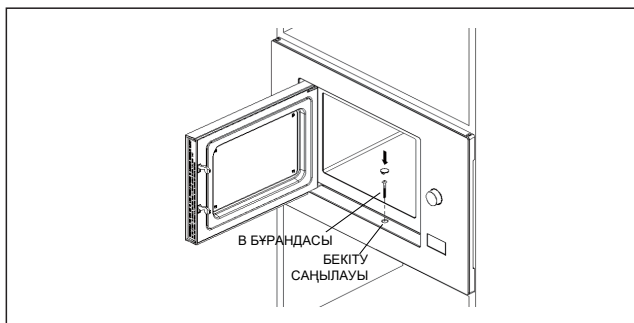

**А. Кірістіруге арналған
шкаф**

Монтаждау ойығының биіктігі 380 миллиметр шкаф үшін

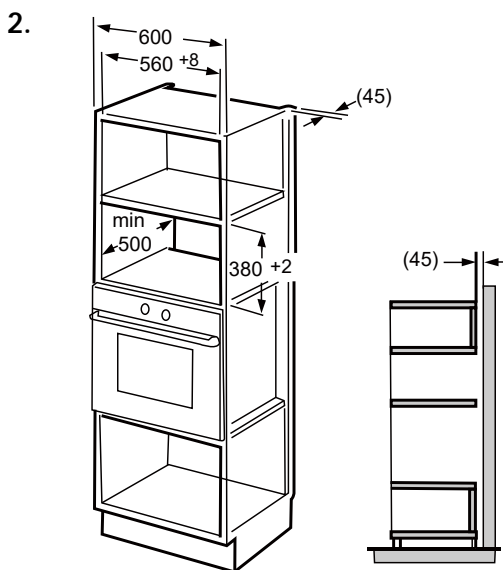
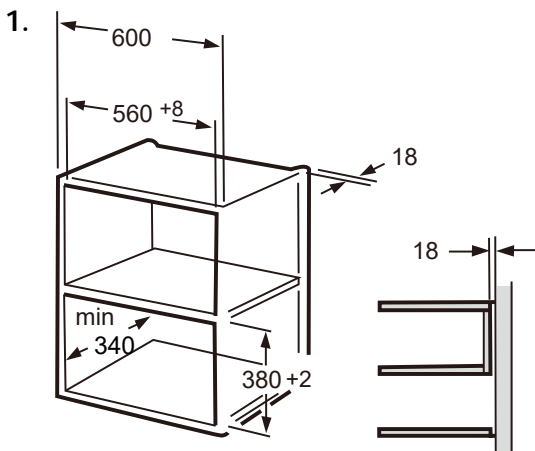

Ескертпе

Орнатудың екі нұсқасында да монтаждау пластинасын және шкаф түбінің шаблонын қолдану қажет.

Б. Шкафты дайындау

ⓘ Егер шкаф тереңдігі 300-340 миллиметр болса, бұл қадамды өткізіп жіберіңіз.

1. ШКАФ ТҮБІНІҢ ШАБЛОНЫНДАҒЫ нұсқаулықты оқып шығыңыз және шаблонды шкаф түбіне қойыңыз.

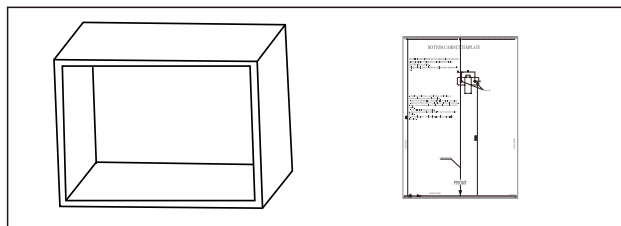

2. Шкаф түбінде шаблондағы «а» белгілері бойынша белгілер салып алыңыз.

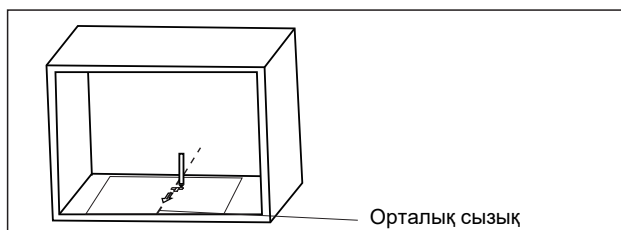

3. Шаблонды алыңыз және А бұрандасымен монтаждау пластинасын бұраңыз.

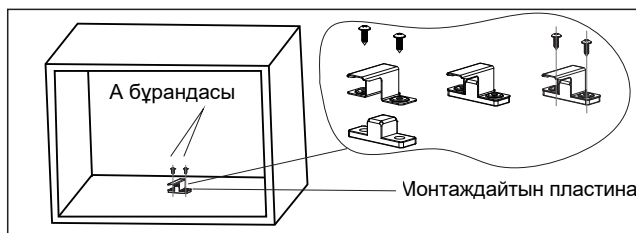

В. Аспапты монтаждау

4. Аспапты шкафқа орнатыңыз

- Аспаптың артқы жағынан монтаждау пластинасының көмегімен (егер бар болса) бекітілгеніне көз жеткізіңіз.
- Қорек шнурын қысып қалмаңыз және майыстырмаңыз.

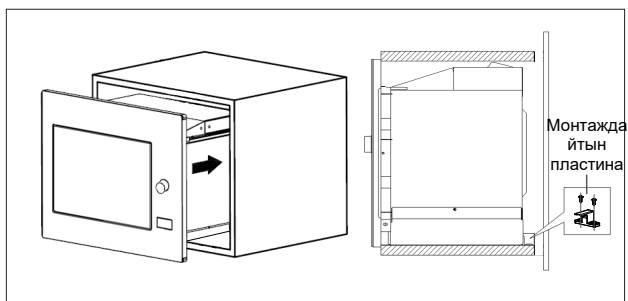
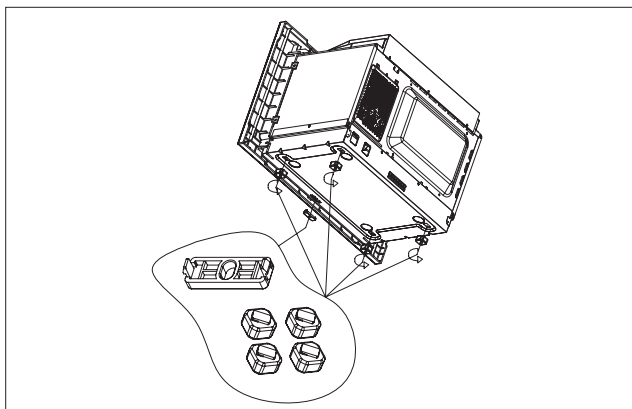

- ### 5. Есікті жабыңыз. В бұрандасын бекіту саңылауына бұрау арқылы аспапты шкафқа бекітіңіз. Содан соң бекіту саңылауын бітемемен жабыңыз.

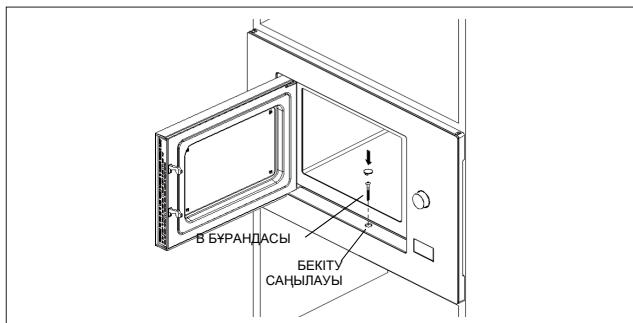

**Техникалық
сипаттамалары**

Моделі: BMX201AG1BG
Номиналды кернеу: 230 В ~ 50 Гц
Номиналды кіріс қуаты (қысқа толқындар): 1250 Вт
Номиналды шығыс қуаты (қысқа толқындар): 800 Вт
Номиналды кіріс қуаты (гриль): 1000 Вт

Ақаулықтарды жою

Қалыпты жұмыс жасау	
Қысқа толқынды пеш ТВ сигналын қабылдауға кедергі келтіреді.	Пеш жұмысы барысында радио- және ТВ сигналдарын қабылдау нашарлауы мүмкін. Бұл миксер, шаңсорғыш және желдеткіш сияқты шағын тұрмыстық электрлік аспаптардың кедергілеріне ұқсас. Бұл қалыпты жағдай.
Қысқа толқынды пеш жарығы әлсіз.	Қысқа толқындардың аз қуатымен дайындау кезінде пеш шамының жарығы нашарлауы мүмкін. Бұл қалыпты жағдай.
Есікте бу пайда болады, желдету саңылауларынан ыстық ауа шығады.	Дайындау барысында тағамнан бу бөлінуі мүмкін. Оның көп бөлігі желдету саңылаулары арқылы шығады. Дегенмен пештің есігі сияқты салқын беттерге шөгеді. Бұл қалыпты жағдай.
Қысқа толқынды пешті кездейсоқ тағамсыз қосып жіберген.	Пешті тағамсыз іске қосуға тыйым салынады. Бұл өте қауіпті.

Ақаулық	Ықтимал себебі	Жою
Қысқа толқынды пеш қосылмайды.	(1) Қорек шнуры розеткаға толықтай тығылмаған.	Қорек шнурын ажыратыңыз. 10 секунд өткен соң оны кейін қарай салыңыз.
	(1) Сақтандырғыш күйіп кеткен немесе автоматты өшіргіш іске қосылды.	Сақтандырғышты ауыстырыңыз немесе автоматты өшіргішті бастапқы күйіне қайтарыңыз (жөндеуді біздің компаниямыздың мамандары жүзеге асырады).
	(2) Розеткада мәселелер туындады.	Розетканы басқа электрлік аспаптар көмегімен тексеріңіз.
Қысқа толқынды пеш қыздырмайды.	(3) Есік нашар жабылған.	Есікті дұрыстап жабыңыз.



Электрлік және электрондық жабдықтардың қалдықтары туралы директиваға (WEEE) сәйкес оны жинау және қайта өңдеу бөлек жүргізілуі тиіс. Егер болашақта бұйымды лақтыру қажет болса, оны тұрмыстық қалдықтармен бірге лақтырмаңыз. Бұйымды электрлік және электрондық жабдықтардың қалдықтарын қабылдау орындарына тапсырыңыз.

Кепілдік және сервис

Қосымша ақпарат алу үшін немесе қандай да бір мәселелер туындаған жағдайда өз еліңіздегі Gorenje қолдау қызметіне хабарласыңыз (телефон нөмірлері кепілдік міндеттемелерінде көрсетілген). Егер еліңізде мұндай қызметтер болмаса, жергілікті Gorenje сауда ұйымына немесе Gorenje сервис орталығына хабарласыңыз.

Бір дизайн-желі аясындағы аспаптар мен олардың бөлшектері түстері бойынша сәл ғана өзгеше болуы мүмкін, бұл түрлі параметрлерге негізделген болуы мүмкін, мысалы, көру бұрышының түрлілігі, фон, материалдар және бөлмені жарықтандыру.

Тек жеке қолдануға арналған!

Қысқа толқынды пеште дайындау туралы қосымша ұсыныстарды және пайдалы кеңестерді мына сайттан табуға болады:

<http://www.gorenje.com>

**АСПАПТЫ АСҚАН ҚЫЗЫҒУШЫЛЫҚПЕН ҚОЛДАНУЫҢЫЗДЫ
ТІЛЕЙМІЗ!**

gorenje

Өндіруші пайдалану жөніндегі нұсқаулықтарға кез келген өзгерістер және түзетулер енгізуге құқылы.

SZANOWNY
KLIENCIE

Serdecznie dziękujemy za dokonany zakup. Wierzymy, że wkrótce przekonasz się o obszernych dowodach na to, że można polegać na naszych produktach. Aby ułatwić korzystanie z urządzenia, załączamy niniejszą obszerną instrukcję obsługi.

Instrukcja powinna pomóc Ci w zapoznaniu się z nowym urządzeniem. Prosimy o dokładne zapoznanie się z nią przed pierwszym użyciem.

Ważne jest, aby upewnić się, że urządzenie zostało dostarczone w nieuszkodzonym stanie. W przypadku stwierdzenia uszkodzeń transportowych skontaktuj się z przedstawicielem handlowym lub magazynem regionalnym, z którego urządzenie zostało dostarczone. Numer telefonu znajduje się na pokwitowaniu lub protokole dostawy.



Życzymy Ci wiele satysfakcji z korzystania z nowego urządzenia z nowego urządzenia urządzeniem.

Urządzenie służy do podgrzewania potraw i napojów z wykorzystaniem energii elektromagnetycznej, wyłącznie do użytku wewnątrz pomieszczeń.

INSTRUKCJA
OBSŁUGI

Przeczytaj uważnie instrukcję i zachowaj ją do wykorzystania w przyszłości.

Niniejsza instrukcja przeznaczona jest dla użytkownika. Opisuje kuchenkę oraz sposób jej użytkowania. Dotyczy również innych typów urządzeń, dlatego możesz znaleźć w niej opisy funkcji, które mogą nie dotyczyć Twojego urządzenia.

ŚRODKI OSTROŻNOŚCI MAJĄCE NA CELU UNIKNIĘCIE POTENCJALNEGO WYSTAWIENIA NA DZIAŁANIE

1. Nie należy obsługiwać tej kuchenki przy otwartych drzwiczkach, ponieważ może to spowodować wystawienie na szkodliwe działanie energii mikrofalowej. Ważne jest, aby nie łamać ani nie manipulować przy blokadach bezpieczeństwa.
2. Nie umieszczać żadnych przedmiotów pomiędzy przednią ścianą kuchenki a drzwiczkami ani nie dopuszczać do gromadzenia się zabrudzeń czy pozostałości środków czyszczących na powierzchniach uszczelniających.
3. **OSTRZEŻENIE:** Jeśli drzwiczki lub uszczelki drzwiczek są uszkodzone, nie wolno używać kuchenki do czasu jej naprawy przez kompetentną osobę.

INFORMACJE DODATKOWE

Jeśli urządzenie nie jest utrzymywane w należyтым stanie czystości, jego powierzchnia może ulec degradacji i może to wpłynąć na żywotność urządzenia oraz doprowadzić do niebezpiecznej sytuacji.

OSTRZEŻENIE

Aby zmniejszyć ryzyko wystąpienia pożaru, porażenia prądem, zranienia osób lub ekspozycji na działanie nadmiernej energii kuchenki mikrofalowej podczas korzystania z urządzenia, należy przestrzegać podstawowych środków ostrożności, między innymi:

- Przeczytaj i postępuj zgodnie z określonymi „ŚRODKAMI OSTROŻNOŚCI MAJĄCYMI NA CELU UNIKNIĘCIE POTENCJALNEGO WYSTAWIENIA NA DZIAŁANIE NADMIERNEJ ENERGII MIKROFALOWEJ”.
- Urządzenie może być używane przez dzieci w wieku od 8 lat i osoby o ograniczonych zdolnościach fizycznych, sensorycznych, umysłowych lub osoby nieposiadające doświadczenia i wiedzy, jeżeli otrzymały one nadzór lub instrukcje dotyczące bezpiecznego korzystania z urządzenia i rozumieją związane z tym zagrożenia. Dzieci nie powinny bawić się urządzeniem. Dzieci nie powinny dokonywać czyszczenia i konserwacji bez nadzoru.
- Przechowywać urządzenie i jego przewód zasilający poza zasięgiem dzieci poniżej 8 lat.
- Aby uniknąć zagrożenia, w przypadku uszkodzenia przewodu zasilającego, musi on zostać wymieniony przez producenta, jego przedstawiciela serwisowego lub osoby o podobnych kwalifikacjach.
- **OSTRZEŻENIE:** Aby uniknąć ryzyka porażenia prądem, przed wymianą żarówki należy się upewnić, że urządzenie jest wyłączone.
- **OSTRZEŻENIE:** Przeprowadzanie jakichkolwiek czynności serwisowych lub naprawczych wymagających zdjęcia osłony chroniącej przed działaniem energii mikrofalowej jest niebezpieczne dla osób bez odpowiedniego doświadczenia.

- **OSTRZEŻENIE:** Nie wolno podgrzewać płynów i innych produktów spożywczych w szczelnie zamkniętych pojemnikach, ponieważ grozi to wybuchem.
- Podczas podgrzewania żywności w pojemnikach z tworzywa sztucznego lub papieru należy uważać na kuchenkę ze względu na możliwość zapłonu.
- Używać tylko naczyń, które są przystosowane do używania w kuchenkach mikrofalowych.
- W przypadku pojawienia się dymu należy wyłączyć urządzenie lub odłączyć je od prądu i pozostawić drzwiczki zamknięte, aby zdusić ewentualny płomień.
- Podgrzewanie napojów w kuchenke mikrofalowej może spowodować opóźnione i gwałtowne wrzenie, dlatego należy zachować ostrożność podczas obchodzenia się z pojemnikiem.
- Zawartość butelek do karmienia i słoiczków z jedzeniem dla niemowląt należy wymieszać lub wstrząsnąć oraz sprawdzić temperaturę przed spożyciem, aby uniknąć poparzeń.
- Jajka w skorupkach i całe jajka na twardo nie powinny być podgrzewane w kuchenkach mikrofalowych, ponieważ mogą eksplodować nawet po zakończeniu podgrzewania w mikrofalach.
- Kuchenkę należy regularnie czyścić i usuwać wszelkie osady z resztek żywności.
- Nieutrzymywanie kuchenki w czystości może prowadzić do pogorszenia stanu powierzchni, co może negatywnie wpłynąć na żywotność urządzenia i doprowadzić do niebezpiecznej sytuacji.
- Należy używać wyłącznie czujnika temperatury zalecanego dla tej kuchenki. (w przypadku kuchenek wyposażonych w możliwość użycia czujnika temperatury).

- Kuchenka mikrofalowa musi być obsługiwana przy otwartych drzwiczkach dekoracyjnych (w przypadku kuchenek wyposażonych w drzwiczki dekoracyjne).
- Urządzenie jest przeznaczone do użytku w gospodarstwach domowych i podobnych środowiskach, takich jak:
 - pomieszczenia kuchenne dla personelu w sklepach, biurach i innych środowiskach pracy,
 - przez klientów w hotelach, motelach i innych środowiskach mieszkalnych,
 - gospodarstwa rolne,
 - zakwaterowania typu bed and breakfast.
- Kuchenka mikrofalowa jest przeznaczona do podgrzewania żywności i napojów. Suszenie żywności lub ubrań oraz podgrzewanie poduszek grzewczych, kapci, gąbek, wilgotnych tkanin itp. może spowodować ryzyko obrażeń, zapłonu lub pożaru.
- Metalowe pojemniki na żywność i napoje nie są dozwolone podczas gotowania w kuchence mikrofalowej.
- Urządzenie nie może być czyszczone za pomocą myjki parowej.
- Aby uniknąć przegrzania, urządzenie nie może zostać zainstalowane za drzwiczkami dekoracyjnymi (nie dotyczy to urządzeń z drzwiczkami dekoracyjnymi).
- Kuchenka mikrofalowa jest przeznaczona do zabudowy.
- Należy uważać, aby nie przemieścić płyty obrotowej podczas wyjmowania pojemników z urządzenia (Dla urządzeń stacjonarnych i do zabudowy używanych na wysokości równej lub wyższej niż 900 mm nad podłogą i posiadających odłączane płyty obrotowe).
- Nie dotyczy to jednak urządzeń z poziomymi dolnymi drzwiczkami zawiasowymi).

- Nie należy używać myjki parowej.
- Powierzchnia szuflady może się nagrzewać.
- Do czyszczenia szyby drzwiczek kuchenki nie należy używać silnych, ściernych środków czyszczących ani ostrych metalowych skrobaków, ponieważ mogą one porysować powierzchnię, co może doprowadzić do rozbicia szyby.
- **OSTRZEŻENIE:** Urządzenie i jego dostępne części stają się gorące podczas użytkowania. Należy uważać, aby nie dotykać elementów grzewczych. Dzieci poniżej 8 roku życia powinny być trzymane z dala od urządzenia, chyba że są pod stałym nadzorem.
- Podczas użytkowania urządzenie staje się gorące. Należy uważać, aby nie dotykać elementów grzewczych wewnątrz kuchenki.
- **OSTRZEŻENIE:** Dostępne części mogą się nagrzewać podczas użytkowania. Małe dzieci powinny być trzymane z dala od urządzenia.
- **OSTRZEŻENIE:** Gdy urządzenie pracuje w trybie łączonym, dzieci powinny korzystać z kuchenki wyłącznie pod nadzorem dorosłych ze względu na powstające temperatury.

**PRZECZYTAĆ UWAGAŃNIE I ZACHOWAĆ DO
WYKORZYSTANIA W
PRZYSZŁOŚCI**

NIEBEZPIECZEŃSTWO

Niebezpieczeństwo porażenia prądem elektrycznym
Dotknięcie niektórych elementów wewnętrznych może spowodować poważne obrażenia ciała lub śmierć. Nie należy demontować tego urządzenia.

OSTRZEŻENIE

Niebezpieczeństwo porażenia prądem elektrycznym
Niewłaściwe użycie uziemienia może spowodować porażenie prądem. Nie podłączać urządzenia do gniazdka, dopóki nie zostanie ono prawidłowo zainstalowane i uziemione.

Urządzenie musi być uziemione. W przypadku zwarcia elektrycznego uziemienie zmniejsza ryzyko porażenia prądem elektrycznym poprzez zapewnienie przewodu odprowadzającego prąd.

Urządzenie jest wyposażone w przewód z kablem uziemiacym i wtyczką uziemiacą. Wtyczka musi być podłączona do prawidłowo zainstalowanego i uziemionego gniazdka.

Jeżeli instrukcje dotyczące uziemienia nie są w pełni zrozumiałe lub jeżeli istnieją wątpliwości czy urządzenie jest prawidłowo uziemione, należy skonsultować się z wykwalifikowanym elektrykiem lub serwisantem.

Jeśli konieczne jest użycie przedłużacza, należy używać wyłącznie przedłużacza 3-żyłowego.

1. Krótki przewód zasilający jest dostarczany w celu zmniejszenia ryzyka wynikającego z zaplątania się w dłuższy przewód lub potknięcia się o niego.

2. Jeśli używany jest długi przewód lub przedłużacz:
 - 1). Oznaczona elektryczna wartość znamionowa przewodu lub przedłużacza powinna być co najmniej tak duża, jak wartość znamionowa urządzenia.
 - 2) Przedłużacz musi być przewodem 3-żyłowym z uziemieniem.
 - 3) Długi przewód powinien być tak ułożony, aby nie zwisał nad blatem lub stołem, gdzie mógłby być pociągnięty przez dzieci lub o który mogłyby się przypadkowo potknąć.

Należy pamiętać o odłączeniu urządzenia od zasilania.

- Po użyciu wyczyścić wnętrze kuchenki lekko wilgotną ściereczką.
- Akcesoria czyścić w zwykły sposób w wodzie z mydłem.
- Jeśli rama drzwiczek, uszczelka oraz ich sąsiednie części są zabrudzone, muszą być starannie czyszczone wilgotną szmatką.
- Do czyszczenia szyby drzwiczek kuchenki nie należy używać silnych, ściernych środków czyszczących ani ostrych metalowych skrobaków, ponieważ mogą one porysować powierzchnię, co może doprowadzić do rozbicia szyby.
- Wskazówka dotycząca czyszczenia - aby ułatwić czyszczenie ścianek komory, które może zabrudzić gotowana potrawa: Umieścić połówkę cytryny w misce, dodać 300 ml (1/2 pinty) wody i podgrzewać w mikrofalówce na 100% mocy przez 10 minut. Wytrzeć piekarnik do czysta za pomocą miękkiej, suchej ściereczki.

UWAGA

Niebezpieczeństwo odniesienia obrażeń ciała

Przeprowadzanie jakichkolwiek czynności serwisowych lub naprawczych wymagających zdjęcia osłony chroniącej przed działaniem energii mikrofalowej jest niebezpieczne dla osób bez odpowiedniego doświadczenia.

Patrz instrukcje na temat: „Materiały, których można używać w kuchence mikrofalowej lub których należy unikać.” Niektóre niemetalowe naczynia mogą nie być bezpieczne do użycia w mikrofalówce. W razie wątpliwości można przetestować dany przybór zgodnie z poniższą procedurą.

Test przyboru kuchennego:

- Napełnić pojemnik nadający się do mikrofalówki 1 filiżanką zimnej wody (250 ml) wraz z danym przyborem.
- Gotować na maksymalnej mocy przez 1 minutę.
- Ostrożnie dotknąć przybór kuchenny. Jeśli pusty przybór jest ciepły, nie używać go do gotowania w kuchence mikrofalowej.
- Nie przekraczać czasu gotowania 1 minuty.

Materiały, których można używać w kuchence mikrofalowej

Przybory kuchenne	Uwagi
Naczynie do przyrumieniania	Należy stosować się do zaleceń producenta. Dno naczynia do przyrumieniania musi znajdować się co najmniej 3/16 cala (5 mm) nad płytą obrotową. Nieprawidłowe użycie może spowodować pęknięcie płyty obrotowej.
Zastawa stołowa	Jedynie przeznaczone do użytku w kuchence mikrofalowej. Należy stosować się do zaleceń producenta. Nie używać popękanych lub wyszczerbionych naczyń.
Szkłane stoiki	Zawsze zdejmować pokrywkę. Używać wyłącznie do niewielkiego podgrzewania. Większość szklanych słoików nie jest odporna na wysoką temperaturę i może się stłuc.
Artykuły szklane	Stosować wyłącznie żaroodporne naczynia do piekarnika. Upewnić się, że nie ma metalowych wykończeń. Nie używać popękanych lub wyszczerbionych naczyń. Nie używać popękanych lub wyszczerbionych naczyń.
Torby do gotowania w piekarniku	Należy stosować się do zaleceń producenta. Nie zamykać za pomocą metalowej klamry. Zrobić szczeliny, aby para wodna mogła się wydostać.
Talerze i kubki papierowe	Używać wyłącznie do krótkotrwałego gotowania/podgrzewania. Nie zostawiać kuchenki bez nadzoru podczas gotowania.
Ręczniki papierowe	Używać do przykrywania potraw w celu ich odgrzania i wchłonięcia tłuszczu. Używać jedynie do krótkotrwałego gotowania pod nadzorem.
Papier do pieczenia	Używać jako przykrywkę, aby zapobiec rozpryskiwaniu lub jako okład do gotowania na parze.
Tworzywo sztuczne	Jedynie przeznaczone do użytku w kuchence mikrofalowej. Należy stosować się do zaleceń producenta. Powinny być oznaczone napisem "można używać w kuchence mikrofalowej" ("microwave safe"). Niektóre plastikowe pojemniki miękną, gdy jedzenie w środku staje się gorące. "Woreczki do gotowania" i szczelnie zamknięte plastikowe woreczki powinny być rozcięte, przebite lub odpowietrzone zgodnie z instrukcją na opakowaniu.
Folia z tworzywa sztucznego	Jedynie przeznaczone do użytku w kuchence mikrofalowej. Używać do przykrycia żywności podczas gotowania w celu zatrzymania wilgoci. Nie należy dopuścić, aby folia z tworzywa sztucznego dotykała żywności.
Termometry	Jedynie przeznaczone do użytku w kuchence mikrofalowej (termometry do mięsa i słodczy).
Papier pergaminowy	Używać jako przykrywki, aby zapobiec rozpryskiwaniu i zatrzymać wilgoć.

Materiały, których należy unikać w kuchence mikrofalowej

Przybory kuchenne	Uwagi
Taca aluminiowa	Może powodować powstawanie łuku elektrycznego. Należy przełożyć jedzenie do naczynia przeznaczonego do użytku w kuchence mikrofalowej
Karton do przechowywania żywności z metalowym uchwytem	Może powodować powstawanie łuku elektrycznego. Należy przełożyć jedzenie do naczynia przeznaczonego do użytku w kuchence mikrofalowej
Przybory metalowe lub z metalowym obramowaniem	Metalowa osłona chroni żywność przed energią mikrofalową. Metalowe wykończenie może powodować powstawanie łuku elektrycznego.
Metalowe opaski zaciskowe	Może powodować powstawanie łuku elektrycznego i doprowadzić do pożaru w kuchence.
Torby papierowe	Może spowodować pożar w kuchence.
Pianka z tworzywa sztucznego	Pianka z tworzywa sztucznego pod wpływem wysokiej temperatury może się stopić lub zanieczyścić płyn znajdujący się w środku.
Drewno	Drewno wyschnie podczas używania w kuchence mikrofalowej i może się rozszepić lub pęknąć.

Nazwy części i akcesoriów kuchenki

Wyjąć kuchenkę oraz wszystkie materiały z kartonu i wnętrza kuchenki.

Do mikrofalni dołączone są następujące akcesoria:



Szklana taca



Zespół pierścienia obrotowego



Instrukcja obsługi

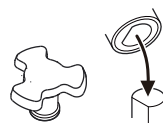

Walek obrotowy



Stojak na grilla (nie może być używany w trybie mikrofalowym i musi być umieszczony na szklanej tacy)

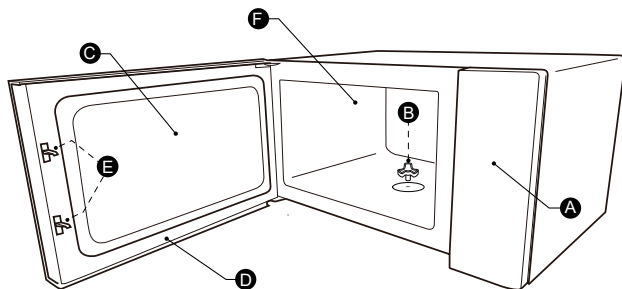

A) Panel sterowania B)
Walek obrotowy C) Okno
do obserwacji

D) Zespół drzwiczek
E) System blokady
bezpieczeństwa
F) Wnęka kuchenki

MONTAŻ TACY OBROTOWEJ

Oczyścić komorę gotowania i umieścić tacę obrotową na miejscu. W przypadku pierwszej instalacji należy upewnić się, że z wałka obrotowego usunięto całe opakowanie i taśmę transportową. Przed pierwszym użyciem urządzenia do przygotowania potrawy należy prawidłowo umieścić tacę obrotową na swoim miejscu. Należy wyczyścić komorę gotowania oraz akcesoria.

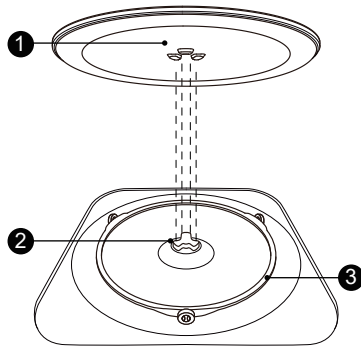

Jak umieścić tacę obrotową:

1. Umieścić zespół pierścienia obrotowego ③ we wgłębieniu w komorze gotowania.
2. Umieścić szklaną tacę ① na zespole pierścienia obrotowego ③. Wsunąć zaokrąglone wypustki na środku dna szklanej tacy pomiędzy trzy ramiona wałka. Upewnić się, że szklana taca ① wchodzi w wałek obrotowy ② na środku dna komory gotowania. Rolki na wałku powinny pasować do krawędzi dna tacy obrotowej.

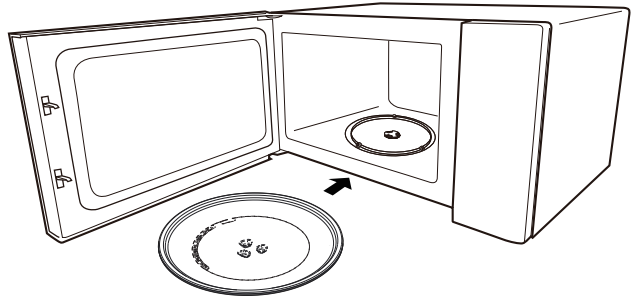

Uwaga:

1. Nigdy nie używać urządzenia bez tacy obrotowej. Należy upewnić się, że jest ona prawidłowo założona. Taca może obracać się w kierunku zgodnym lub przeciwnym do ruchu wskazówek zegara.
2. Nigdy nie umieszczać szklanej tacy dnem do góry. Taca nigdy nie powinna być niczym blokowana.
3. Podczas gotowania należy zawsze korzystać zarówno tacy szklanej, jak i zespołu pierścienia obrotowego.
4. Wszystkie potrawy i pojemniki z żywnością muszą zawsze być umieszczane na szklanej tacy podczas gotowania.
5. Nigdy nie ograniczać ruchu tacy obrotowej.
6. Jeśli szklana taca lub zespół pierścienia obrotowego pęknie lub złamie się, należy skontaktować się z najbliższym autoryzowanym centrum serwisowym.

DZIAŁANIE

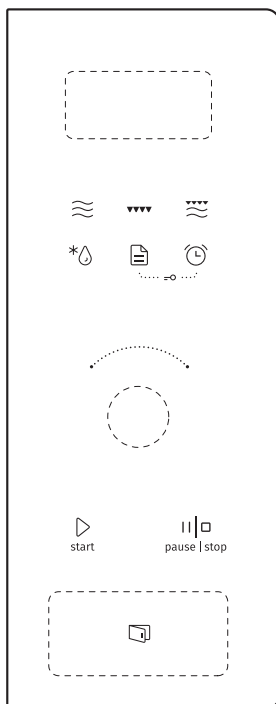

 Mikrofałe

 Grill

 Tryb łączony

 Rozmrażanie

 Automataczne menu



 Timer kuchenny / zegar

 start Start /+30 s /potwierdź

 pause | stop Pauza/stop

1. Ustawienie zegara



Kiedy kuchenka mikrofalowa zostanie podłączona do prądu na ekranie pojawi się "0:00", a brzęczyk zadzwoni raz.

- 1). Nacisnąć " Timer kuchenny / zegar " dwa razy, aby wybrać funkcję zegara, cyfry godzin zaczną migać.
- 2). Przekręcić "  ", aby wyregulować cyfry godzin, wprowadzony czas powinien mieścić się w zakresie 0 - 23.
- 3). Nacisnąć "Timer kuchenny / zegar", cyfry minut zaczną migać.
- 4). Obrócić "  ", aby wyregulować cyfry minut, wprowadzony czas powinien mieścić się w zakresie 0 - 59.
- 5). Nacisnąć " Timer kuchenny / zegar ", aby zakończyć ustawianie zegara. Znak ":" będzie migać, a cyfry czasu będą się świecić.

Uwaga:

- 1). Jeśli zegar nie zostanie ustawiony, nie będzie działał przy zasilaniu.
- 2). Jeśli przycisk " Timer kuchenny / zegar,, nie zostanie wciśnięty w ciągu 1 minuty, kuchenka automatycznie powróci do poprzedniego stanu.

2. Gotowanie mikrofalami

- 1). Nacisnąć " Mikrofae,, raz, na ekranie pojawi się "800W".
- 2). Nacisnąć kilkakrotnie " Mikrofae,, lub obrócić "  ", aby wybrać żądaną moc. "800W", "640W", "400W", "240W", "80W" będą wyświetlane po kolei.
- 3). Następnie nacisnąć "Start /+30 s /potwierdź", aby zatwierdzić.
- 4). Przekręcić "  ", aby ustawić czas gotowania od 0:05 do 95:00.
- 5). Nacisnąć "Start /+30 s /potwierdź", aby rozpocząć gotowanie.

Uwaga: wielkości kroków dla czasu regulacji przełącznika obrotowego są następujące:

0 - 1 min	: 5 sekund
1---5 min	: 10 sekund
5---10 min	: 30 sekund
10---30 min	: 1 minuta
30---95 min	: 5 minut

Kolejność mikrofali	Instrukcja na panelu	Moc mikrofali
1	800W	100%
2	640W	80%
3	400W	50%
4	240W	30%
5	80W	10%

3. Gotowanie na grillu

- 1). Nacisnąć "grill", znak "G" zostanie wyświetlony.
- 2). Przekręcić "👉", aby ustawić czas gotowania. Maksymalna wartość czasu to "95:00".
- 3). Nacisnąć " Start /+30 s /potwierdź", aby rozpocząć gotowanie.

Uwaga:

Po minięciu połowy czasu brzęczyk wyda dźwięk przypominający o konieczności przewrócenia potrawy na drugą stronę. Jeśli żadna czynność nie zostanie wykonana, kuchenka będzie kontynuować pracę.

4. Gotowanie w trybie

- 1). Nacisnąć przycisk "Tryb łączony", na wyświetlaczu pojawi się komunikat "C-1".
- 2). Obrócić "👉" lub nacisnąć kilkakrotnie "tryb łączony", aby ustawić poziom mocy, na wyświetlaczu pojawią się kolejno "C-1" i "C-2".
- 3). Nacisnąć "Start /+30 s /potwierdź", aby potwierdzić.
- 4). Obrócić "👉", aby ustawić czas gotowania. Maksymalna długość czasu to "95:00".
- 5). Nacisnąć "Start /+30 s /potwierdź", aby rozpocząć gotowanie.

5. Timer kuchenny

- 1). Nacisnąć "Timer kuchenny / zegar" raz, na ekranie pojawi się 00:00.
- 2). Obrócić "👉", aby wprowadzić prawidłowy czas (maksymalna długość gotowania wynosi 95 minut).
- 3). Nacisnąć "Start /+30 s /potwierdź", aby zatwierdzić. Gdy zakończy się gotowanie, brzęczyk zadzwoni 5 razy.

Uwaga:

Podczas działania timera kuchennego nie można ustawiać żadnych programów.

6. Odmrażanie według

- 1). Nacisnąć przycisk "Rozmrażanie" jeden raz, kuchenka wyświetli "dEF1".
- 2). Nacisnąć "Start /+30 s /potwierdź", aby potwierdzić.
- 3). Nacisnąć kilkakrotnie przycisk "Rozmrażanie" lub przekręcić "👉", aby wybrać menu rozmrażania, "d01", "d02", "d03", "d04" będą wyświetlane po kolei.
- 4). Nacisnąć " Start /+30 s /potwierdź ", aby zatwierdzić wybór menu. Obrócić "👉", aby wybrać wagę potrawy.
- 5). Wcisnąć "Start /+30 s /potwierdź ", aby rozpocząć gotowanie.

Menu	d01 Zamrożony chleb	d02 Zamrożone mięso	d03 Zamrożone warzywa	d04 Zamrożona pizza
Waga	100g-600g	100g-2000g	100g-1000g	100g-600g

7. Odmrażanie według czasu

- 1). Nacisnąć przycisk "Rozmrażanie " dwa razy, kuchenka wyświetli "dEF2".
- 2). Nacisnąć "Start /+30 s /potwierdź", aby potwierdzić.
- 3). Przekręcić "👁️", aby ustawić czas gotowania. Maksymalna długość czasu to "95:00".
- 4). Nacisnąć "Start /+30 s /potwierdź", aby rozpocząć gotowanie.

8. Gotowanie wieloetapowe

Gotowanie można ustawić na co najwyżej 2 etapy. W przypadku gotowania wieloetapowego, jeśli jeden z etapów to rozmrażanie, należy je ustawić jako pierwsze. Podczas gotowania wieloetapowego nie można korzystać z timera kuchennego i menu automatycznego. Każde kolejne naciśnięcie przycisku "start / +30 s / potwierdź" może wydłużyć czas o 30 sekund (z wyjątkiem rozmrażania wg wagi).

Przykład: Jeśli chcesz rozmrozić żywność o wadze d01 - 500 g, a następnie gotować przy 80% mocy mikrofalą przez 7 minut, obsługuj ją w następujący sposób:

- 1). Naciśnij przycisk "Rozmrażanie " jeden raz, kuchenka wyświetli "dEF1".
- 2). Naciśnij "Start /+30 s /potwierdź", aby potwierdzić.
- 3). Obróć "👁️", naciśnij "odmrażanie", aby wybrać menu rozmrażania według wagi, aż wyświetli się napis "d01". Naciśnij "Start /+30 s /potwierdź", aby potwierdzić.
- 5). Obróć "👁️", aby ustawić wagę rozmrażania na 500 g.
- 6.) Naciśnij dwukrotnie przycisk "Mikrofała ", na wyświetlaczu pojawi się "640W".
- 7). Naciśnij "Start /+30 s /potwierdź", aby potwierdzić.
- 8). Przekręć "👁️" lub ustaw czas rozmrażania na 7 minut.
- 9) Naciśnij "Start /+30 s /potwierdź", aby rozpocząć gotowanie.

9. Szybki start

- 1). W stanie oczekiwania nacisnąć "Start /+30 s /potwierdź", aby bezpośrednio rozpocząć 30-sekundowe gotowanie ze 100% mocą. Każde kolejne naciśnięcie spowoduje wydłużenie czasu gotowania o 30 sekund aż do 95 minut.
- 2). W stanie oczekiwania obrócić "👁️" w lewo, aby ustawić czas gotowania na 95 minut przy 100% mocy mikrofalą lub obrócić "👁️" w prawo, aby ustawić czas gotowania na 5 sekund przy 100% mocy. Obrócić "👁️", aby ustawić czas gotowania, a następnie nacisnąć "Start/+30Sec./ potwierdź", aby rozpocząć gotowanie.

Uwaga:

W przypadku trybów mikrofal, grilla, gotowania łączonego, rozmrażania według czasu lub wieloetapowego, każde naciśnięcie przycisku "start / +30 s / potwierdź" wydłuża czas gotowania o 30 sekund.

10. Funkcja blokady przed dziećmi

Blokada:

W stanie oczekiwania naciśnąć i przytrzymać przycisk "timer kuchenny / zegar" oraz "automatyczne menu" przez 3 sekundy, brzęczyk wyda dźwięk oznaczający wejście w stan blokady przed dziećmi.  Wyświetli się aktualny czas (jeśli czas został ustawiony) lub "0:00".

Wyłączenie blokady:

W stanie blokady naciśnąć i przytrzymać przycisk "timer kuchenny / zegar" oraz "automatyczne menu" przez 3 sekundy, brzęczyk wyda dźwięk oznaczający zwolnienie blokady przed dziećmi.

11. Funkcja informacyjna

1). W trakcie gotowania mikrofalowego, grilla i łączonego naciśnąć "mikrofała", aktualna moc będzie wyświetlana przez 3 sekundy. Po upływie 3 sekund kuchenka powróci do poprzedniego stanu.

2). W trakcie gotowania naciśnąć "timer kuchenny / zegar", aby sprawdzić czas, będzie on wyświetlany przez 3 sekundy.

12. Funkcja ECO

Aby wejść w tryb ECO:

W stanie oczekiwania naciśnąć "pauza/stop" jeden raz, aby wejść w tryb ECO. Ekran zostanie wyłączony.

Aby anulować tryb ECO:

W trybie ECO naciśnąć dowolne klawisze lub przekreślić "  " albo otworzyć drzwiczki kuchenki.

13. Tryb cichy

Aby włączyć tryb cichy:

W stanie oczekiwania naciśnąć i przytrzymać "timer kuchenny / zegar" przez 3 sekundy. Rozlegnie się długi sygnał dźwiękowy i kuchenka przejdzie w tryb cichy. Po naciśnięciu przycisków kuchenka nie wyda żadnego dźwięku.

Aby wyłączyć tryb cichy:

W trybie cichym naciśnąć i przytrzymać "timer kuchenny / zegar" przez 3 sekundy. Rozlegnie się długi sygnał dźwiękowy i kuchenka wyjdzie z trybu cichego.

14. Funkcja czyszczenia

Aby wejść w tryb czyszczenia wodnego:

W stanie oczekiwania naciśnąć i przytrzymać przycisk "mikrofała" przez 3 sekundy. Rozlegnie się długi sygnał dźwiękowy i kuchenka przejdzie w tryb czyszczenia wodnego.

Wlać do środka 200 ml wody, a następnie naciśnąć "start / +30 s / potwierdź", aby uruchomić funkcję czyszczenia wodnego o mocy 800W i czasie 5 minut, którego nie można zmienić.

1). W stanie oczekiwania naciśnąć raz "menu automatyczne", na wyświetlaczu pojawi się napis "A1".

2). Naciśnąć kilkakrotnie "menu automatyczne" lub obrócić "  ", aby wybrać menu. Dostępne są pozycje od A1 do A15.

3). Naciśnąć "start / +30 s / potwierdź", aby potwierdzić.

4). Obrócić "  ", aby ustawić wagę.

5). Wcisnąć "start / +30 s / potwierdź", aby rozpocząć gotowanie.

15. Menu

15. Tabela menu

Menu	Waga	Porcja
A1 Pizza	200 g	200 g
	400 g	400 g
A2 Talerz do odgrzewania	200 g	200 g
	400 g	400 g
	600 g	600 g
A3 Roztopiona czekolada	100 g	100 g
	150 g	150 g
	200 g	200 g
A4 Roztopione masło	100 g	100 g
	150 g	150 g
	200 g	200 g
A5 Mięso (wołowina)	250 g	250 g
	350 g	350 g
	450 g	450 g
A6 Mięso (wieprzowina)	250 g	250 g
	350 g	350 g
	450 g	450 g
A7 Mięso (kurczak)	250 g	250 g
	350 g	350 g
	450 g	450 g
A8 Warzywa	200 g	200 g
	300 g	300 g
	400 g	400 g
A9 Makaron	50 g (z zimną wodą 450 g)	50 g
	100g (z zimną wodą 800g)	100 g
A10 Ziemniaki	200 g	200 g
	400 g	400 g
	600 g	600 g
A11 Ryby	250 g	250 g
	350 g	350 g
	450 g	450 g
A12 Odrzana zupa	200ml	200
	400ml	400
	600ml	600

Menu	Waga	Porcja
A13 Pocporn	100 g	100
A14 Nuggety z kurczaka	200 g	200g
	400 g	400g
	600 g	600g
A15 Mięso mielone	4	4

Instrukcja montażu

Instalacja i podłączenie

- Urządzenie jest przeznaczone wyłącznie do użytku domowego.
- Kuchenka jest przeznaczona wyłącznie do zabudowy. Nie jest przeznaczona do ustawienia na blacie lub w szafce.
- Należy przestrzegać specjalnej instrukcji instalacji.
- Urządzenie może być zainstalowane w szafce wiszącej o szerokości 60 cm.
- Urządzenie jest wyposażone we wtyczkę i może być podłączone wyłącznie do prawidłowo zainstalowanego gniazdka z uziemieniem.
- Napięcie w sieci musi być zgodne z napięciem podanym na tabliczce znamionowej.
- Montaż gniazdka i wymiana przewodu przyłączeniowego może być przeprowadzona wyłącznie przez wykwalifikowanego elektryka. Jeżeli po zainstalowaniu wtyczka nie będzie już dostępna, w pobliżu miejsca instalacji musi znajdować się urządzenie odłączające wszystkie bieguny z minimalnym odstępem styków wynoszącym 3 mm.
- Nie wolno stosować adapterów, listew wielodrożnych ani przedłużaczy. Przeciążenie może spowodować ryzyko pożaru.

Podczas pracy urządzenia dostępna powierzchnia może być gorąca.



Przed instalacją należy dokładnie przeczytać instrukcję.

Uwaga

Podłączenie elektryczne

Kuchenka wyposażona jest we wtyczkę i może być podłączona wyłącznie do prawidłowo zainstalowanego gniazdka z uziemieniem. Zgodnie z odpowiednimi przepisami jedynie wykwalifikowany elektryk może zainstalować gniazdko i wymienić kabel przyłączeniowy.

Jeżeli po zakończeniu instalacji wtyczka nie jest już dostępna, w pobliżu instalacji należy zastosować wyłącznik ochronny z minimalnym odstępem styków wynoszącym 3 mm.

Minimalna wysokość zabudowy: 85 cm

W zamontowanej szafce za urządzeniem nie może znajdować się ściana. Między ścianą a podstawą urządzenia musi być zachowany odstęp. Konkretny wymiary szczeliny mogą być określone na rysunkach.

Minimalna wysokość zabudowy: 85 cm

Nie zakrywać szczelin wentylacyjnych i otworów ssących.

Uwaga:

Nie przytrząskiwać ani nie zginać kabla zasilającego



Śruba A



Śruba B



Płyta montażowa



Plastikowa osłona zestawu wykończeniowego



Podkładka blokująca



Wspornik



Podkładka gumowa

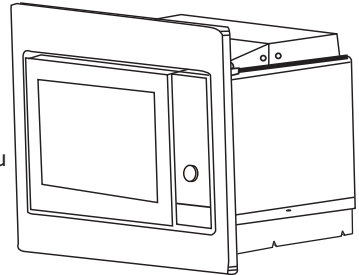

1.

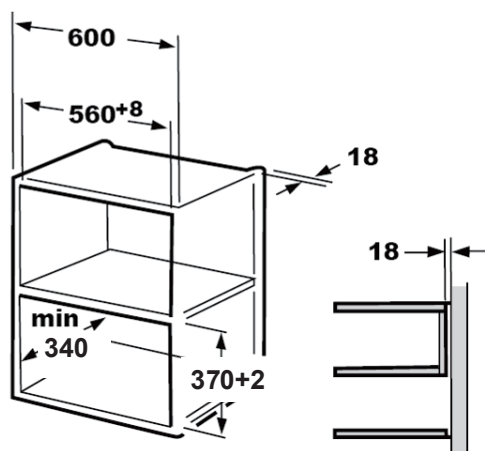

2.

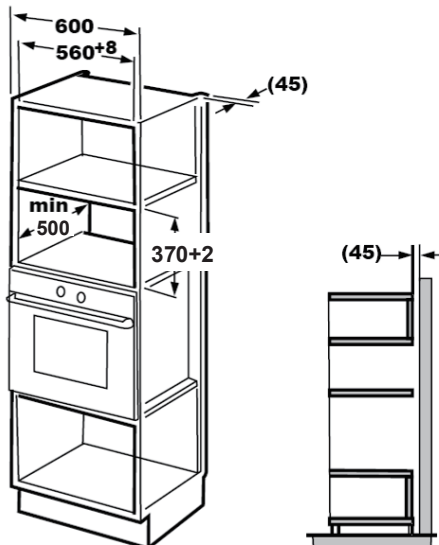
**Uwaga:**

Płyta montażowa i szablon dolnej części szafki są potrzebne przy montażu w obu instalacjach.

B. Przygotowanie szafki

⚠ Pomiń ten krok, jeśli głębokość szafki mieści się w przedziale 300-340 mm.

1. Należy przeczytać instrukcję na temat szablonu dolnej części szafki, a następnie umieścić szablon na dolnej płaszczyźnie szafki.

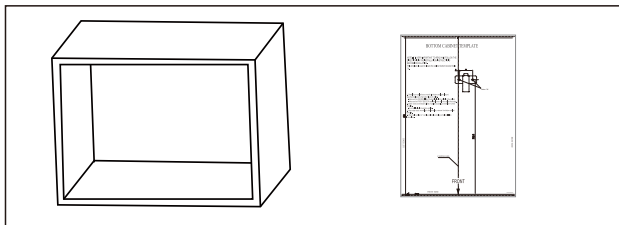

2. Wykonać oznaczenia na dolnej płaszczyźnie szafki zgodnie z oznaczeniami "a" z szablonu.

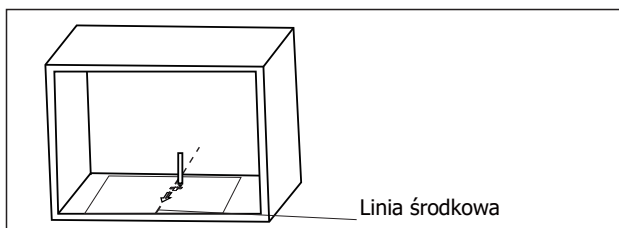

3. Zdjąć szablon i zamocować płytę montażową za pomocą śruby A.

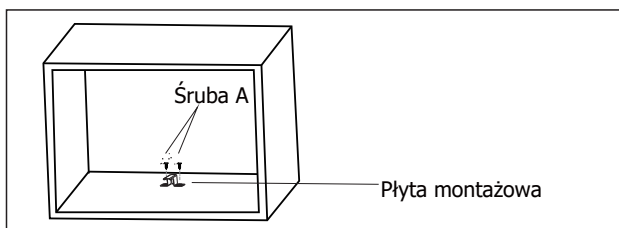

C. Instalacja kuchenki

4. Instalowanie kuchenki w szafce

- Należy się upewnić, że tył kuchenki jest zablokowany przez płytę montażową, jeśli dotyczy.
- Nie przytrząskiwać ani nie zaginać przewodu zasilającego.

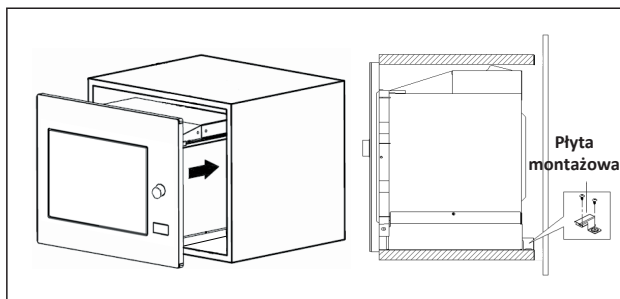

5. Otworzyć drzwiczki, przymocować kuchenkę do szafki za pomocą śruby B w otworze montażowym. Następnie przymocować plastikową osłonę zestawu wykończeniowego do otworu montażowego.

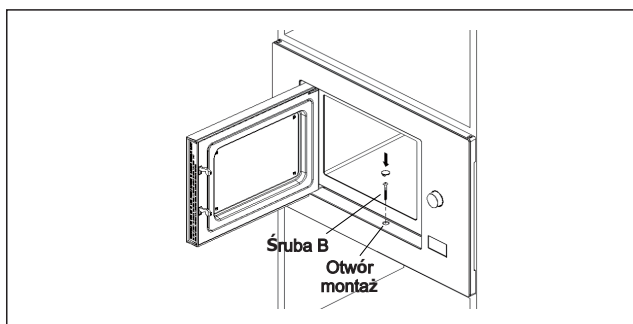

Dla szafki o wysokości 380 mm

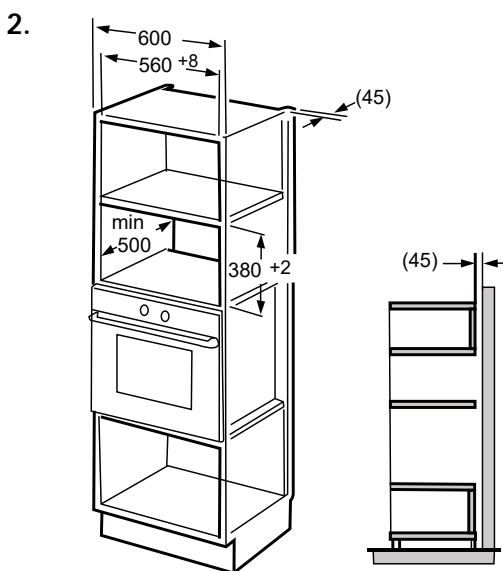
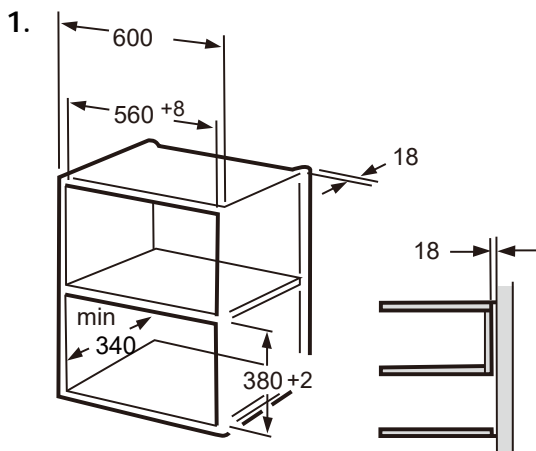
**Uwaga:**

Płyta montażowa i szablon dolnej części szafki są potrzebne przy montażu w obu instalacjach.

⚠ Pomiń ten krok, jeśli głębokość szafki mieści się w przedziale 300-340 mm.

1. Należy przeczytać instrukcję na temat szablonu dolnej części szafki, a następnie umieścić szablon na dolnej płaszczyźnie szafki.

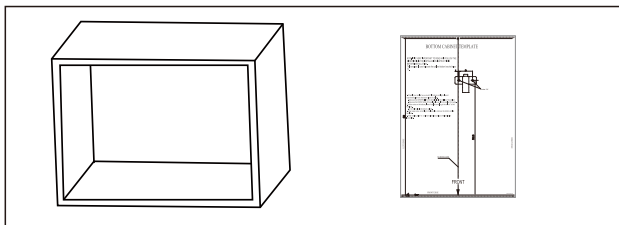

2. Wykonać oznaczenia na dolnej płaszczyźnie szafki zgodnie z oznaczeniami "a" z szablonu.

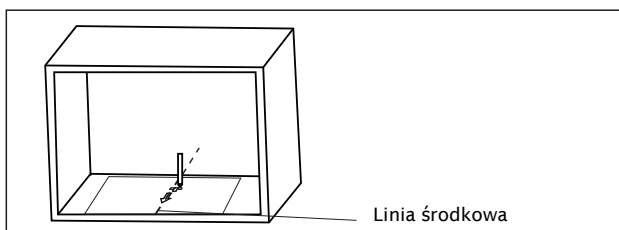

3. Zdjąć szablon i zamocować płytę montażową za pomocą śruby A.

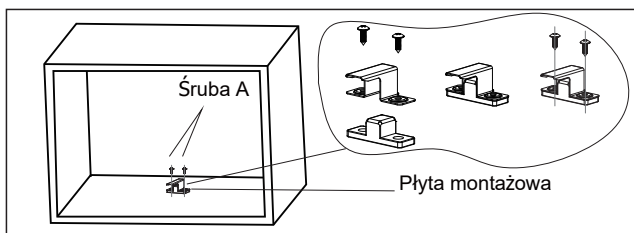

4. Instalowanie kuchenki w szafce

- Należy się upewnić, że tył kuchenki jest zablokowany przez płytę montażową, jeśli dotyczy.
- Nie przytrząskiwać ani nie zaginać przewodu zasilającego.

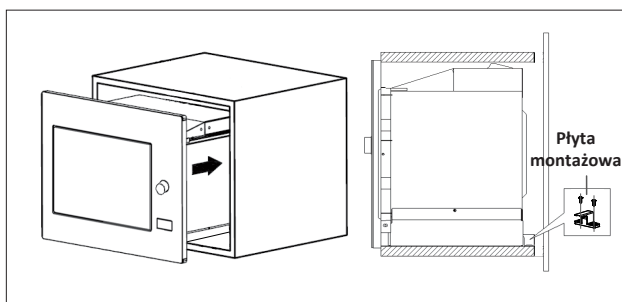
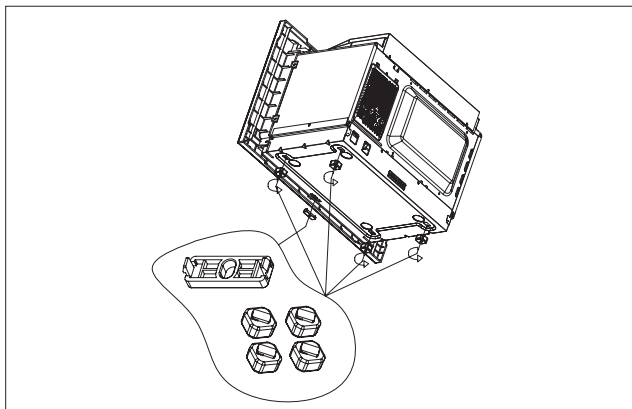

5. Otworzyć drzwiczki, przymocować kuchenkę do szafki za pomocą śruby B w otworze montażowym. Następnie przymocować plastikową osłonę zestawu wykończeniowego do otworu montażowego.

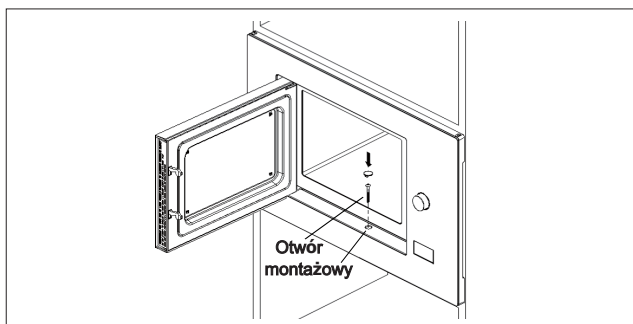

Specyfikacje

Model: BMX201AG1BG
Napięcie znamionowe:230V~ 50Hz
Znamionowa moc wejściowa (tryb mikrofal):1250W
Znamionowa moc wyjściowa (tryb mikrofal):..... 800W
Znamionowa moc wejściowa (grill): 1000W

Rozwiązywanie problemów

Normalne sytuacje	
Kuchenka mikrofalowa zakłóca odbiór telewizji.	Odbiór radiowy i telewizyjny może być zakłócony podczas pracy kuchenki mikrofalowej. Jest to podobne do zakłóceń powodowanych przez małe urządzenia elektryczne, takie jak mikser, odkurzacz i wentylator elektryczny. Jest to normalne.
Przyćmione światło kuchenki.	Podczas gotowania w kuchenke mikrofalowej o niskiej mocy, światło kuchenki może stać się przyćmione. Jest to normalne.
Para gromadząca się na drzwiczkach, gorące powietrze z otworów wentylacyjnych.	Podczas gotowania z potraw może wydobywać się para. Większość pary wydostaje się z otworów wentylacyjnych. Jednak część może się zbierać w chłodnym miejscu, np. na drzwiczkach kuchenki. Jest to normalne.
Kuchenka uruchomiła się przypadkowo, gdy nie było w niej jedzenia.	Nie wolno uruchamiać urządzenia bez żadnej potrawy w środku. Jest to bardzo niebezpieczne.

Problemy	Możliwa przyczyna	Środek zaradczy
Nie można uruchomić kuchenki.	(1). Przewód zasilający nie jest dobrze podłączony.	Odłączyć zasilanie. Następnie podłączyć ponownie po 10 sekundach.
	(2). Przepalony bezpiecznik lub zadziałał wyłącznik automatyczny.	Wymienić bezpiecznik lub zresetować wyłącznik automatyczny (naprawiony przez profesjonalny personel naszej firmy).
	(3). Problem z gniazdkiem.	Przetestować gniazdko z innymi urządzeniami elektrycznymi.
Kuchenka nie nagrzewa, jak należy.	(4). Drzwi nie są dobrze zamknięte.	Dobrze zamknąć drzwiczki.



Zgodnie z dyrektywą w sprawie zużytego sprzętu elektrycznego i elektronicznego (WEEE), odpady te powinny być zbierane i utylizowane oddzielnie. Jeśli w przyszłości zajdzie potrzeba pozbycia się tego produktu, NIE należy wyrzucać go razem z odpadami domowymi. Należy przekazać ten produkt do punktów zbiórki WEEE, jeśli są one dostępne.

Jeżeli potrzebujesz informacji lub masz problem, skontaktuj się z Centrum Obsługi Klienta Gorenje w Twoim kraju (numer telefonu znajdziesz w ulotce gwarancyjnej). Jeśli w Twoim kraju nie ma Centrum Obsługi Klienta, udaj się do lokalnego sprzedawcy Gorenje lub skontaktuj się z działem serwisu urządzeń gospodarstwa domowego Gorenje.

Ewentualne rozbieżności w odcieniach kolorów pomiędzy poszczególnymi urządzeniami lub komponentami w ramach jednej linii projektowej mogą wynikać z różnych czynników takich jak różne kąty, pod jakimi obserwowane są urządzenia, różne kolory tła, materiałów i oświetlenia pomieszczenia.

Tylko do użytku osobistego!

Dodatkowe zalecenia dotyczące gotowania w kuchence mikrofalowej oraz przydatne porady można znaleźć na stronie internetowej:

<http://www.gorenje.com>

**ŻYCZY CI DUŻO PRZYJEMNOŚCI Z UŻYTKOWANIA
URZĄDZENIA**

gorenje

Zastrzegamy sobie prawo do ewentualnych zmian i błędów w instrukcji obsługi.

HEA KLIENT!

Täname teid siiralt ostu eest. Usume, et leiate peagi piisavalt tõendeid selle kohta, et meie tooted on tõesti usaldusväärsed. Seadme kasutamise hõlbustamiseks lisame käesoleva põhjaliku kasutusjuhendi.

Juhised peaksid aitama teil uue seadmega tutvuda. Enne seadme esmakordset kasutamist lugege need hoolikalt läbi.

Igal juhul veenduge, et seade tarniti teile ilma kahjustusteta. Kui peaksite tuvastama transpordikahjustusi, pöörduge oma müügiesindaja või piirkondliku lao poole, kust toode tarniti. Telefoninumbri leiate kviitungilt või üleandmisaktilt.



Soovime teile palju rõõmu oma uue majapidamisseadme ei mängiks.

Majapidamises kasutatav seade toiduainete ja jookide soojendamiseks elektromagnetilise energia abil, kasutamiseks ainult siseruumides.

KASUTUSJUHEND

Lugege juhend tähelepanelikult läbi ja hoidke alles hilisemaks kasutamiseks.

Käesolev juhend on mõeldud kasutajale. See kirjeldab ahju ja selle kasutamist. Juhend kehtib ka seadme erinevatele tüüpidele, seega võite leida mõningaid funktsioonide kirjeldusi, mis ei pruugi kehtida teie seadmele.

ETTEVAATUSABINÕUD VÕIMALIKU LIIGSE MIKROLAINETEGA KOKKUPUUTUMISE VÄLTIMISEKS

1. Ärge proovige seda ahju kasutada avatud uksega, kuna see võib põhjustada kahjuliku kokkupuute mikrolainetega. Oluline on turvalukke mitte lõhkuda ega muuta.
2. Ärge asetage mingeid esemeid ahju esipinna ja ukse vahele ega lase mustusel või puhastusvahendite jääkidel koguneda tihendipindadele.
3. HOIATUS: Kui uks või ukse tihendid on kahjustatud, ei tohi ahju kasutada enne, kui selle on parandanud pädev isik.

LISA

Kui seadet ei hoita korralikult puhtana, võib selle pinna seisund halveneda, mõjutada seadme eluiga ning põhjustada ohtliku olukorra.

HOIATUS

Tulekahju, elektrilöögi, inimvigastuste või mikrolainetega ülemäärase kokkupuute riski vähendamiseks seadme kasutamisel järgige põhilisi ettevaatusabinõusid, sealhulgas:

- Lugege ja järgige üksikasju jaotises:
„ETTEVAATUSABINÕUD VÕIMALIKU LIIGSE MIKROLAINETEGA KOKKUPUUTUMISE VÄLTIMISEKS.“
- Seda seadet võivad kasutada vähemalt 8-aastased või vanemad lapsed ja vähenenud füüsiliste, sensoorsete või vaimsete võimetega või ebapiisavate kogemuste ja teadmistega isikud, kui nad on järelevalve all või neid on juhendatud seadme ohutu kasutamise osas ning nad mõistavad sellega kaasnevaid ohte. Jälgige, et lapsed seadmega ei mängiks. Lastel pole lubatud teha puhastus- ja hooldustöid, välja arvatud juhul, kui nad on vanemad kui 8 aastat ja nad on järelevalve all. Alla 8-aastased lapsed tuleb hoida seadmest eemal, kui nad ei ole pideva järelevalve all.
- Hoidke seadet ja selle juhet alla 8-aastaste laste eest kättesaamatus kohas.
- Kui toitejuhe on vigastatud, peab ohu vältimiseks selle välja vahetama seadme tootja, tema hooldusesindaja või vastava kvalifikatsiooniga isik (ainult Y-tüüpi kinnitusega seadme puhul).
- **HOIATUS:** Elektrilöögi tekkimise vältimiseks veenduge, et seade oleks enne lambi vahetamist välja lülitatud.
- **HOIATUS:** Hooldus- või remonditööde teostamine, kui see hõlmab mikrolainetega kokkupuute eest kaitsva katte eemaldamist, on ohtlik kõikidele peale pädevate isikute.

- **HOIATUS:** Vedelikke ja muid toiduaineid ei tohi kuumutada suletud anumates, kuna need võivad plahvatada.
- Toidu kuumutamisel plastik- või pabermahutites hoidke ahjul süttimisvõimaluse tõttu silma peal.
- Kasutage ainult mikrolaineahjus kasutamiseks sobivaid toidunõusid.
- Kui eraldub suitsu, lülitage seade välja või ühendage see vooluvõrgust lahti ning hoidke ust kinni, et leek summutada.
- Jookide kuumutamine mikrolainetega võib viia hilisema ootamatu keemiseni, mistõttu tuleb anumaga ettevaatlikult ümber käia.
- Põletuste vältimiseks tuleb lutipudelite ja imikutoidu purkide sisu segada või loksutada ning kontrollida temperatuuri enne tarvitamist.
- Mikrolaineahjus ei tohi kuumutada koorega mune ega kõvaks keedetud mune, sest need võivad plahvatada, isegi pärast kuumutamist mikrolaineahjus.
- Ahju tuleks regulaarselt puhastada ning eemaldada toidujäägid.
- Ahju mitte hoidmine puhtana võib põhjustada pinnakahjustusi, mis võib mõjutada seadme eluiga ja põhjustada ohtlikke olukordi.

- Kasutage ainult selle ahju jaoks soovitatud temperatuuriandurit (ahjude jaoks, mis on varustatud temperatuurianduri kasutamiseks.)
- Mikrolaineahju tuleb kasutada, hoides dekoratiivse ukse avatuna (dekoratiivse uksega ahjude jaoks.)
- Seade on ette nähtud kasutamiseks majapidamistes ja sarnastel eesmärkidel, näiteks:
 - personali köögid kauplustes, kontorites ja muudes töökeskkondades;
 - klientide poolt hotellides, motellides ja muudes majutuskeskkondades;
 - farmihoonetes;
 - bed & breakfast tüüpi keskkondades.
- Mikrolaineahi on ette nähtud toidu ja jookide soojendamiseks. Toidu või riiete kuivatamine ning soojenduspatjade, susside, käsnae, niiskete lappide jms kuumutamine võib põhjustada vigastuste, süttimise või tulekahju ohu.
- Toidu ja jookide metallmahutid pole mikrolaineahjus küpsetamise ajal lubatud.
- Seadet ei tohi puhastada aurupuhastiga.
- Seadmest anumate eemaldamisel tuleb olla ettevaatlik, et pöörlevat alust mitte paigalt nihutada (püsiseadmete ja sisseehitatud seadmete puhul, mida kasutatakse põrandast 900 mm või kõrgemal ning millel on eemaldatavad pöördalused. Kuid see ei kehti seadmetele, millel on horisontaalne, põhjahingedega uks).

- Mikrolaineahi on mõeldud kasutamiseks sisseehitatud kujul.
- Aurupuhastajat ei ole lubatud kasutada.
- Hoiustussahtli pind võib kuumaks minna.
- HOIATUS: Seade ja selle ligipääsetavad osad kuumenevad kasutamise ajal. Vältige kütteelementide puudutamist. Alla 8-aastased lapsed tuleb hoida seadmest eemal, kui nad ei ole pideva järelevalve all.
- Kasutamise ajal muutub seade kuumaks. Vältige ahju sees olevate kütteelementide puudutamist.
- HOIATUS: Ligipääsetavad osad võivad kasutamise ajal kuumeneda. Väikesed lapsed tuleb hoida eemal.
- Ülekuumenemise vältimiseks ei tohi seadet paigaldada dekoratiivse ukse taha. (See ei kehti dekoratiivse uksega seadmete kohta.)
- HOIATUS: Kui seadet kasutatakse kombineeritud režiimis, peavad lapsed tekkivate temperatuuride tõttu kasutama ahju ainult täiskasvanute järelevalve all.
- Ärge kasutage ahjuukse klaasi puhastamiseks tugevaid abrasiivseid puhastusvahendeid ega teravaid metallkaabitsaid, kuna need võivad pinda kriimustada, mis võib põhjustada klaasi purunemise.

LUGEGE HOOLIKALT JA HOIDKE ALLES HILISEMAKS KASUTAMISEKS

MAANDUSE PAIGALDAMINE INIMVIGASTUSTE OHU VÄHENDAMISEKS

OHT

Elektrilöögi oht

Mõne sisemise komponendi puudutamine võib põhjustada tõsiseid vigastusi või surma. Ärge võtke seda seadet lahti.

HOIATUS

Elektrilöögi oht

Maanduse ebaõige kasutamine võib põhjustada elektrilöögi. Ärge ühendage pistikupessa enne, kui seade on korralikult paigaldatud ja maandatud.

Käesolev kodumasin peab olema maandatud. Elektrilise lühise korral vähendab maandus elektrilöögi ohtu, pakkudes elektrivoolule pääsujuhet.

Seade on varustatud juhtmega, millel on nii maandusjuhe kui ka maanduspistik. Pistik tuleb ühendada korralikult paigaldatud ja maandatud pistikupessa.

Kui maandusjuhised on ebaselged või on tekkinud kahtlus seadme korraliku maandamise suhtes, pöörduge palun abi saamiseks kvalifitseeritud elektriiku või hooldustöötaja poole.

Kui on vaja kasutada pikendusjuhet, kasutage ainult 3-soonelist pikendusjuhet.

1. Pikemasse juhtmesse takerdumisest või komistamisest tulenevate riskide vähendamiseks on ette nähtud lühike toitekaabel.

2. Pika juhtmekomplekti või pikendusjuhtme kasutamisel:
 - 1) Juhtmekomplekti või pikendusjuhtme tähistatud elektriline nimiväärtus peab olema vähemalt sama nagu seadme elektriline nimiväärtus.
 - 2) Pikendusjuhe peab olema 3-sooneline maandustüüpi juhe.
 - 3) Pikk juhe tuleks paigutada nii, et see ei vajuks üle töölaua ega lauaplaadi, kust lapsed saavad selle tahtmatult alla tõmmata või selle otsa komistada.

Ärge unustage eemaldada seadet toiteallikast.

- Pärast kasutamist puhastage ahjuõõnsust kergelt niiske lapiga.
- Puhastage tarvikuid tavalisel viisil seebivees.
- Ukseraami ja tihendit ning nende lähedal olevaid osi tuleb määrdumise korral puhastada niiske lapiga.
- Ärge kasutage ahjuukse klaasi puhastamiseks tugevaid abrasiivseid puhastusvahendeid ega teravaid metallkaabitsaid, kuna need võivad pinda kriimustada, mis võib põhjustada klaasi purunemise.
- Puhastusnõuanne --- küpsetatava toiduga kokku puuda võivate ahjuõõnsuse seinte hõlpsamaks puhastamiseks: Pange kaussi pool sidrunit, lisage 300 ml (1/2 pinti) vett ja kuumutage mikrolaineahjus 100% võimsusel 10 minutit. Pühkige ahi pehme, kuiva lapiga puhtaks.

ETTEVAATUST

Inimvigastuse oht

Kõigil teistel peale pädevate isikute on ohtlik teha mistahes hooldus- või remonditöid, mis hõlmavad mikrolainetega kokkupuute eest kaitsva katte eemaldamist.

Vaadake juhiseid jaotisest "Materjalid, mida võib mikrolaineahjus kasutada või mida mikrolaineahjus vältida ." Teatud mittemetallist toidunõud ei pruugi olla ohutud kasutamiseks mikrolainetega töötlemisel. Kui teil on kahtlusi, saate kõnealust toidunõud testida alltoodud protseduuri abil.

Toidunõude test:

- Täitke mikrolainete suhtes ohutu anum ühe tassi külma veega (250 ml) ning pange sellesse kõnealune toidunõu.
- Kuumutage maksimaalsel võimsusel 1 minut.
- Katsuge toidunõud ettevaatlikult. Kui toidunõu on soe, ärge kasutage seda mikrolaineahjus küpsetamiseks.
- Ärge ületage 1 minuti pikkust kuumutusaega.

Materjalid, mida võib mikrolaineahjus kasutada

Toidunõud	Märkused
Pruunistamisnõu	Järgige tootja juhiseid. Pruunistamisnõu põhi peab olema pöördalusest vähemalt 5 mm (3/16 tolli) kõrgemal. Vale kasutamine võib põhjustada pöördaluse purunemise.
Sööginõud	Ainult mikrolaineahju jaoks mõeldud nõud. Järgige tootja juhiseid. Ärge kasutage pragunenud nõusid või selliseid, millel on mõni kild puudu.
Klaaspurgid	Eemaldage alati kaas. Kasutage ainult toidu soojendamiseks, kuni see on lihtsalt parajalt soe. Enamik klaaspurke pole kuumuskindlad ja võivad puruneda.
Klaasnõud	Kasutage ainult kuumuskindlaid, ahjude jaoks mõeldud klaasnõusid. Veenduge, et nõul pole metallist äärt. Ärge kasutage pragunenud nõusid või selliseid, millel on mõni kild puudu.
Ahjuküpsetus kotid	Järgige tootja juhiseid. Ärge sulgege metallist sulguriga. Tehke koti sisse pilud, et aur pääseks välja.
Papptaldrikud ja -topsid	Kasutage ainult lühiajaliseks toiduvalmistamiseks/soojendamiseks. Ärge jätke ahju küpsetamise ajal järelevalveta.
Pabersalvrätikud	Kasutage katmiseks toidu soojendamisel ja rasva imamiseks. Kasutage järelevalve all ainult lühiajalisel toiduvalmistamisel.
Pärgament	Kasutage kattekihina pritsmete vältimiseks või mähisena aurutamisel.
Plastik	Ainult mikrolaineahju jaoks mõeldud nõud. Järgige tootja juhiseid. Nõul peab olema märgis "Lubatud kasutada mikrolaineahjus". Mõned plastikanumad pehmenevad, kuna selles olev toit kuumeneb. "Keedukottidesse" ja tihedalt suletud kilekottidesse tuleb vastavalt pakendil olevatele juhistele teha pilud, väikesed augud või jätta tuulutusvõimalus.
Plastikpakend	Ainult mikrolaineahju jaoks mõeldud nõud. Kasutage toiduainete katmiseks küpsetamise ajal, et säilitada niiskus. Plastikpakend ei tohi toiduainega kokku puutuda.
Termomeetrid	Ainult mikrolaineahju jaoks lubatud termomeetrid (liha- ja koogitermomeetrid).
Vahatatud paber	Kasutage kattena pritsmete vältimiseks ja niiskuse säilitamiseks.

Materjalid, mida mikrolaineahjus tuleb vältida

Toidunõud	Märkused
Alumiiniumnõu	Võib põhjustada kaarleeki. Viige toit mikrolaineahju jaoks sobivasse anumasse.
Metallist käepidemega toidukarp	Võib põhjustada kaarleeki. Viige toit mikrolaineahju jaoks sobivasse anumasse.
Metallist või metalläärisega nõud	Metall kaitseb toitu mikrolainete eest. Metalläär võib põhjustada kaarleeki.
Metallist sulgurid	Võib põhjustada kaarleeki ja tulekahju ahjus.
Paberkotid	Võivad põhjustada tulekahju ahjus.
Vahtplast	Vahtplast võib kõrge temperatuuri mõjul sulada või saastada selles sees oleva vedeliku.
Puit	Puit kuivab mikrolaineahjus kasutamisel ja võib lõheneda või puruneda.

Ahjuosade ja tarvikute nimetused

Eemaldage ahi ja kõik materjalid pakendist ning tühjendage ahjuõõnsus.

Teie ahjul on järgmised tarvikud:



Klaasist alus



Pöördaluse rõngakomplekt



Kasutusjuhend



Pöördaluse võll



Grillimisrest (ei saa kasutada mikrolaineahju funktsiooniga ning tuleb asetada klaasist alusele)

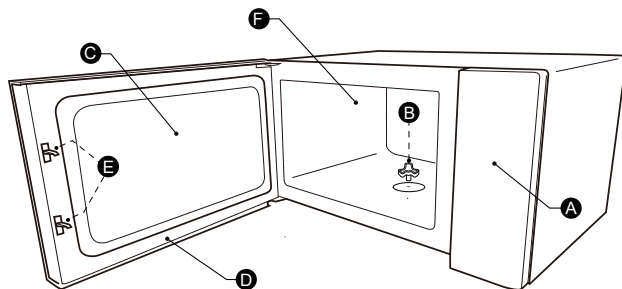

A) Juhtpaneel

B) Pöördaluse võll

C) Vaatlusaken

D) Uksekomplekt

E) Turvalukustussüsteem

F) Ahjuõõnsus

PÖÖRDALUSE PAIGALDAMINE

Küpsetusruumi puhastamine ja pöördaluse paigaldamine. Esmakordsel paigaldamisel veenduge, et mistahes pakend ja teip oleks pöördaluse võllilt eemaldatud. Enne seadme esmakordset kasutamist toiduvalmistamiseks tuleb pöördalus õigesti paika panna. Küpsetusruum ja tarvikuid tuleb ära puhastada.

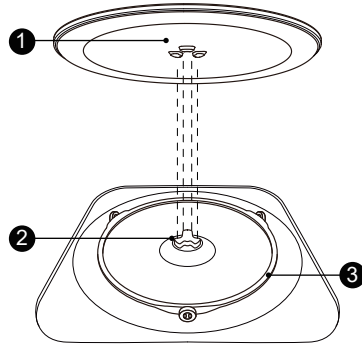

Pöördaluse paigaldamine:



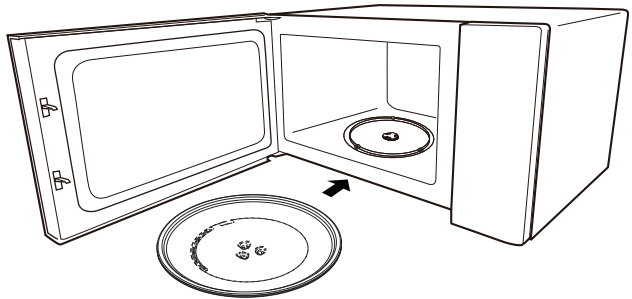



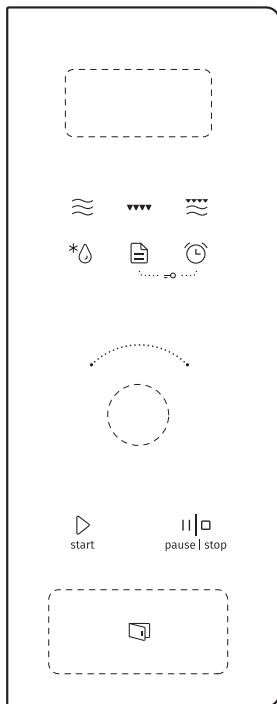

1. Asetage pöördaluse rõngakomplekt ③ küpsetusruumi süvendisse.
2. Asetage klaasist alus ① pöördaluse rõngakomplektil ③. Paigaldage kõrgemad, kumerad jooned klaasist aluse põhja keskel võlli kolme kodara vahele. Veenduge, et klaasist alus ① haakuks pöördaluse võlliga ② küpsetusruumi põhja keskel. Võlli rullid peaksid paigutuma pöördaluse alumise serva sisse.



Märkus:

1. Ärge kunagi kasutage seadet ilma pöördalusega. Veenduge, et see on korralikult kinnitatud. Pöördalus võib pöörelda päripäeva või vastupäeva.
2. Ärge kunagi asetage klaasialust tagurpidi. Klaasist aluse liikumine ei tohiks kunagi olla takistatud.
3. Toiduvalmistamise ajal tuleb alati kasutada nii klaasist alust kui ka pöördaluse rõngakomplekti.
4. Kõik toidud ja toidunõud tuleb toiduvalmistamiseks paigutada alati klaasist alusele.
5. Ärge kunagi takistage pöördaluse liikumist.
6. Kui klaasist alus või pöördaluse rõngakomplekt murdub või puruneb, pöörduge lähima volitatud hoolduskeskuse poole.



-  Microwave
-  Grill
-  Combi.
-  Defrost
-  Auto Menu
-  Kitchen Timer/Clock
-  Start/+30 Sec./Confirm
-  Pause/Stop

1. Kella seadistamine

Kui mikrolaineahi on vooluvõrgus, kuvatakse ekraanil "0:00", helisignaali kõlab ühe korra.

- 1) Kellafunktsiooni valimiseks vajutage kaks korda nuppu "Kitchen Timer/Clock" (köögitaimer/kell), tunnid hakkavad vilkuma.
- 2) Keerake "🕒", et korrigeerida tunde, sisendaja väärtus peaks jääma vahemikku 0–23.
- 3) Vajutage "Kitchen Timer/Clock" (köögitaimer/kell), minutid hakkavad vilkuma.
- 4) Keerake "🕒", et korrigeerida minuteid, sisendaja väärtus peaks olema vahemikus 0–59.
- 5) Kella seadistamise lõpetamiseks vajutage nuppu "Kitchen Timer/Clock" (köögitaimer/kell). ":" vilgub ja aeg süttib.

Märkus:

- 1) Kui kella pole seadistatud, siis see elektritoite saamisel ei tööta.
- 2) Kella seadistamise ajal, kui te ei vajuta nuppu "Kitchen Timer/Clock" (köögitaimer/kell), läheb ahi 1 minuti pärast automaatselt tagasi eelmisesse olekusse.

2. Mikrolaineahju küpsetamine

- 1) Vajutage üks kord nuppu "Microwave" (mikrolaineahi), ekraanil kuvatakse "800W".
- 2) Vajutage korduvalt nuppu "Microwave" (mikrolaineahi) või keerake "🕒", et valida soovitus võimsus.
- 3) "800W", "640W", "400W", "240W", "80W" kuvatakse vaheldumisi.
- 4) Kinnitamiseks vajutage nuppu "Start/+30Sec./Confirm" (start/+30 sek/kinnita)
- 5) ja keerake "🕒", et seadistada küpsetusaeg vahemikus 0:05 kuni 95:00.
- 6) Küpsetamise alustamiseks vajutage nuppu "Start/+30Sec./Confirm" (start/+30 sek/kinnita).

Märkus: kodeerimislüliti reguleerimisaja sammud on järgmised:

0---1 min	: 5 sekundit
1---5 min	: 10 sekundit
5---10 min	: 30 sekundit
10---30 min	: 1 minut
30---95 min	: 5 minutit

Mikrolaineahi Valik	Juhiste kuvamine	Mikrolaineahju võimsus
1	800W	100%
2	640W	80%
3	400W	50%
4	240W	30%
5	80W	10%

3. Grillimine

- 1) Vajutage „Grill” ja seejärel kuvatakse „G”.
- 2) Keerake "👆", et seadistada küpsetusaeg. Maksimalne ajaväärtus on "95:00".
- 3) Küpsetamise alustamiseks vajutage nuppu "Start/+30Sec./Confirm" (start/+ 30 sek/kinnita).

Märkus:

Kui pool ajast on möödunud annab helisignaal märku, et aeg on toit ümber keerata. Kui ühtegi toimingut ei toimu, jätkab ahi tööd.

4. Kombineeritud

- 1) Vajutage „Combi” (kombineeritud), seejärel kuvatakse „C-1”.
- 2) Keerake "👆" või vajutage korduvalt nuppu "Combi." (kombineeritud), et seadistada võimsustase, vaheldumisi kuvatakse "C-1" ja "C-2".
- 3) Kinnitamiseks vajutage nuppu "Start/+30Sec./Confirm" (start/+30 sek/kinnita).
- 4) Keerake "👆", et seadistada küpsetusaeg. Maksimalne ajaväärtus on "95:00".
- 5) Küpsetamise alustamiseks vajutage nuppu "Start/+30Sec./Confirm" (start/+ 30 sek/kinnita).

5. Kõõgitaimer

- 1) Vajutage üks kord nuppu "Kitchen Timer/Clock" (kõõgitaimer/kell), ekraanil kuvatakse 00:00.
- 2) Keerake "👆" õige aja sisestamiseks. (Maksimalne küpsetusaeg on 95 minutit.)
- 3) Seadistuse kinnitamiseks vajutage nuppu "Start/+30Sec./Confirm" (start/+30 sek/kinnita).

- 4) Kui kõõgi aeg on saavutatud, kõlab helisignaal 5 korda.

Märkus:

Kõõgitaimeri ajal ei saa programme seadistada.

6. Sulatamine kaalu

- 1) Vajutage üks kord nuppu "Defrost" (sulatamine) ja ahi kuvab "dEF1".
- 2) Kinnitamiseks vajutage nuppu "Start/+30Sec./Confirm" (start/+30 sek/kinnita).
- 3) Vajutage korduvalt nuppu "Defrost" (sulatamine) või keerake "👆", et valida sulatamismenüü, järjekorras kuvatakse "d01", "d02", "d03", "d04".
- 4) Menüü kinnitamiseks vajutage nuppu "Start/+30Sec./Confirm" (start/+30 sek/kinnita).
- 5) Keerake "👆", et valida toidu kaal.
- 6) Küpsetamise alustamiseks vajutage nuppu "Start/+30Sec./Confirm" (start/+ 30 sek/kinnita).

Menüü	d01 Külmutatud leib/sai	d02 Külmutatud liha	d03 Külmutatud kõõgivilli	d04 Külmutatud pitsa
Kaal	100 g-600 g	100 g-2000 g	100 g-1000 g	100 g-600 g

7. Sulatamine aja järgi

- 1) Vajutage kaks korda nuppu "Defrost" (sulatamine) ja ahi kuvab "dEF2".
- 2) Kinnitamiseks vajutage nuppu "Start/+30Sec./Confirm" (start/+30 sek/kinnita).
- 3) Keerake "👆", et seadistada sulatusaeg. Maksimalne ajaväärtus on "95:00".
- 4) Küpsetamise alustamiseks vajutage nuppu "Start/+30Sec./Confirm" (start/+ 30 sek/kinnita).

8. Toiduvalmistamine mitmes sektsioonis

Toiduvalmistamiseks saab seadistada kuni 2 sektsiooni. Mitmes sektsioonis toiduvalmistamisel, kui ühes sektsioonis toimub sulatamine, tuleb see viia esimesse sektsiooni. Köögitaimerit ja automaatmenüüd ei saa mitme sektsiooniga toiduvalmistamisel kasutada. Iga järgmine vajutus nupule "Start/+30Sec./Confirm" (start/+30 sek/kinnita) pikendab aega 30 sekundi võrra (välja arvatud kaalu järgi sulatamisel).

Näide: Kui soovite sulatada toitu 80 minutit ja seejärel küpsetada mikrolaineahjus 7 minutit 7% võimsusel, toimige järgmiselt:

- 1) Vajutage üks kord nuppu "Defrost" (sulatamine) ja ahi kuvab "dEF1".
- 2) Kinnitamiseks vajutage nuppu "Start/+30Sec./Confirm" (start/+30 sek/kinnita).
- 3) Keerake "👉", et vajutada "Defrost" (sulatamine), et valida menüüst sulatamine kaalu järgi kuni kuvatakse „d01".
- 4) Kinnitamiseks vajutage nuppu "Start/+30Sec./Confirm" (start/+30 sek/kinnita).
- 5) Keerake "👉", et seadistada sulatamise kaaluks 500 g.
- 6) Vajutage kaks korda nuppu "Microwave" (mikrolaineahi) ja ahi kuvab "640W".
- 7) Kinnitamiseks vajutage nuppu "Start/+30Sec./Confirm" (start/+30 sek/kinnita).
- 8) Keerake "👉" või seadistage sulatamise ajaks 7 minutit.
- 9) Küpsetamise alustamiseks vajutage nuppu "Start/+30Sec./Confirm" (start/+30 sek/kinnita).

9. Kiirkäivitus

- 1) Ooteseisundis vajutage "Start/+30Sec./Confirm" (start/+30 sek/kinnita), et alustada koheselt 30-sekundilist küpsetamist 100% võimsusel, iga järgnev vajutus pikendab küpsetusaega 30 sekundi kaupa kuni 95 minutini.
- 2) Ooteseisundis keerake "👉" vasakule, et seadistada küpsetusaeg 95 minutit 100% mikrolaineahju võimsusel või keerake "👉" paremale, et seadistada küpsetusajaks 5 sekundit 100% võimsusel. Keerake "👉", et seadistada küpsetusaeg, seejärel vajutage "Start/+30Sec./Confirm" (start/+30 sek/kinnita), et alustada toiduvalmistamist.

Märkus:

Mikrolaineahju-, grilli-, kombineeritud küpsetamise, sulatamis- või mitme režiimi kasutamisel pikendab iga vajutus nupule "Start/+30Sec./Confirm" (start/+30 sek/kinnita) küpsetusaega 30 sekundi võrra.

10. Lapselukk

Lukustus:

Ooteseisundis vajutage ja hoidke all nuppu "Kitchen Timer/Clock" (köögitaimer/kell) ja vajutage 3 sekundi jooksul nuppu "Auto Menu" (automaatmenüü), mille järel kõlab helisignaali, mis tähistab lapseluku aktiveerimist.

☞ süttib ja kuvatakse praegune kellaaeg (kui kellaaeg on seadistatud) või "0:00".

Lukustuse eemaldamine:

Lukustatud olekus vajutage ja hoidke all nuppu "Kitchen Timer/Clock" (köögitaimer/kell) ja vajutage 3 sekundi jooksul nuppu "Auto Menu" (automaatmenüü), mille järel kõlab helisignaali, mis tähistab lapseluku tühistamist.

10. Päringufunktsioon

- 1) Mikrolaineahju-, grilli- ja kombineeritud režiimis küpsetamise ajal vajutage nuppu "Microwave" (mikrolaineahi), et kuvada hetke võimsust 3 sekundi jooksul. 3 sekundi pärast lülitub ahi endisesse olekusse.
- 2) Küpsetamise ajal vajutage kellaaja küsimiseks nuppu "Kitchen Timer/Clock" (köögitaimer/kell) ning aega kuvatakse 3 sekundit.

12. ECO funktsioon

ECO režiimi sisenemine:

Ootel olekus vajutage ECO režiimi sisenemiseks ühe korra nuppu "Pause/Stop" (paus/stopp). Ekraan kustub.

ECO režiimi tühistamine:

Vajutage ECO režiimis suvalist nuppu või keerake nuppu "👉" või avage ahjuuks ECO režiimist väljumiseks.

13. Vaikne režiim

Vaikse režiimi aktiveerimine:

Ooteseisundis vajutage ja hoidke 3 sekundit all nuppu "Kitchen Timer/Clock" (köögitaimer/kell). Kõlab pikk piiks ja ahi lülitub vaiksesse režiimi. Kui vajutate nuppe, siis need häält ei tee.

Vaikse režiimi tühistamine:

Vaikses režiimis vajutage ja hoidke 3 sekundit all nuppu "Kitchen Timer/Clock" (köögitaimer/kell). Kõlab pikk piiks ja ahi väljub vaiksest režiimist.

14. Aquaclean funktsioon

Aquaclean režiimi sisenemine:

Ooteseisundis vajutage ja hoidke 3 sekundit all nuppu "Microwave" (mikrolaineahi). Kõlab pikk piiks ja ahi lülitub Aquaclean režiimi.

Pange ahju 200 ml vett ja vajutage seejärel nuppu "Start/+30Sec./Confirm" (start/+ 30 sek/kinnita), et käivitada Aquaclean funktsioon 800W võimsusel ja 5 minutiks, mida ei saa muuta.

15. Automaatmenüü

1) Ootel olekus vajutage ühe korra "Auto Menu" (automaatmenüü), kuvatakse "A1"

2) Vajutage korduvalt "Auto Menu" (automaatmenüü) või keerake "👉", et valida menüü. Saadaval on A1 kuni A15.

3) Kinnitamiseks vajutage nuppu "Start/+30Sec./Confirm" (start/+ 30 sek/kinnita).

4) Keerake "👉", et seadistada kaal.

5) Küpsetamise alustamiseks vajutage nuppu "Start/+30Sec./Confirm" (start/+ 30 sek/kinnita).

15. Menüügraafik

Menüü	Kaal	Ekraan
A1 Pitsa	200 g	200 g
	400 g	400 g
A2 Taldriku kuumutamine	200 g	200 g
	400 g	400 g
	600 g	600 g
A3 Šokolaadi sulatamine	100 g	100 g
	150 g	150 g
	200 g	200 g
A4 Või sulatamine	100 g	100 g
	150 g	150 g
	200 g	200 g
A5 Liha (veiseliha)	250 g	250 g
	350 g	350 g
	450 g	450 g
A6 Liha (sealiha)	250 g	250 g
	350 g	350 g
	450 g	450 g
A7 Liha (kana)	250 g	250 g
	350 g	350 g
	450 g	450 g
A8 Köögivili	200 g	200 g
	300 g	300 g
	400 g	400 g
A9 Pasta	50g (450g külma veega)	50 g
	100 g (800 g külma veega)	100 g
A10 Kartul	200 g	200 g
	400 g	400 g
	600 g	600 g
A11 Kala	250 g	250 g
	350 g	350 g
	450 g	450 g
A12 Supi soojendamine	200 ml	200
	400 ml	400
	600 ml	600

Menüü	Kaal	Ekraan
A13 Pocporn	100 g	100
A14 Kananagitsad	200 g	200 g
	400 g	400 g
	600 g	600 g
A15 Hakkliha	4	4

Paigaldusjuhend

Paigaldamine ja ühendamine

- Käesolev seade on ette nähtud ainult koduseks kasutamiseks.
- See ahi on ette nähtud ainult sisseehitatud kasutamiseks. Seade ei ole ette nähtud kasutamiseks tööpinnal ega kapis.
- Palume järgida paigaldamise erijuhiseid.
- Seadme saab paigaldada 60 cm laiusesse seinakappi.
- Seadmel on pistik ja see tuleb ühendada ainult korralikult paigaldatud maandatud pistikupesasse.
- Toitepinge peab vastama andmeplaadil märgitud pingele.
- Pistikupesa paigaldamist ja ühenduskaabli vahetamist tohib teostada ainult kvalifitseeritud elektrik. Kui pistik ei ole pärast paigaldamist enam ligipääsetav, peab paigalduskohas olema vähemalt 3 mm kontaktiavahega mitmepooluseline väljalülitusseade.
- Adaptereid, mitmepoolseid ribasid ja pikendusjuhtmeid ei ole lubatud kasutada. Ülekoormus võib põhjustada tulekahju.

Ligipääsetav pind võib töötamise ajal olla kuum.



Enne paigaldamist lugege hoolikalt kasutusjuhendit

Pange tähele

Elektriline

ühendus

Ahjul on pistik ja see tuleb ühendada ainult korralikult paigaldatud maandatud pistikupesasse. Vastavalt kehtivatele eeskirjadele tohib pistikupesa paigaldamist ja ühenduskaabli vahetamist teostada ainult kvalifitseeritud elektrik.

Kui pistik ei ole pärast paigaldamist enam ligipääsetav, peab paigalduskohas olema vähemalt 3 mm kontaktivahega mitmepooluseline eralduslüli.

Minimaalne paigalduskõrgus on 85 cm.

Paigaldatud korpusel ei tohi olla seadme taga tagaseina. Seina ja alusel vahele peab jääma vahe. Konkreetse tühimiku mõõtu saab näha diagrammidest.

Minimaalne paigalduskõrgus on 85 cm.

Ventilatsiooniavasid ja imemiskohti ei tohi kinni katta.

Märkus:

Ärge tõkestage ega ajage toitejuhet keerdu.



Kruvi A



Kruvi B



Paigaldusplaat



Kohanduskomplekti
plastikust kate



Jalaaluse blokeerija



Kronstein



Kummipadi

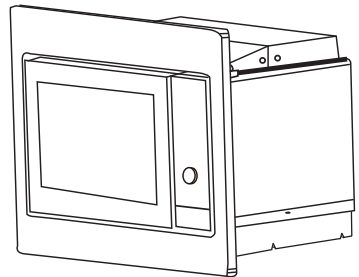

Kapi jaoks, mille kõrgus on 370 mm

1.

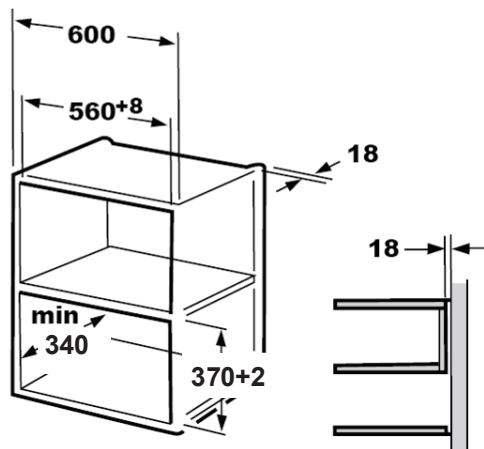

2.

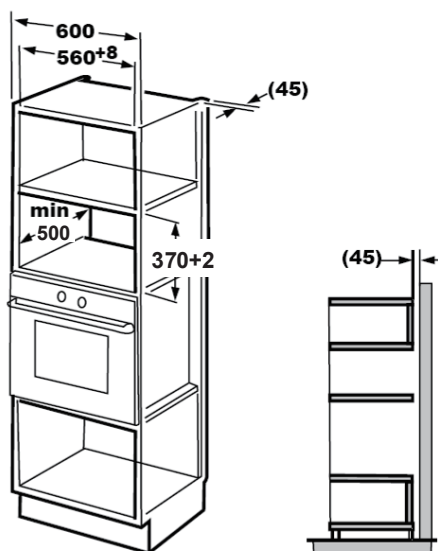

Märkus:

Mõlema paigaldise paigaldamisel on vajalikud paigaldusplaat ja alumise kapi mall.

B. Valmistage kapp ette

⚠ Jätke see samm vahele, kui kapi sügavus jääb vahemikku 300–340 mm.

1. Lugege juhiseid jaotises ALUMISE KAPI MALL, pange mall kapi alumise kapi tasapinnale.

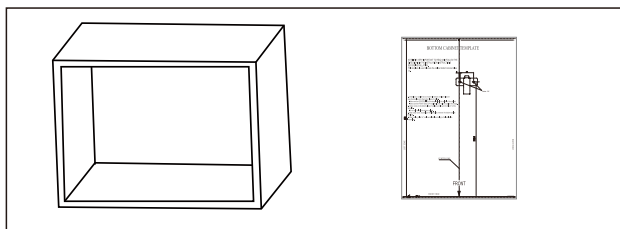

2. Tehke märgid kapi alumisele tasapinnale, järgides malli määrke "a"

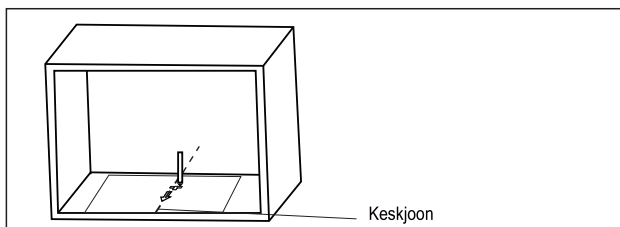

3. Eemaldage alumise kapi mall ja kinnitage kinnitusplaat kruviga A.

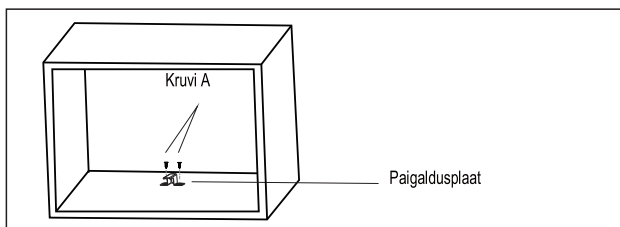

C. Ahju
paigaldamine

4. Paigaldage ahi kappi

- Veenduge, et ahju tagaosa oleks kinnitatud kinnitusplaadiga, kui see on olemas.
- Ärge tõkestage ega ajage toitejuhet keerdu.

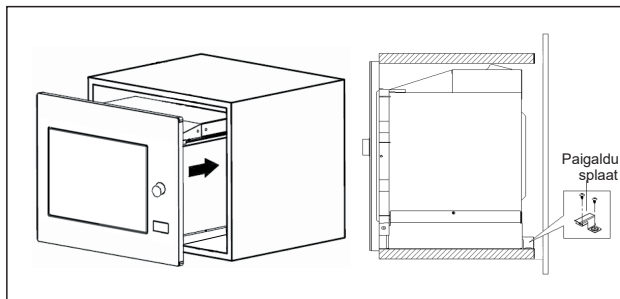

5. Avage uks, kinnitage ahi kruvi B abil kappi paigaldusava külge. Seejärel kinnitage kohanduskomplekti plastikkate paigaldusava külge.

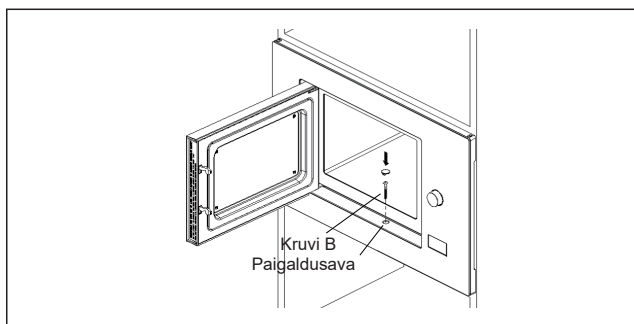

Kapi jaoks, mille kõrgus on 380 mm

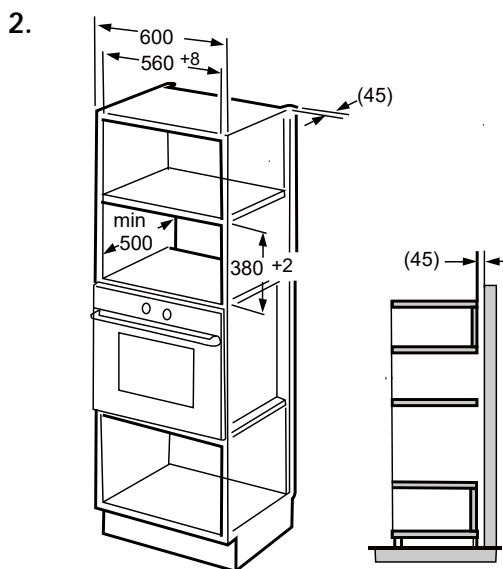
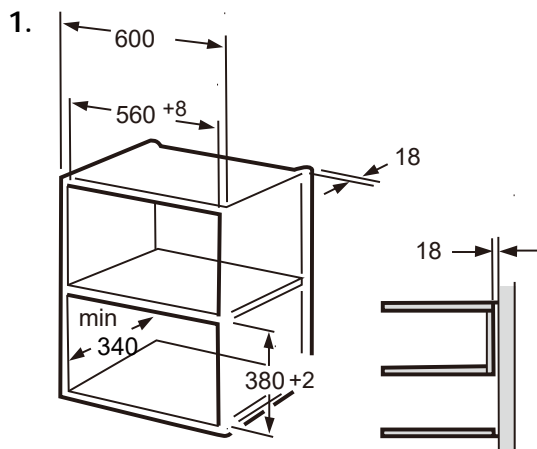
**Märkus:**

Mõlema paigaldise paigaldamisel on vajalikud paigaldusplaat ja alumise kapi mall.

B. Valmistage kapp ette

⚠ Jätke see samm vahele, kui kapi sügavus jääb vahemikku 300–340 mm.

1. Lugege juhiseid jaotises ALUMISE KAPI MALL, pange mall kapi alumise kapi tasapinnale.

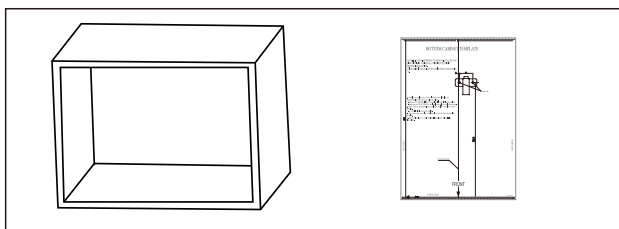

2. Tehke märgid kapi alumisele tasapinnale, järgides malli märgi "a"

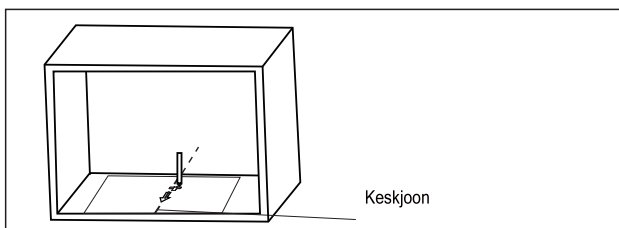

3. Eemaldage alumise kapi mall ja kinnitage kinnitusplaat kruviga A.

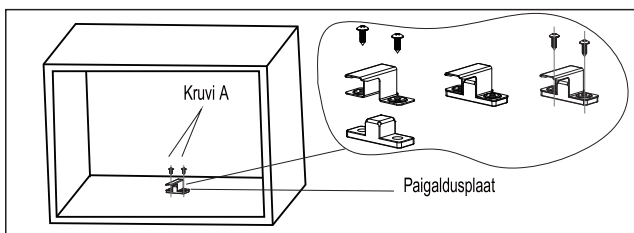

C. Ahju
paigaldamine

4. Paigaldage ahi kappi

- Veenduge, et ahju tagaosas oleks kinnitatud kinnitusplaadiga, kui see on olemas.
- Ärge tõkestage ega ajage toitejuhet keerdu.

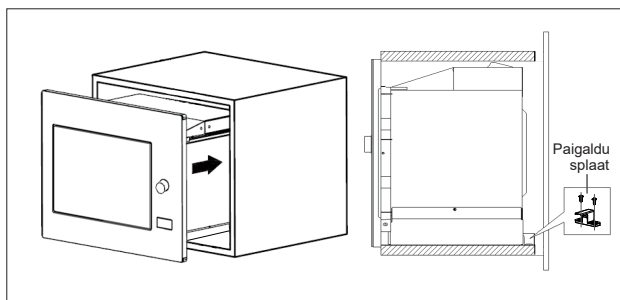
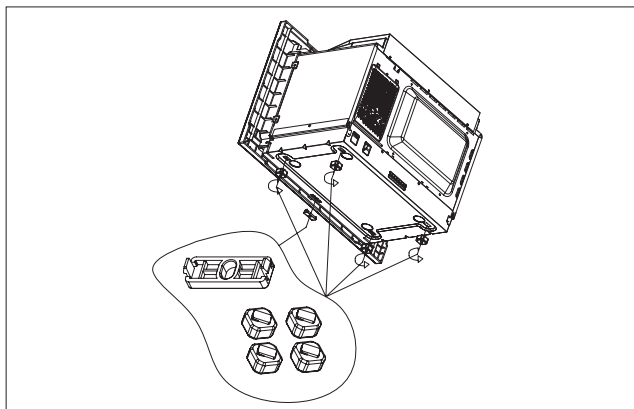

5. Avage uks, kinnitage ahi kruvi B abil kappi paigaldusava külge. Seejärel kinnitage kohanduskomplekti plastikkate paigaldusava külge.

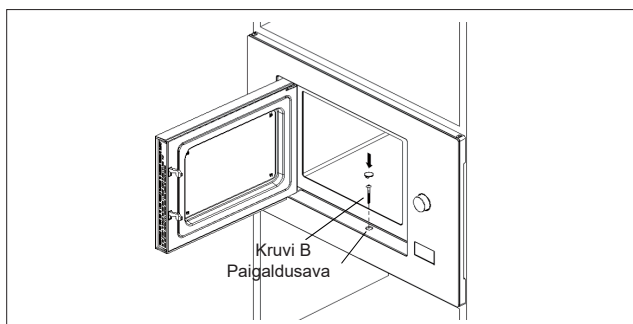

Tehnilised

Mudel: BMX201AG1BG

Nimipinge: 230V ~ 50Hz

Nimisisendvõimsus (mikrolaineahi):1250W

Nimiväljundvõimsus (mikrolaineahi): 800W

Nimisisendvõimsus (grill):..... 1000W

Tavaline	
Mikrolaineahi häirib teleripildi vastuvõttu	Mikrolaineahi võib häirida raadio ja teleri vastuvõttu, kui ahi töötab. See sarnaneb väikeste elektriseadmete, näiteks mikseri, tolmuimeja ja elektriventilaatori häiretele. See on normaalne.
Ahju tuli on hämar	Mikrolaineahjus madala võimsuse juures küpsetamisel võib ahju tuli hämarduda. See on normaalne.
Uksele koguneb auru, ventilatsioonivadest tuleb kuuma õhku	Toiduvalmistamisel võib toidust auru tulla. Enamus sellest pääseb välja läbi ventilatsioonivadest. Osa võib siiski koguneda jahedasse kohta, nt ahjuuksele. See on normaalne.
Ahi käivitus kogemata ilma toiduta.	Seadet on keelatud käitada ilma toiduta. See on väga ohtlik.

Probleem	Võimalik põhjus	Lahendus
Ahi ei käivitu.	(1) Toitejuhe pole korralikult ühendatud.	Ühendage pistik lahti. Seejärel ühendage see 10 sekundi pärast uuesti.
	(2) Kaitsmed on väljas või kaitselüliti on rakendunud.	Vahetage kaitse välja või taaslähtestage kaitselüliti (remonditud meie ettevõtte professionaalse personali poolt)
	(3) Probleemid pistikupesaga.	Kontrollige pistikupesast teiste elektriseadmetega.
Ahi ei kuumene.	(4) Uks pole hästi suletud.	Sulgege uks korralikult.



Vastavalt elektri- ja elektroonikaseadmete jäätmete (WEEE) direktiivile tuleks elektri- ja elektroonikaseadmete jäätmeid koguda ja töödelda eraldi. Kui peaksite tulevikus selle seadme ära viskama, siis ärge visake toodet olmejäätmete hulka. Võimalusel viige see toode elektri- ja elektroonikaromude kogumispunkti.

Kui vajate teavet või kui teil on probleem, siis võtke ühendust oma riigi Gorenje klienditeenindusega (telefoninumbri leiata ülemaailmsest garantiibrošüürist). Kui teie riigis ei ole klienditeenindust, minge kohaliku Gorenje edasimüüja juurde või võtke ühendust Gorenje kodumasinate hooldusosakonnaga.

Erinevate seadmete või komponentide värvitoonide erinevused sama disainiseeria raames võivad ilmneda mitmesuguste tegurite tõttu, näiteks erinevad nurgad, mille all seadmeid vaadeldakse, erinev värviline taust, materjalide ja ruumi valgustus.

Ainult isiklikuks kasutamiseks!

Täiendavaid soovitusi mikrolaineahjus küpsetamiseks ja kasulikke nõuandeid leiata veebilehelt:

<http://www.gorenje.com>

SOOVIB TEILE PALJU RÕÕMU SELLE SEADME KASUTAMISEL

gorenje

Jätame endale õiguse teha kasutusjuhendis mistahes muudatusi.

MIELAS KLIENTE,

dėkojame už jūsų pirkinį. Tikimės, kad jau greitai įsitikinsite, kad galite pasitikėti mūsų gaminiais. Tam, kad būtų lengviau naudoti prietaisą, pridedame išsamią naudojimo instrukciją.

Instrukcijoje pateikiama informacija, kuri padės jums susipažinti su prietaisu. Prieš naudodami prietaisą pirmą kartą, atidžiai perskaitykite instrukciją.

Bet kuriuo atveju, įsitinkite, kad pristatytas prietaisas yra nepažeistas. Pastebėję gabenimo metu atsiradusių pažeidimų, kreipkitės į pardavimo atstovą arba regioninį sandėlį, iš kurio gaminys buvo pristatytas. Telefono numerį rasite pirkimo kvite arba pristatymo dokumentuose.



Linkime malonių įspūdžių naudojant naująjį buitinį prietaisą.

Šis buitinis prietaisas skirtas šildyti maistą ir gėrimus, naudojant elektromagnetinę energiją. Skirtas naudoti tik patalpose.

NAUDOJIMO
INSTRUKCIJA

Atidžiai perskaitykite naudojimo instrukciją ir išsaugokite, kad galėtumėte vėliau dar kartą perskaityti.

Ši instrukcija skirta prietaiso naudotojui.

Joje aprašoma, kaip naudoti krosnelę. Instrukcija taip pat taikoma įvairių tipų prietaisams, todėl joje gali būti aprašytų funkcijų, kurių jūsų įsigytame prietaise nėra.

1. Nebandykite naudoti krosnelės su atidarytomis durelėmis, nes tai gali sukelti žalingą mikrobangų energijos poveikį. Svarbu nesulaužyti ar nesugadinti apsauginių užraktų.
2. Nedėkite daiktų tarp krosnelės priekio ir durelių, leidžiant nešvarumams ar valiklio likučiams kauptis ant sandarinimo paviršių.
3. **IŠPĖJIMAS.** Pažeidus dureles ar durelių tarpiklius, krosnelę draudžiama naudoti tol, kol jos nesuremontuos kompetentingas asmuo.

PRIEDAS

Jei prietaisas nėra tinkamai prižiūrimas, jo paviršius gali greičiau susidėvėti, prietaiso eksploatacijos laikas gali sutrumpėti ir gali kilti pavojingų situacijų.

ĮSPĖJIMAS

Siekiant sumažinti gaisro, elektros smūgio, asmenų sužalojimo riziką ar per didelį mikrobangų krosnelės poveikį, naudojant prietaisą, reikia imtis pagrindinių atsargumo priemonių, įskaitant tai, kas nurodyta toliau.

- Perskaitykite ir laikykitės nurodymų, aprašytų skyriuje „ATSARGUMO PRIEMONĖS, SIEKIANT IŠVENGTI GALIMO PER DIDELĖS MIKROBANGŲ ENERGIJOS POVEIKIO“.
- Prietaisą gali naudoti 8 metų amžiaus ir vyresni vaikai bei asmenys su sumažėjusiais fiziniais, jutiminiais ar protiniais gebėjimais, neturintys patirties ir žinių asmenys, jei jie yra prižiūrimi arba išmokyti saugiai naudoti prietaisą ir žino apie susijusius pavojus. Vaikai neturi žaisti su prietaisu prietaisą. Valymo ir techninės priežiūros darbų negali vykdyti vaikai, kurie yra vyresni nei 8 metų amžiaus ir yra prižiūrimi suaugusiojo. Jaunesni nei 8 metų amžiaus vaikai neturi būti arti prietaiso, nebent yra nuolatos prižiūrimi.
- Saugoti prietaisą ir kabelį nuo jaunesnių nei 8 metų amžiaus vaikų.
- Siekiant išvengti pavojaus, pažeistą maitinimo kabelį turi pakeisti gamintojas, įgaliotojo serviso specialistas ar panašią kvalifikaciją turintys asmenys. (Prietaisams su „Y“ tipo priedu.)
- **ĮSPĖJIMAS.** Siekiant išvengti elektros smūgio rizikos, prieš keičiant lemputę, įsitikinti, kad prietaisas yra išjungtas.

- **ĮSPĖJIMAS.** Nekompetentingiems asmenims pavojinga vykdyti techninės priežiūros ar remonto darbus, kuriems vykdyti reikia nuimti gaubtą, kuris apsaugo nuo mikrobangų energijos poveikio.
- **ĮSPĖJIMAS.** Skysčiai ir maistas neturi būti šildomi sandariai uždarytuose induose, nes jie gali sprogti.
- Šildant maistą plastikinėje ar popierinėje pakuotėje, stebėti mikrobangų krosnelės veikimą, nes pakuotė gali užsidegti.
- Naudoti tik tuos indus, kurie tinkami naudoti mikrobangų krosnelėse.
- Jei iš prietaiso sklinda dūmai, nedelsiant išjungti arba ištraukti prietaiso kištuką iš elektros lizdo ir neatidaryti durelių, kad liepsna užgestų.
- Mikrobangų energija šildant gėrimus, jie gali užvirti ir netikėtai išbėgti, todėl imant indą reikia elgtis atsargiai.
- Siekiant išvengti nudegimų, kūdikių buteliukų ir kūdikių maisto indelių turinį reikia gerai išmaišyti ar papurtyti ir, prieš maitinant, būtina patikrinti temperatūrą.
- Mikrobangų krosnelėje nereikėtų šildyti kiaušinių su lukštais ir kietai virtų nesupjaustytų kiaušinių, nes jie gali sprogti, net ir tada, kai mikrobangų krosnelė nustojo veikti.
- Krosnelę reikia reguliariai valyti ir pašalinti visus maisto likučius.
- Naudojant neišvalytą krosnelę, jos paviršius gali greičiau susidėvėti, tai gali turėti neigiamos įtakos prietaiso eksploataavimo trukmei ir gali sukelti pavojingų situacijų.

- Naudoti tik šiai krosnei rekomenduojamą temperatūros zoną (krosnelėse, kuriose yra sumontuota įranga naudoti temperatūros matavimo zoną).
- Mikrobangų krosnelė turi būti reguliuojama, kai durelės yra atidarytos (krosnelėse, kuriose yra sumontuotos apdailos durelės).
- Prietaisas skirtas naudoti namuose ir panašiose vietose, pavyzdžiui:
 - parduotuvių, biurų ar kitų darbo vietų personalo virtuvėlėse;
 - klientams viešbučiuose, moteliuose ir kitose apgyvendinimo paslaugų vietose;
 - sodybose;
 - svečių namuose.
- Mikrobangų krosnelė yra skirta šildyti maistą ir gėrimus. Džiovinant maistą ar rūbus ir šildant šildymo pagalvėles, šlepetes, kempines, drėgnas šluostes ar panašius daiktus, kyla susižalojimo, užsidegimo ir gaisro rizika.
- Mikrobangų krosnelėje draudžiama naudoti metalinius maisto ir gėrimų indus.
- Prietaiso negalima valyti gariniu valytuvu.
- Iš prietaiso indus imti atsargiai, kad nepasislinktų sukamasis padėklas (taikoma fiksuotiems ar į baldus įmontuotiems prietaisams, įrengtiems 900 mm arba didesniu atstumu nuo grindų, ir kuriuose yra nuimamas sukamasis padėklas. Tai netaikoma prietaisams su į apačią atlenkiamomis durelėmis).

- Mikrobangų krosnelė skirta įmontuoti į baldus.
- Nenaudoti garinio valytuvo.
- Krosnelės vidaus paviršius gali įkaisti.
- **ĮSPĖJIMAS.** Prietaisas ir prieinamos jo dalys naudojimo metu įkaista. Reikia elgtis atsargiai ir neprisiliesti prie kaitinimo elementų. Jaunesni nei 8 metų amžiaus vaikai neturi būti arti prietaiso, nebent yra nuolatos prižiūrimi.
- Naudojimo metu prietaisas įkaista. Reikia elgtis atsargiai ir neprisiliesti prie krosnelės viduje esančių kaitinimo elementų.
- **ĮSPĖJIMAS.** Naudojimo metu prieinamos dalys gali įkaisti. Maži vaikai turi būti atokiau nuo prietaiso.
- Prietaiso negalima montuoti už apdailos durelių, kad neperkaistų (netaikoma prietaisams, kuriuose yra sumontuotos apdailos durelės).
- **ĮSPĖJIMAS.** Kai prietaisas naudojamas kombinaciniu režimu, dėl generuojamos temperatūros vaikai gali naudoti prietaisą tik prižiūrint suaugusiajam.
- Nenaudoti stiprių šveitiklių ar aštrių metalinių šepėčių krosnelės durelių stiklui valyti, nes galima subraižyti jų paviršių ir stiklas gali įtrūkti.

**ATIDŽIAI PERSKAITYTI IR IŠSAUGOTI
PERŽIŪROMS ATEITYJE**

SIEKIANT SUMAŽINTI ASMENŲ SUŽALOJIMO RIZIKOS, PRIETAISĄ REIKIA ĮŽEMINTI

PAVOJUS

Elektros smūgio rizika

Prisilietus prie tam tikrų vidinių dalių galima sunkiai ar mirtinai susižaloti. Neardyti prietaiso.

ĮSPĖJIMAS

Elektros smūgio rizika

Dėl netinkamai įžeminto prietaiso, kyla elektros smūgio pavojus. Nejungti prietaiso prie elektros lizdo, kol jis nėra tinkamai sumontuotas ir įžemintas.

Šį prietaisą būtina įžeminti. Įvykus trumpajam jungimui, įžeminimas sumažina elektros smūgio riziką, leisdamas elektros srovei nutekėti specialiu kabeliu.

Prietaise sumontuotas kabelis su įžeminimo laidu ir įžemintu kištuku. Kištukas turi būti jungiamas į elektros lizdą, kuris yra tinkamai įrengtas ir įžemintas.

Jei prietaiso įžeminimo nurodymai nėra visiškai aiškūs arba kilus abejonų dėl to, kaip tinkamai įžeminti prietaisą, pasitarkite su kvalifikuotu elektriку ar technikos specialistu.

Jei reikia naudoti ilgiklį, naudokite tik trigyslį ilgiklį.

1. Trumpas prietaiso kabelis yra skirtas sumažinti riziką įsipainioti ar užkliūti už kabelio.

2. Jei naudojamas ilgas kabelis ar ilgiklis:
 - 1) ilgo kabelio ar ilgiklio galios parametrai turi būti ne mažesni nei elektrinio prietaiso galios parametrai;
 - 2) ilgiklio kabelis turi būti trigyslis su įžeminimo gysla;
 - 3) ilgas kabelis turi būti nutiestas taip, kad nebūtų ant stalviršio ar stalo paviršiaus, kur juos gali tempti vaikai arba kur galima už jų netyčia užkliūti.

Įsitikinti, kad prietaisas nebūtų prijungtas prie maitinimo tinklo.

- Išvalyti krosnelės vidų šiek tiek sudrėkinta šluoste.
- Priedus plauti įprastai naudojant vandenį su plovikliu.
- Nešvarų durelių rėmą ir tarpiklį bei šalia jų esančias dalis reikia atsargiai valyti drėgna šluoste.
- Nenaudoti stiprių šveitiklių ar aštrių metalinių šepečių krosnelės durelių stiklui valyti, nes galima subraižyti jų paviršių ir stiklas gali įtrūkti.
- Patarimas. Siekiant lengviau nuvalyti vidines sieneles, prie kurių gali prisiliesti maistas: į dubenėlį įdėkite pusę citrinos, įpilkite 300 ml (1/2 pintos) vandens ir kaitinkite mikrobangų krosnelę 100% galingumu 10 minučių. Iššluostykite krosnelę minkšta, sausa šluoste.

ATSARGIAI**Susižalojimo pavojus**

Nekompetentingiems asmenims pavojinga vykdyti techninės priežiūros ar remonto darbus, kuriems vykdyti reikia nuimti gaubtą, kuris apsaugo nuo mikrobangų energijos poveikio.

Žr. nurodymus skyriuose apie medžiagas, kurias galima naudoti ir kurių negalima nenaudoti mikrobangų krosnelėje. Tam tikrus metalinius indus mikrobangų krosnelėje naudoti nesaugu. Kilus abejonių, galite išbandyti atitinkamą indą taip, kaip nurodyta toliau.

Indo bandymas

- Į tinkamą naudoti indą įpilkite 1 puodelį šalto vandens (250 ml) ir šalia įdėkite bandomąjį indą.
- Šildykite maksimalia galia 1 minutę.
- Atsargiai palieskite indą. Jei tuščias indas yra šiltas, nenaudokite jo gaminiui mikrobangų krosnelėje.
- Nešildykite ilgiau nei 1 minutę.

Medžiagos, kurias galima naudoti mikrobangų krosnelėje

Indai	Pastabos
Troškinimo indas	Laikytis gamintojo nurodymų. Troškinimo indo dugnas turi būti bent 5 mm (3/16 col.) atstumu nuo sukamojo padėklo. Netinkamai naudojant, sukamasis padėklas gali suskilti.
Lėkštės	Tik tinkamos naudoti mikrobangų krosnelėse. Laikytis gamintojo nurodymų. Nenaudoti įskilusių ar nutrupėjusių indų.
Stiklainiai	Visada nuimti dangtelį. Naudoti tik maistui pašildyti, bet ne virti. Dauguma stiklainių nėra atsparūs karščiui ir gali suskilti.
Stikliniai indai	Naudoti tik karščiui atsparius stiklinius indus. Įsitikinti, kad nėra metalinės apdailos. Nenaudoti įskilusių ar nutrupėjusių indų.
Kepimo maišeliai	Laikytis gamintojo nurodymų. Neuždaryti metaliniais raišteliais. Palikti plyšių garams išleisti.
Popierinės lėkštės ir puodeliai	Naudoti tik trumpalaikiam kepimui / pašildymui. Kepimo metu nepalikti krosnelės be priežiūros.
Popieriniai rankšluosčiai	Naudoti šildomam maistui pridengti arba riebalams sugerti. Naudoti trumpalaikiam šildymui ir nepalikti krosnelės be priežiūros.
Kepimo popierius	Naudoti kaip dangtį nuo taškymosi arba suvynioti garinamą maistą.
Plastikas	Tik tinkamos naudoti mikrobangų krosnelėse. Laikytis gamintojo nurodymų. Turi būti paženklininti kaip „saugūs naudoti mikrobangų krosnelėje“. Kai kurie plastikiniai indai suminkštėja, kai maistas įkaista. „Virimo maišelius“ ir sandariai uždarytus plastikinius maišelius reikia prapjauti, pradurti ar išleisti iš jų orą, kaip nurodyta ant pakuotės.
Plastikinė plėvelė	Tik tinkamos naudoti mikrobangų krosnelėse. Naudoti maistui uždengti, siekiant kepimo metu išlaikyti drėgmę. Plastikinė plėvelė neturi liestis prie maisto.
Termometrai	Tik tinkami naudoti mikrobangų krosnelėje (mėsos ir cukraus termometrai).
Vaškinis popierius	Naudoti kaip dangtį nuo taškymosi ir išlaikyti drėgmę.

Medžiagos, kurių negalima naudoti mikrobangų krosnelėje

Indai	Pastabos
Aliuminio padėklas	Gali kibirkščiuoti. Perkelti maistą į mikrobangų krosnelėje tinkamą naudoti indą.
Kartoninės dėžutės su metaline rankena	Gali kibirkščiuoti. Perkelti maistą į mikrobangų krosnelėje tinkamą naudoti indą.
Metaliniai indai arba indai su metaline apdaila	Metalas apsaugo maistą nuo mikrobangų energijos. Metalinė apdaila gali sukelti kibirkščiavimą.
Metaliniai raišteliai	Gali sukelti kibirkščiavimą ir gaisrą krosnelėje.
Popieriniai maišeliai	Gali sukelti gaisrą krosnelėje.
Putplastis	Veikiamas aukštos temperatūros putplastis gali išsilydyti arba užteršti jame esantį skystį.
Mediena	Mikrobangų krosnelėje mediena išdžiūva, todėl gali suskilti arba įtrūkti.

Krosnelės dalių ir priedų pavadinimai

Iš dėžės išimti krosnelę, o iš krosnelės išimti visas medžiagas. Krosnelė pristatoma su toliau nurodytais priedais.



Stiklinis padėklas



Sukamojo padėklo žiedas



Naudojimo instrukcija

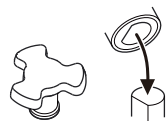

Sukamojo padėklo velenas



Grotelės (negalima naudoti, įjungus mikrobangų funkciją, dedamos ant stiklinio padėklo)

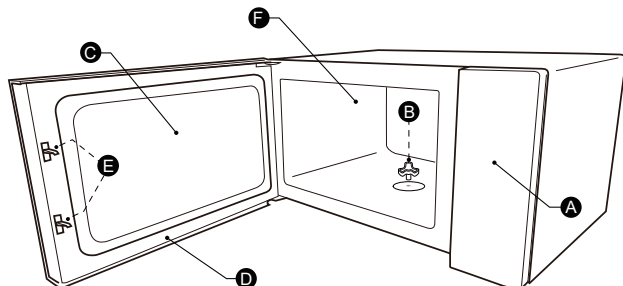

- | | |
|-----------------------------|--------------------------------|
| A) Valdymo skydelis | D) Durelės |
| B) Sukamojo padėklo velenas | E) Apsauginė blokavimo sistema |
| C) Stebėjimo langelis | F) Krosnelės vidus |

SUKAMOJO PADĖKLO MONTAVIMAS

Išvalyti krosnelės kameros vidų ir įdėti sukamąjį padėklą. Montuojant naują prietaisą, įsitikinti, kad visos pakuotės medžiagos ir transportavimui naudojama lipni juostelė būtų pašalintos nuo sukamojo padėklo veleno. Prieš naudojant prietaisą pirmą kartą maistui ruošti, reikės tinkamai įdėti sukamąjį padėklą. Išvalyti krosnelės kameros vidų ir visus priedus.

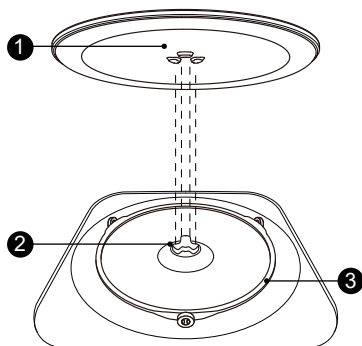

Kaip tinkamai įdėti sukamąjį padėklą



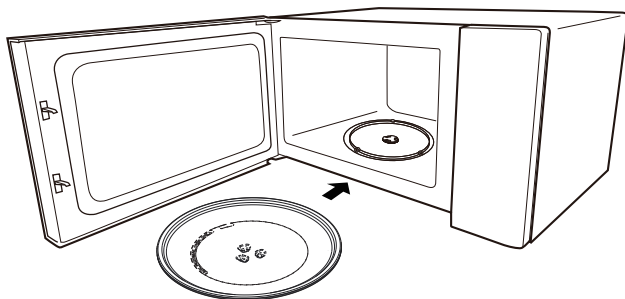



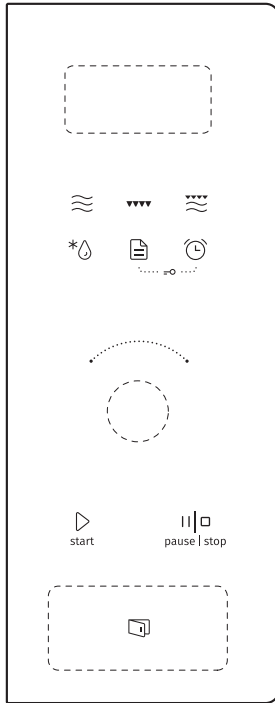

1. Į kepimo kameroje esantį griovelį įdėti sukamojo padėklo žiedą ③.
2. Stiklinį padėklą ① padėti ant sukamojo padėklo žiedo ③. Pritaikyti išgaubtas, lenktas stiklinio padėklo viduryje esančias linijas prie trijų veleno krumplių. Įsitikinti, kad stiklinis padėklas ① susijungė su sukamojo padėklo velenu ② kepimo kameros apačioje. Veleno ratukai turi patekti į sukamojo padėklo apatinę briauną.



Pastaba

1. Nenaudoti prietaiso be sukamojo padėklo. Įsitikinti, kad jis tinkamai įstatytas. Sukamasis padėklas gali sukelti laikrodžio rodyklės kryptimi arba priešinga kryptimi.
2. Neapversti stiklinio padėklo. Stiklinis padėklas neturi strigti.
3. Naudojant krosnelę visada būtina naudoti stiklinį padėklą ir sukamojo padėklo žiedą.
4. Gaminamas maistas ir indai su maistu visada dedami ant stiklinio padėklo.
5. Sukamasis padėklas visada turi sukstis sklandžiai.
6. Stikliniam padėklui ar sukamojo padėklo žiedui įtrūkus ar sulūžus, kreiptis į artimiausią įgaliojantį techninio aptarnavimo centrą.





-  Mikrobangų
-  Kepimo ant grotelių
-  Kombinuotasis
-  Atitirpinimas Automatinis
-  meniu
-  Gaminimo laikmatis / laikrodis
-  start Pradėti / +30 s / Patvirtinti
-  pause | stop Pristabdyti / Stabdyti

Naudojimo instrukcijos

1. Laikrodžio nustatymas



Prijungus mikrobangų krosnelę prie maitinimo šaltinio, ekrane bus rodoma „0:00“ ir signalizatorius suskambės vieną kartą.

- 1). Dukart paspauskite „Gaminimo laikmačio / laikrodžio“ mygtuką, kad pasirinktumėte laikrodžio funkciją; mirksės valandų rodmuo.
- 2). Sukite „“, kad nustatytumėte valandą; laiką galima nustatyti nuo 0 iki 23.
- 3). Paspauskite „Gaminimo laikmačio / laikrodžio“ mygtuką; mirksės minučių rodmuo.
- 4). Sukite „“, kad nustatytumėte minutes; laiką galima nustatyti nuo 0 iki 59.
- 5). Paspauskite „Gaminimo laikmačio / laikrodžio“ mygtuką, kad užbaigtumėte laikrodžio nustatymą; „:“ mirksės ir bus rodomas laikas.

Pastaba.

- 1). Jei laikrodis nenustatytas, įjungus maitinimą, jis neveiks.
- 2). Jei nustatant laikrodį per 1 minutę nepaspaudžiamas „Gaminimo laikmačio / laikrodžio“ mygtukas, automatiškai įsijungs ankstesnė krosnelės būseną.

2. Mikrobangų režimas

- 1). Vieną kartą paspauskite „Mikrobangų“ režimo mygtuką, ekrane bus rodoma „800W“.
- 2). Dar kartą paspauskite „Mikrobangų“ režimo mygtuką arba sukite „“, kad pasirinktumėte norimą galią.
- 3). Paeiliiui ekrane bus rodoma „800W“, „640W“, „400W“, „240W“, „80W“.
- 4). Spauskite „Pradėti / +30 s / Patvirtinti“ mygtuką, kad patvirtintumėte.
- 5). Sukite „“, kad nustatytumėte gaminimo laiką nuo 0:05 iki 95:00. 6). Spauskite „Pradėti / +30 s / Patvirtinti“ mygtuką, kad pradėtumėte gaminti.

Pastaba. Nustatant laiką, rodmuo keičiamas taip, kaip nurodyta toliau.

0---1 min.	: 5 sekundės
1---5 min.	: 10 sekundžių
5---10 min.	: 30 sekundžių
10---30 min.	: 1 minutė
30---95 min.	: 5 minutės

Mikrobangų režimo keitimo tvarka	Klaviatūros naudojimas / Ekranas	Mikrobangų galia
1	800 W	100%
2	640 W	80%
3	400 W	50%
4	240 W	30%
5	80 W	10%



3. Kepimas

- 1). Paspauskite „Kepimo ant grotelių“ mygtuką, ekrane bus rodoma „G“.
- 2). Sukite „“, kad nustatytumėte gaminimo laiką. Didžiausia laiko vertė – „95:00“.
- 3). Spauskite „Pradėti / +30 s / Patvirtinti“ mygtuką, kad pradėtumėte.

Pastaba.

Praėjus pusei nustatyto laiko, signalizatorius suveiks primindamas jums, kad reikia apversti maistą. Jei neatliksite jokių veiksmų, krosnelė toliau veiks.

4. Kombinuotasis

- 1). Paspauskite „Kombinuotojo“ režimo mygtuką, ekrane bus rodoma „C-1“.
- 2). Sukite „“ arba spauskite „Kombinuotojo“ režimo mygtuką tiek kartu, kol nustatysite galios lygį; ekrane pakaitomis bus rodoma „C-1“ ir „C-2“.
- 3). Spauskite „Pradėti / +30 s / Patvirtinti“ mygtuką, kad patvirtintumėte.
- 4). Sukite „“, kad nustatytumėte gaminimo laiką. Didžiausia laiko vertė – „95:00“.
- 5). Spauskite „Pradėti / +30 s / Patvirtinti“ mygtuką, kad pradėtumėte gaminti.



5. Gaminimo

- 1). Vieną kartą paspauskite „Gaminimo laikmačio / laikrodžio“ mygtuką; ekrane bus rodoma „00:00“.
- 2). Sukite „“, kad įvestumėte tinkamą laiką. (Maksimalus gaminimo laikas – 95 minutės).
- 3). Spauskite „Pradėti / +30 s / Patvirtinti“ mygtuką, kad patvirtintumėte nuostatą.
- 4). Pasibaigus gaminimo laikui, signalizatorius suskambės 5 kartus.

Pastaba.

Kai veikia gaminimo laikmatis, programų nustatyti negalima.

6. Atitirpinimas

- 1). Paspauskite „Atitirpinimo“ mygtuką vieną kartą; ekrane bus rodoma „dEF1“.
- 2). Spauskite „Pradėti / +30 s / Patvirtinti“ mygtuką, kad patvirtintumėte.
- 3). Dar kartą paspauskite „Atitirpinimo“ režimo mygtuką arba sukite „“, kad pasirinktumėte atitirpinimo meniu: ekrane bus paeilui rodoma „d01“, „d02“, „d03“ ir „d04“.
- 4). Spauskite „Pradėti / +30 s / Patvirtinti“ mygtuką, kad patvirtintumėte.
- 5). Sukite „“, kad pasirinktumėte maisto svorį.
- 6). Spauskite „Pradėti / +30 s / Patvirtinti“ mygtuką, kad pradėtumėte gaminti.

Meniu	d01 Šaldyti duonos gaminiai	d02 Šaldyta mėsa	d03 Šaldytos daržovės	d04 Šaldyta pica
Svoris	100–600 g	100–2000 g	100–1000 g	100–600 g

7. Atitirpinimo



- 1). Dukart paspauskite „Atitirpinimo“ mygtuką; ekrane bus rodoma „dEF2“.

- 2). Spauskite „Pradėti / +30 s / Patvirtinti“ mygtuką, kad patvirtintumėte.
- 3). Sukite „“, kad nustatytumėte gaminimo laiką. Didžiausia laiko vertė – „95:00“.
- 4). Spauskite „Pradėti / +30 s / Patvirtinti“ mygtuką, kad pradėtumėte gaminti.



8. Kelių etapų

Daugiausiai galima nustatyti 2 gaminimo etapus. Naudojant kelių etapų gaminimo funkciją, kai vienas iš etapų yra atitirpinimas, ši funkcija turi būti nustatyta pirmajam etapui. Gaminimo laikmatis ir automatinis meniu negali būti naudojami kelių etapų gaminimui. Kiekvieną kartą paspaudus „Pradėti / +30 s / Patvirtinti“ mygtuką, laiką galima padidinti 30 sekundžių (išskyrus atitirpinant pagal svorį).

Pavyzdžiui. Jei norite atitirpinti 500 g maisto (d01) ir 7 minutes kepti 80 % mikrobangų galia, atlikite toliau nurodytus veiksmus.

- 1). Spauskite „Atitirpinimo“ mygtuką vieną kartą; ekrane bus rodoma „dEF1“.
- 2). Spauskite „Pradėti / +30 s / Patvirtinti“ mygtuką, kad patvirtintumėte.
- 3). Sukite „“ arba spauskite „Atitirpinimo“ mygtuką, kad pasirinktumėte atitirpinimo pagal svorį meniu ir kol ekrane bus parodyta „d01“.
- 4). Spauskite „Pradėti / +30 s / Patvirtinti“ mygtuką, kad patvirtintumėte.
- 5). Sukite „“, kad nustatytumėte 500 g atitirpinamą svorį.
- 6). Dukart paspauskite „Mikrobangų“ mygtuką; ekrane bus rodoma „640W“.
- 7). Spauskite „Pradėti / +30 s / Patvirtinti“ mygtuką, kad patvirtintumėte.
- 8). Sukite „“ arba nustatykite 7 minučių trukmės atitirpinimo laiką. 9). Paspauskite „Pradėti / +30 s / Patvirtinti“ mygtuką, kad pradėtumėte gaminti.

9. Greitojo

- 1). Veikiant budėjimo režimui, paspauskite „Pradėti / +30 s / Patvirtinti“ mygtuką, kad iš karto įjungtumėte 30 sekundžių trukmės kepimą 100 % galia; su kiekvienu paspaudimu trukmė pailgės 30 sekundžių iki 95 minučių.
- 2). Veikiant budėjimo režimui, sukite „“ į kairę, kad nustatytumėte 95 minutes ir 100 % mikrobangų galią, arba sukite „“ į dešinę, kad nustatytumėte 5 sekundes ir 100 % galią. Sukite „“, kad nustatytumėte gaminimo laiką, tada paspauskite „Pradėti / +30 s / Patvirtinti“ mygtuką, kad pradėtumėte gaminti.

Pastaba.

Mikrobangų, kepimo ant grotelių, kombinuoto kepimo, atitirpinimo ar kelių etapų gaminimo režimui kiekvienu „Pradėti / +30 s / Patvirtinti“ mygtuko paspaudimu gaminimo laikas pailgėja 30 sekundžių.

10. Užraktas nuo vaikų

Užrakinimas.

Veikiant budėjimo režimui, laikykite paspaudę „Gaminimo laikmačio / laikrodžio“ mygtuką ir per 3 sekundes paspauskite „Automatinio meniu“ mygtuką. Signalizatorius suskambės, kad įspėtų apie tai, kad įjungta krosnelės užrakto nuo vaikų funkcija.  įsižiebs ir ekrane bus rodomas esamas laikas (jei nustatytas laikrodis) arba „0:00“.

Atrakinimas.

Veikiant užrakto nuo vaikų režimui, laikykite paspaudę „Gaminimo laikmačio / laikrodžio“ mygtuką ir per 3 sekundes paspauskite „Automatinio meniu“ mygtuką. Signalizatorius suskambės, kad įspėtų apie tai, kad išjungta krosnelės užrakto nuo vaikų funkcija.

11. Užklauso

- 1). Veikiant mikrobangų, kepimo ant grotelių, kombinuoto kepimo režimui ir paspaudus „Mikrobangų“ režimo mygtuką, nustatyta galia bus rodoma 3 sekundes. Po 3 sekundžių bus įjungtas anksčiau nustatytas režimas.
- 2). Veikiant kepimo režimui, paspauskite „Gaminimo laikmačio / laikrodžio“ mygtuką, kad 3 sekundes būtų rodomas laikas.

12. „ECO“

„ECO“ režimo įjungimas

Veikiant budėjimo režimui, paspauskite „Pristabdyti / Stabdyti“ mygtuką, kad įjungtumėte „ECO“ režimą. Ekranas apšvietimas išsijungs.

„ECO“ režimo išjungimas

Veikiant „ECO“ režimui, paspauskite bet kurį iš mygtukų arba sukite „“ arba atidarykite krosnelės duris, kad išjungtumėte „ECO“ režimą.

13. Tylusis

Tyliojo režimo įjungimas

Veikiant budėjimo režimui, 3 sekundes spauskite „Gaminimo laikmačio / laikrodžio“ mygtuką. Išgirsite ilgą pyptelėjimą ir išsijungs tylusis krosnelės režimas. Kai spausite mygtukus, nebus paspaudimo garsų.

Tyliojo režimo išjungimas

Veikiant tyliajam režimui, 3 sekundes spauskite „Gaminimo laikmačio / laikrodžio“ mygtuką. Išgirsite ilgą pyptelėjimą ir išsijungs tylusis krosnelės režimas.



14. Valymo vandeniu

Valymo vandeniu režimo įjungimas

Veikiant budėjimo režimui, 3 sekundes spauskite „Mikrobangų“ režimo mygtuką. Išgirsite ilgą pyptelėjimą ir išsijungs valymo vandeniu krosnelės režimas.

Į krosnelę įdėkite 200 ml vandens ir paspauskite „Pradėti / +30 s / Patvirtinti“ mygtuką, kad įjungtumėte valymo vandeniu funkciją 800 W galia 5 min.; šių nuostatų keisti negalima.

15. Automatinis

- 1). Veikiant budėjimo režimui, vieną kartą paspauskite „Automatinio meniu“ mygtuką; ekrane bus rodoma „A1“.
- 2). Dar spauskite „Automatinio meniu“ mygtuką arba sukite „“, kad pasirinktumėte meniu. Galima pasirinkti nuo „A1“ iki „A15“.
- 3). Spauskite „Pradėti / +30 s / Patvirtinti“ mygtuką, kad patvirtintumėte.
- 4). Sukite „“, kad nustatytumėte svorį.
- 5). Spauskite „Pradėti / +30 s / Patvirtinti“ mygtuką, kad pradėtumėte gaminti.

Meniu	Svoris	Ekranas
A1 Pica	200 g	200 g
	400 g	400 g
A2 Pašildyti lėkštę	200 g	200 g
	400 g	400 g
	600 g	600 g
A3 Lydyti šokoladą	100 g	100 g
	150 g	150 g
	200 g	200 g
A4 Lydyti sviestą	100 g	100 g
	150 g	150 g
	200 g	200 g
A5 Mėsa (jautiena)	250 g	250 g
	350 g	350 g
	450 g	450 g
A6 Mėsa (kiauliena)	250 g	250 g
	350 g	350 g
	450 g	450 g
A7 Mėsa (vištiena)	250 g	250 g
	350 g	350 g
	450 g	450 g
A8 Daržovės	200 g	200 g
	300 g	300 g
	400 g	400 g
A9 Makaronai	50 g (su 450 g šalto vandens)	50 g
	100g (su 800 g šalto vandens)	100 g
A10 Bulvės	200 g	200 g
	400 g	400 g
	600 g	600 g
A11 Žuvis	250 g	250 g
	350 g	350 g
	450 g	450 g
A12 Pašildyti sriubą	200 ml	200
	400 ml	400
	600 ml	600

Menu	Svoris	Ekranas
A13 Spragėsiai	100 g	100
A14 Vištienos grynuoliai	200 g	200 g
	400 g	400 g
	600 g	600 g
A15 Malta mėsa	4	4

Įrengimo instrukcijos

Įrengimas ir prijungimas

- Prietaisas yra skirtas tik buitiniam naudojimui.
- Krosnelė yra skirta naudoti tik įmontavus į baldus. Ji nėra skirta naudoti ant stalviršio ar lentynos.
- Laikykitės specialių įrengimo instrukcijų.
- Prietaisą galima įrengti 60 cm pločio prie sienos pritvirtintoje spintelėje.
- Prietaisas yra su kištuku ir turi būti prijungtas prie tinkamai įrengto, išžeminto elektros lizdo.
- Maitinimo įtampa turi atitikti prietaiso vardinėje plokštelėje nurodytą įtampą.
- Elektros lizdą ir jungiamąjį kabelį turi įrengti kvalifikuotas elektrikas. Jei negalima prieiti prie lizdo, prie kurio prietaisas yra prijungtas, būtina įrengti visos linijos, prie kurios yra prijungtas prietaisas, apsauginį išjungiklį, kuriame tarpas tarp kontaktų yra mažiausiai 3 mm.
- Neturi būti naudojami adapteriai, kelių lizdų blokai ir ilgikliai. Dėl perkrovos gali kilti gaisras.

Krosnei veikiant prieinami paviršiai gali įkaisti.



Prieš montuodami prietaisą, atidžiai perskaitykite naudojimo instrukciją.

Atkreipkite dėmesį į elektros jungtį.

Krosnelė yra su kištuku ir turi būti prijungta prie tinkamai įrengto, įžeminto elektros lizdo. Remiantis galiojančiais įstatymais, elektros lizdą ir jungiamąjį kabelį turi įrengti tik kvalifikuotas elektrikas.

Jei negalima prieiti prie lizdo, prie kurio prietaisas yra prijungtas, būtina įrengti visos linijos, prie kurios yra prijungtas prietaisas, apsauginį išjungiklį, kuriame tarpas tarp kontaktų yra mažiausiai 3 mm.

Minimalus montavimo aukštis – 85 cm.

Spintelėje, į kurią montuojama krosnelė, už prietaiso neturi būti galinės sienelės. Tarp sienos ir prietaiso pagrindo turi likti tarpas. Konkretaus tarpo dydis nurodytas schemose.

Minimalus montavimo aukštis – 85 cm.

Neuždenkite vėdinimo ir oro įleidimo angų.

Pastaba.

Neprispauskite ar nesulenkite maitinimo kabelio.

 A varžtas

 B varžtas

 Montavimo plokštelė

 Plastikinė apdaila

 Pagrindo balnelio blokas

 Laikiklis

 Guminis balnelis

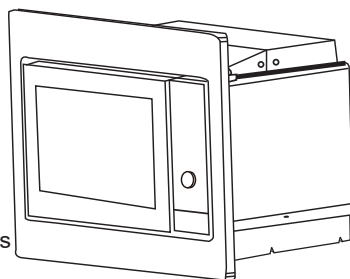

Spintelės, kurių aukštis 370 mm

1.

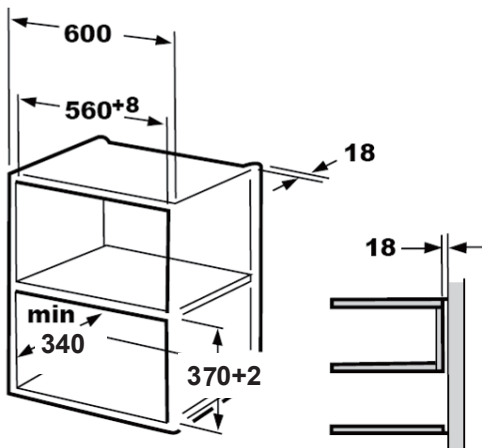

2.

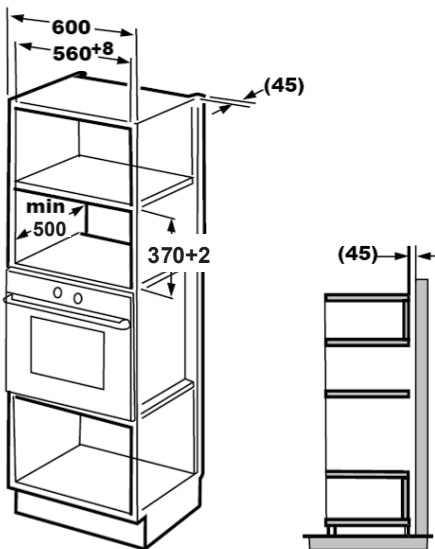

Pastaba

Abiem montavimo atvejais reikalingas montavimo plokštelės ir spintelės apačios šablonas.

⚠ Praleiskite šį žingsnį, jei spintelės gylis yra 300–340 mm.

1. Perskaitykite instrukciją ant SPINTELĖS APAČIOS ŠABLONO, uždėkite šabloną spintelės apačioje.

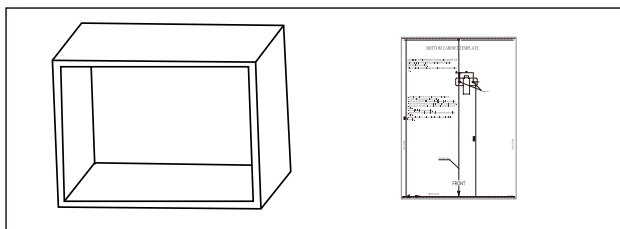

2. Spintelės apačioje pasižymėkite taškus, šablone pažymėtus „a“ raidėmis.

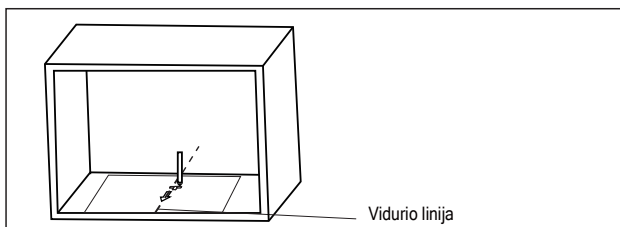

3. Nuimkite spintelės apačios šabloną ir pritvirtinkite montavimo plokštelę varžtu „A“.

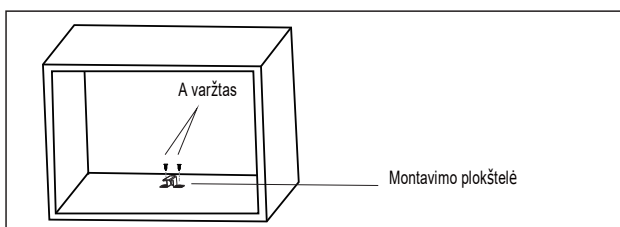

4. Įdėkite krosnelę į spintelę.

- Įsitinkite, kad krosnelės galinė dalis užsifiksavo montavimo plokštelėje (jei yra).
- Neprispauskite ar nesulenkite maitinimo kabelio.

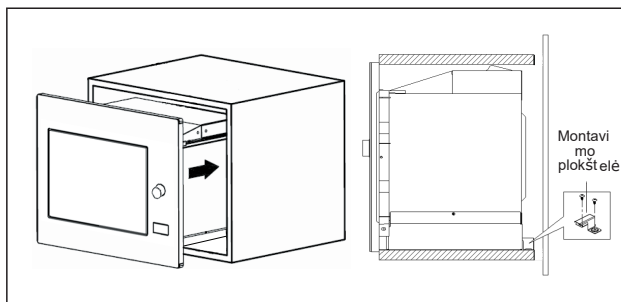

5. Atidarykite dureles ir varžtu „B“ pritvirtinkite krosnelę prie spintelės montavimo angos. Pritvirtinkite plastikinę apdailą prie montavimo angos.

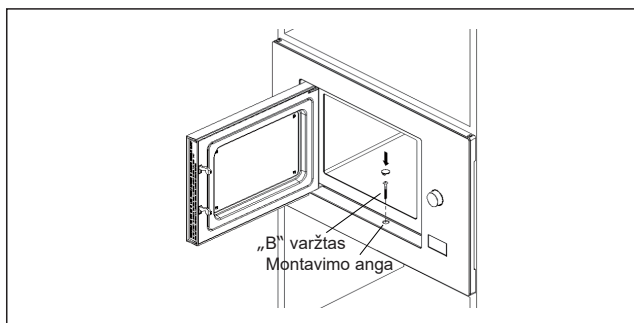

Spintelės, kurių aukštis 380 mm

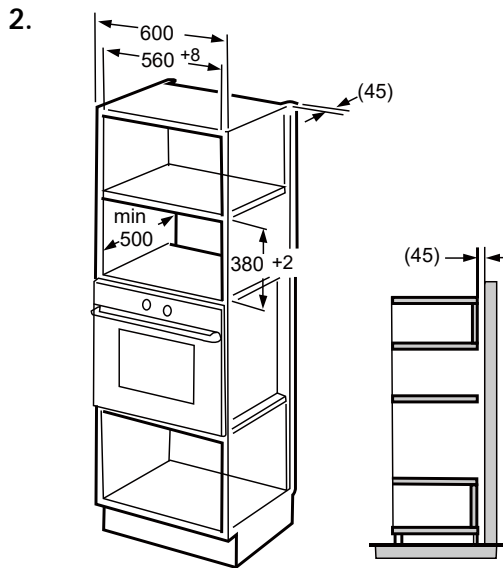
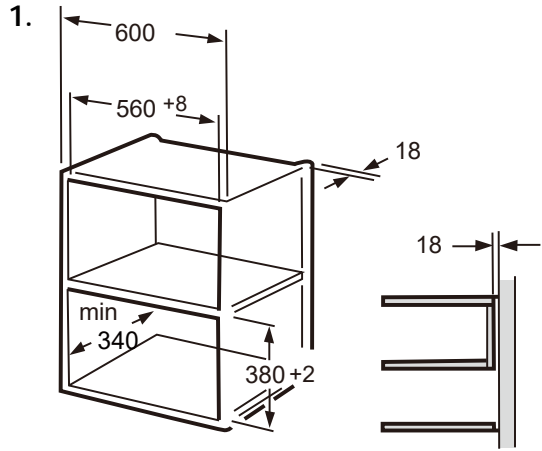
**Pastaba**

Abiem montavimo atvejais reikalingas montavimo plokštelės ir spintelės apačios šablonas.

⚠ Praleiskite šį žingsnį, jei spintelės gylis yra 300–340 mm.

1. Perskaitykite instrukciją ant SPINTELĖS APAČIOS ŠABLONO, uždėkite šabloną spintelės apačioje.

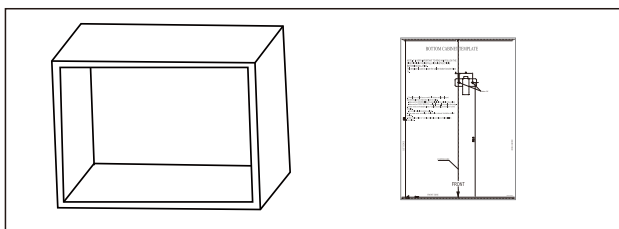

2. Spintelės apačioje pasižymėkite taškus, šablone pažymėtus „a“ raidėmis.

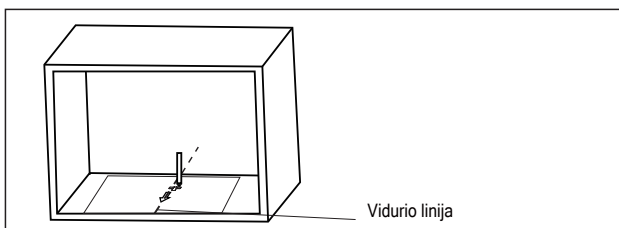

3. Nuimkite spintelės apačios šabloną ir pritvirtinkite montavimo plokštelę varžtu „A“.

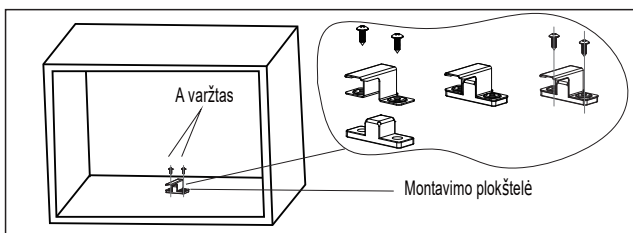

4. Įdėkite krosnelę į spintelę.

- Įsitinkinkite, kad krosnelės galinė dalis užsifiksavo montavimo plokštelėje (jei yra).
- Neprispauskite ar nesulenkite maitinimo kabelio.

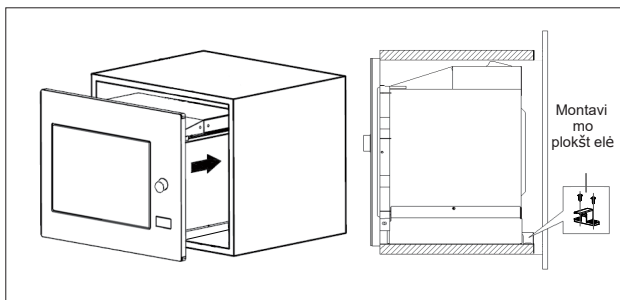
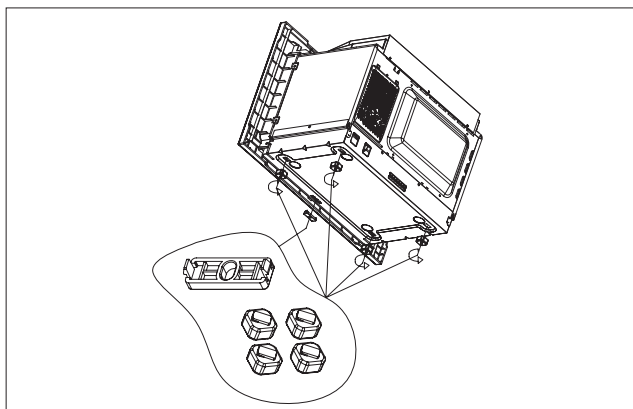

5. Atidarykite dureles ir varžtas „B“ pritvirtinkite krosnelę prie spintelės montavimo angos. Pritvirtinkite plastikinę apdailą prie montavimo angos.

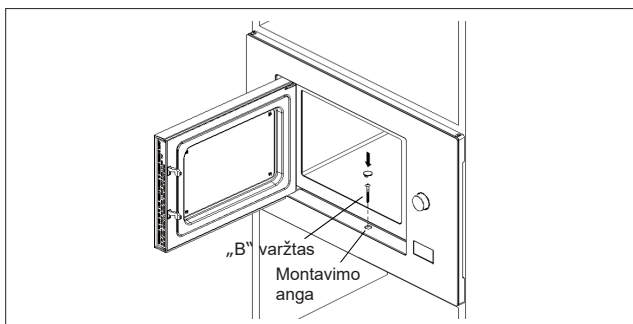

Modelis BMX201AG1BG
Vardinė įtampa: 230 V~ 50 Hz
Vardinė įvesties galia (mikrobangų):.....1250 W
Vardinė išvesties galia (mikrobangų): 800 W
Vardinė įvesties galia (kepimo ant grotelių): 1000 W

Įprasta	
Mikrobangų krosnelė kelia televizijos imtuvo trikdžius	Kai mikrobangų krosnelė veikia, ji gali kelti radijo ir televizijos ryšio trikdžius. Šie trikdžiai yra panašūs į nedidelių elektros prietaisų, pavyzdžiui, maišytuvo, dulkių siurblio ir elektrinio ventiliatoriaus keliamus trikdžius. Tai yra įprastas reiškinys.
Krosnelės šviesos pritemimas	Mikrobangų krosnei veikiant nedidele galia, jos apšvietimas gali pritemti. Tai yra įprastas reiškinys.
Ant durelių susikaupiantys garai, karštas oras sklinda iš vėdinimo angų	Gaminimo metu iš maisto išsiskiria garų. Didžioji jų dalis sklinda per vėdinimo angas. Tačiau kartais jų gali kauptis vėsiose vietose, pavyzdžiui, ant krosnelės durelių. Tai yra įprastas reiškinys.
Krosnelė atsitiktinai įsijungė, kai joje nėra maisto.	Draudžiama naudoti krosnelę, kai joje nėra maisto. Tai labai pavojinga.

Triktis	Galima priežastis	Sprendimas
Krosnelė neįsijungia.	(1) Maitinimo kabelis netvirtai prijungtas.	Ištraukite kištuką. Po 10 sekundžių vėl prijunkite kištuką.
	(2) Suveikia saugiklis arba automatinis išjungiklis.	Pakeiskite saugiklį arba iš naujo įjunkite automatinį išjungiklį (remonto darbus turi atlikti mūsų įmonės specialistas).
	(3) Elektros lizdo triktis.	Pabandykite prie elektros lizdo prijungti kitą elektros prietaisą.
Krosnelė neįkaista.	(4) Durelės netinkamai uždarytos.	Tinkamai uždarykite dureles.



Pagal Elektros ir elektroninės įrangos atliekų (EEĮA) direktyvą, EEĮA atliekos turi būti surenkamos ir apdorojamos atskirai. Prireikus išmesti prietaisą, NEIŠMESKITE jo kartu su buitinėmis atliekomis. Pristatykite gaminį į tinkamą EEĮA surinkimo punktą.

Prireikus informacijos arba kilus problemai, kreiptis į „Gorenje“ klientų aptarnavimo skyrių savo šalyje (telefono numerį rasite pasaulinės garantijos lape). Jei jūsų šalyje nėra Klientų aptarnavimo centro, kreipkitės į vietinį „Gorenje“ atstovą, arba susisiekite su „Gorenje“ buitinių prietaisų aptarnavimo skyriumi.

Įvairių tos pašios serijos prietaisų ar dalių atspalviai gali šiek tiek skirtis dėl įvairių priežasčių, pavyzdžiui, dėl to, kad į prietaisą žiūrima iš skirtingų kampų, taip pat dėl aplinkos spalvų, medžiagų ir patalpos apšvietimo.

Tik asmeniniam naudojimui!

Papildomų rekomendacijų apie maisto ruošimą naudojant mikrobangų krosnelę ir naudingų patarimų rasite:

<http://www.gorenje.com>

**LINKIME MALONIŲ ĮSPŪDŽIŲ NAUDOJANTIS
PRIETAISU**

gorenje

Naudojimo instrukcijoje gali būti pakeitimų ir klaidų.

**GODĀTAIS
KLIENT!**

Sirsnīgi pateicamies par pirkumu. Ticam, ka drīz jūsu rīcībā būs pietiekami daudz pierādījumu tam, ka uz mūsu produktiem patiešām var paļauties. Lai atvieglotu ierīces lietošanu, pievienojam šo izsmeļošo lietotāja pamācību.

Norādījumi jums palīdzēs apgūt savu jauno ierīci. Pirms ierīces pirmā lietojuma, lūdz, izlasiet tos rūpīgi.

Jebkurā gadījumā, lūdz, pārliecinieties, vai ierīce jums piegādāta nebojātā stāvoklī. Ja konstatējat kādu transportēšanas laikā radušos bojājumu, sazinieties ar savu tirdzniecības pārstāvi vai reģionālo noliktavu, no kuras produkts tika piegādāts. Tālruna numurs būs norādīts čekā vai pavadzīmē.



Vēlam jums daudz prieka, rīkojoties ar savu jauno sadzīves ierīci.

Ierīce paredzēta sadzīves lietojumam, lai uzsildītu ēdienus un dzērienus, izmantojot elektromagnētisko enerģiju, turklāt šim lietojumam jānotiek tikai telpās.

**LIETOŠANAS
PAMĀCĪBA**

Rūpīgi izlasiet pamācību un saglabājiet to turpmākai uzziņai.

Šī lietotāja rokasgrāmata ir paredzēta iekārtas lietotājam.

Tajos aprakstīta pati gatavošanas ierīce un tas, kā to lietot. Tie attiecas uz dažādu veidu ierīcēm, tādēļ atsevišķas aprakstītās funkcijas jūsu iegādātajai ierīcei var nebūt pieejamas.

PIESARDZĪBAS PASĀKUMI, LAI NOVĒRSTU MIKROVIĻŅU ENERĢIJAS PĀRLIEKU LIELU IEDARBĪBU

1. Nedarbiniet krāsni ar atvērtām durtiņām, jo tādā gadījumā ir iespējama mikroviļņu enerģijas kaitīga iedarbība. Nekādā gadījumā nedrīkst lauzt vai aiztikt drošības slēdžus.
2. Nelieciet starp krāsni priekšu un durvīm priekšmetus, nepieļaujiet netīrumu vai tīrīšanas līdzekļa palieku uzkrāšanos uz blīvējumu virsmām.
3. **BRĪDINĀJUMS:** Ja durtiņas vai durtiņu blīves ir bojātas, krāsni nedrīkst lietot, iekams to nav salabojis speciālists.

PAPILDINĀJUMS

Ja ierīces tīrība netiek uzturēta labā līmenī, tās virsma var degradēties un ietekmēt ierīces kalpošanas laiku, kā arī radīt bīstamu situāciju.

BRĪDINĀJUMS

Lai mazinātu ugunsgrēka, elektriskā trieciena, fizisku traumu vai pārlietas mikroviļņu krāsns enerģijas iedarbības risku ierīces lietošanas laikā, izpildiet pamata piesardzības pasākumus, tostarp šādus:

- izlasiet un izpildiet norādīto: " PIESARDZĪBAS PASĀKUMI, KĀ NEPIELAUT MIKROVIĻŅU ENERĢIJAS PĀRLIEKU IEDARBĪBU".
- Ierīci var lietot bērni no 8 gadu vecuma un personas ar mazinātām fiziskajām, sensorajām vai mentālajām spējām vai bez pieredzes un zināšanām, ja viņu rīkošanās tiek uzraudzīta vai viņi saņēmuši apmācību drošā ierīces lietošanā un apzinās ar to saistītos riskus. Bērni nedrīkst spēlēties ar ierīci. Bērni nedrīkst veikt tīrīšanas un apkopes darbus, ja vien viņi nav vecāki par 8 gadiem un netiek uzraudzīti. Bērni, jaunāki par 8 gadiem, jātur atstatu, ja vien viņi netiek pastāvīgi uzraudzīti.
- Kad ierīce ir pievienota elektrotīklam vai atdziest, turiet to un tās kabeli bērniem (jaunākiem par 8 gadiem) nepieejamā vietā.
- Ja barošanas kabelis ir bojāts, tas jānomaina ražotājam, tā servisa pārstāvim vai līdzīgi kvalificētām personām, lai nepieļautu bīstamību (ierīces gadījumā ar Y tipa stiprinājumu).
- **BRĪDINĀJUMS:** Pirms spuldzes maiņas ierīce noteikti jāizslēdz, lai nepieļautu elektriskā trieciena iespēju.
- **BRĪDINĀJUMS:** Personām, kuras nav speciālisti, ir bīstami veikt ierīces apkopi vai remontu, kas ietver pārsega noņemšanu, jo tas aizsargā pret mikroviļņu enerģijas iedarbību.

- **BRĪDINĀJUMS:** Šķidrumus un citus ēdienus nedrīkst sildīt slēgtos traukos, jo tie var eksplodēt.
- Sildot ēdienu plastmasas vai papīra iepakojumā, uzraugiet krāsni, jo ir iespējama aizdegšanās.
- Izmantojiet tikai tādus virtuves piederumus, kas piemēroti lietojumam mikroviļņu krāsnīs.
- Rodoties dūmiem, izslēdziet krāsni vai atvienojiet no elektrības un turiet krāsns durtiņas aizvērtas lai noslāpētu liesmas, ja tādas ir.
- Sildot mikroviļņu krāsnī dzērienu, ir iespējama aizkavēta vulkāniskā vārīšanās, tādēļ, rīkojoties ar dzēriena trauku, ievērojiet piesardzību.
- Barošanas pudeļu un burciņu ar bērnu pārtiku saturs pirms barošanas jāsakrata vai jāsamaisa un jāpārbauda ēdiena temperatūra, lai nepieļautu apdedzināšanos.
- Mikroviļņu krāsnīs nedrīkst sildīt olas ar visu čaumalu un veselas cieti vārītas olas, jo tās var eksplodēt pat pēc tam, kad sildīšana mikroviļņu krāsnī beigusies.
- Krāsns jātīra regulāri un jāizslauka visas pārtikas produktu paliekas.
- Ja krāsns netiek uzturēta tīra, var nolietoties virsma, kas savukārt nelabvēlīgi ietekmēs kalpošanas laiku un iespējami radīs bīstamu situāciju.

- Lietojiet tikai tādu temperatūras zondi, kāda ieteikta šajā cepeškrāsnī (ja krāsnī ir iespēja lietot temperatūras jutīgu zondi).
- Mikroviļņu krāsns jādarbina ar atvērtām dekoratīvajām durtiņām (ja krāsnij dekoratīvās durtiņas ir).
- Šī ierīce ir paredzēta lietojumam sadzīvē un līdzīgos pielietojumos, tādos kā:
 - personāla virtuvēs veikalos, birojos un citās darba vidēs;
 - viesnīcās, moteļos un citās dzīvojamās vidēs, kur ar šo mašīnu rīkojas viesi;
 - lauku mājās;
 - pansijas tipa vidēs.
- Mikroviļņu krāsns ir paredzēta ēdienu un dzērienu uzsildīšanai. Pārtikas produktu vai apģērbu žāvēšana, kā arī sildošo polsteru, čību, sūkļu, mitru drānu un tamlīdzīgu priekšmetu karsēšana var radīt fizisku traumu, aizdegšanās vai ugunsgrēka risku.
- Ēdienu gatavošanā mikroviļņu krāsnī metāliski ēdienu un dzērienu trauki nav pieļaujami.
- Ierīci nedrīkst tīrīt ar tvaika tīrītāju.
- Jāievēro piesardzība, lai, ņemot ārā traukus no ierīces, nenobīdītu rotējošo paliktņi. (Attiecas uz fiksētām ierīcēm un iebūvētām ierīcēm, ko lieto 900 mm vai lielākā augstumā virs grīdas un kam ir atvienojami rotējošie paliktņi. Savukārt uz ierīcēm ar durtiņām, kuru eņģes atrodas apakšā horizontāli, tas neattiecas.)

- Šo mikroviļņu krāsni paredzēts lietot iebūvētu.
- Tvaika tīrītāju nedrīkst lietot.
- Uzglabāšanas atvilktnes virsma var sakarst.
- **BRĪDINĀJUMS:** lietošanas laikā ierīce un tās aizsniedzamās daļas sakarst. Jāievēro piesardzība, lai nepieskartos sildelementiem. Bērni, jaunāki par 8 gadiem, jātur atstatu, ja vien viņi netiek pastāvīgi uzraudzīti.
- Lietojuma laikā ierīce sakarst. Jāievēro piesardzība, lai nepieskartos sildelementiem krāsns iekšpusē.
- **BRĪDINĀJUMS:** Piekļūstamās daļas lietojuma laikā var sakarst. Neļaujiet bērniem atrasties iekārtas tuvumā.
- Ierīci nedrīkst uzstādīt aiz dekoratīvām durtiņām, lai attiecīgi nepieļautu tās pārkaršanu. (Minētais neattiecas uz ierīcēm ar dekoratīvajām durtiņām.)
- **BRĪDINĀJUMS:** Ja ierīci lieto kombinētajā režīmā, ģenerētās temperatūras dēļ bērni drīkst lietot krāsni tikai pieaugušo uzraudzībā.
- Krāsns durtiņu stikla tīrīšanā nelietojiet agresīvus abrazīvos tīrīšanas līdzekļus vai asus metāla skrāpjus, jo tie var saskrāpēt virsmu un attiecīgi stikls var saplīst.

RŪPĪGI IZLASIET UN SAGLABĀJIET TURPMĀKAI UZZIŅAI

LAI MAZINĀTU FIZISKU TRAUMU RISKU IERĪCES ZEMĒŠANA

BĪSTAMI

Elektriskā trieciena risks

Pieskaršanās dažiem iekšējiem komponentiem var radīt smagu fizisku traumu vai nāvi. Nedemontējiet ierīci.

BRĪDINĀJUMS

Elektriskā trieciena risks

Zemējuma nepareizs lietojums var būt elektriskā trieciena cēlonis. Nepievienojiet barošanas kabeli elektrotīkla kontaktligzdai, ja ierīce nav pareizi uzstādīta un iezemēta.

Ierīce ir jāiezemē. Elektriskā īsslēguma gadījumā zemējums mazina elektriskā trieciena risku, nodrošinot elektriskajai strāvai novadišanas vadu.

Šai ierīcei ir kabelis, kam ir zemējuma vads ar zemējuma kontaktdakšu. Kontaktdakša jāsprauž pareizi ierīkotā un zemētā elektrotīkla kontaktligzdā.

Ja norādījumi par zemēšanu nav pilnībā saprotami vai pastāv šaubas par ierīces zemējuma pareizību, konsultējieties ar kvalificētu elektriķi vai servisa darbinieku.

Ja nepieciešams lietot pagarinājuma kabeli, lietojiet tikai 3 dzīslu pagarinājuma kabeli.

1. Barošanas kabelis ir īss tādēļ, lai mazinātu sapīšanās vai pakļupšanas risku pār garāku kabeli.

2. Ja tiek lietots ierīkojums ar garu barošanas kabeli vai pagarinājuma kabeli:
 - 1) marķētajam barošanas kabeļa vai pagarinājuma kabeļa elektrības nominālam jābūt vismaz tikpat lielam kā ierīces elektrības nominālam;
 - 2) pagarinājuma kabelim jābūt zemējuma tipa 3 dzīslu kabelim;
 - 3) garajam kabelim jābūt izvilktam tā, lai tas nenokarātos pāri letes vai galda virsai, kur to var raustīt bērni vai kur pār to var nejauši paklupt.

Ierīce noteikti jāatvieno no elektrotīkla.

- Pēc lietošanas krāsns dobums jāiztīra ar viegli mitru drānu.
- Piederumus tīriet parastajā veidā ziepjainā ūdenī.
- Durtiņu rāmis un blīvējums, kā arī blakus esošās daļas uzmanīgi jānotīra ar mitru drānu, kad šīs daļas ir netīras.
- Krāsns durtiņu stikla tīrīšanā nelietojiet agresīvus abrazīvus tīrīšanas līdzekļus vai asus metāla skrāpjus, jo tie var saskrāpēt virsmu un attiecīgi stikls var saplīst.
- Padoms tīrīšanā – lai būtu vieglāk notīrīt krāsns dobuma sienīgas, kam var pieskarties gatavojamais ēdiens: ielieciet bļodā pusi citrona, aplejiet ar 300 ml (1/2 pinti) ūdens un 10 minūtes karsējiet ar 100% mikroviļņu jaudu. Izslaukiet krāsni tīru ar mīkstu sausu drānu.

UZMANĪBU!

Fiziskas traumas bīstamība

Personām, kuras nav speciālisti, ir bīstami veikt ierīces apkopi vai remontu, kas ietver pārsega noņemšanu, jo tas aizsargā pret mikroviļņu enerģijas iedarbību.

Skatiet norādījumus sadaļā "Materiāli, kurus drīkst lietot mikroviļņu krāsnī vai no kuru lietojuma mikroviļņu krāsnī jāizvairās". Tie var būt noteikti nemetāliski virtuves piederumi, kuru lietojums mikroviļņu iedarbībā nav drošs. Ja šaubāties, konkrēto virtuves piederumu varat pārbaudīt, izmantojot šeit aprakstīto procedūru.

Virtuves piederuma pārbaude

- Piepildiet mikroviļņu krāsnī droši lietojamu trauku ar vienu tasi auksta ūdens (250 ml) un ielieciet tajā pārbaudāmo virtuves piederumu.
- Karsējiet 1 minūti ar maksimālo jaudu.
- Piesardzīgi aptaustiet virtuves piederumu. Ja tukšais piederums ir silts, nelietojiet to gatavošanā ar mikroviļņu enerģiju.
- Nepārsniedziet karsēšanas ilgumu vairāk par 1 minūti.

Materiāli, kurus drīkst lietot mikroviļņu krāsnī

Virtuves piederumi	Piezīmes
Brūnināšanas trauks	Izpildiet ražotāja norādījumus. Brūnināšanas trauka pamatnei jāatrodas vismaz 3/16 collas (5 mm) virs rotējošā paliktna. Nepareizs lietojums var būt rotējošās pamatnes salūšanas cēlonis.
Pusdienu trauki	Tikai mikroviļņu drošs. Izpildiet ražotāja norādījumus. Nelietojiet ieplaisājušus vai robainus traukus.
Stikla burkas	Vienmēr noņemiet vāku. Lietojiet tikai lai sakarsētu ēdienu siltu. Lielākā daļa stikla burku nav siltumizturīgas un var saplīst.
Stikla trauki	Tikai siltumizturīgi likšanai krāsnī paredzēti stikla trauki. Šiem traukiem noteikti nedrīkst būt metāla apmale. Nelietojiet ieplaisājušus vai robainus traukus.
Maisiņi ēdienu gatavošanai krāsnī	Izpildiet ražotāja norādījumus. Nenoslēdziet tos ar metāla saiti. Izveidojiet iešķēlumus, pa kuriem izkļūt tvaikam.
Papīra šķīvji un glāzes	Drīkst lietot tikai īslaicīgai gatavošanai/sildīšanai. Gatavošanas laikā neatstājiet bez uzraudzības.
Papīra dvieļi	Lietojiet ēdiena pārsegšanai, to atkārtoti sildot, kā arī lai absorbētu taukus. Lietojiet uzraugot un tikai īslaicīgā gatavošanā.
Pergamenta papīrs	Lietojiet kā pārsegu, lai novērstu šlakstiņanos, vai ietišanai tvaicējot.
Plastmasa	Tikai mikroviļņu drošs. Ievērojiet ražotāja norādījumus. Jābūt marķētai "Mikroviļņu droša". Daži plastmasas trauki sāk kust, kad tajos esošais ēdiens sakarst. "Vārīšanas maisiņi" un cieši noslēgti plastmasas maisiņi ir jāiešķel, jācaurdur vai jāventilē, kā norādīts uz iepakojuma.
Plastmasas ietinamais materiāls	Tikai mikroviļņu drošs. Lietojiet, lai pārsegtu ēdienu gatavošanas laikā un tādējādi saglabātu mitrumu. Nedrīkst pieļaut, ka plastmasas ietinamais materiāls saskaras ar ēdienu.
Termometri	Tikai mikroviļņu droši (gaļas un saldumu termometri).
Vaska papīrs	Lietojiet kā pārsegu, lai novērstu šlakstiņanos un saglabātu mitrumu.

Materiāli, no kuriem jāizvairās mikroviļņu krāsnī

Virtuves piederumi	Piezīmes
Alumīnija paplāte	Var izraisīt īsslēgumu caur elektrisko loku. Pārvietojiet ēdiena uz mikroviļņu drošu šķīvi.
Ēdiena kartona kārba ar metāla rokturi	Var izraisīt īsslēgumu caur elektrisko loku. Pārvietojiet ēdiena uz mikroviļņu drošu šķīvi.
Virtuves piederumi no metāla vai ar metāla apdari	Metāls neļauj mikroviļņu enerģijai piekļūt ēdienam. Metāla apdare var izraisīt īsslēgumu caur elektrisko loku.
Savērpjamas metāla saites	Var izraisīt īsslēgumu caur elektrisko loku un attiecīgi arī ugunsgrēku krāsnī.
Papīra maisiņi	Var izraisīt ugunsgrēku krāsnī.
Putu plastmasa	Būdamā pakļauta augstas temperatūras iedarbībai, putu plastmasa var kust vai piesārņot iekšā esošo šķidrumu.
Koksne	Koksne, lietota mikroviļņu krāsnī, izkaltīs un var plīst vai plīst.

Mikroviļņu krāsns daļu un piederumu nosaukumi

Izņemiet mikroviļņu krāsni un visus materiālus no kartona kastes, kā arī no krāsns dobuma.

Mikroviļņu krāsns komplektā ir šādi piederumi:



Stikla paliktņis



Rotējošās pamatnes gredzena bloks



Lietotāja pamācība



Rotējošās pamatnes ass



Grila režģis (nedrīkst lietot ar mikroviļņu funkciju un jāliek uz stikla paliktņa)

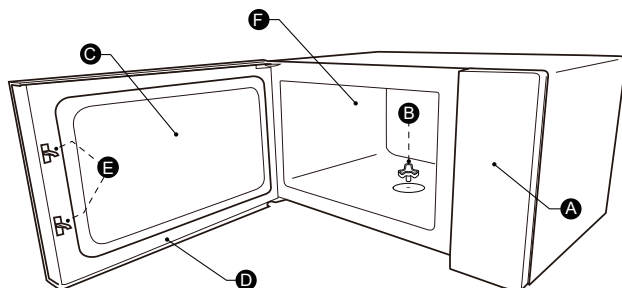

- A) Vadības panelis
- B) Rotējošā paliktņa ass
- C) Novērošanas logs
- D) Durvīņu montāžas mezgls
- E) Bloķējošā aizsargsistēma
- F) Krāsns dobums

ROTĒJOŠĀ
PALIKTŅA
UZSTĀDĪŠANA

Ēdienu gatavošanas nodaļuma tīrīšana un rotējošā paliktņa uzstādīšana vietā. Jaunu iekārtu gadījumā no rotējošā paliktņa ass noteikti jābūt noņemtam visam iepakojuma materiālam un transportēšanas lentei. Pirms ierīces pirmā lietojuma ēdienu gatavošanā pareizi būs jāievieto rotējošais paliktņis. Jāiztīra ēdienu gatavošanas nodaļums un jānotīra piederumi.

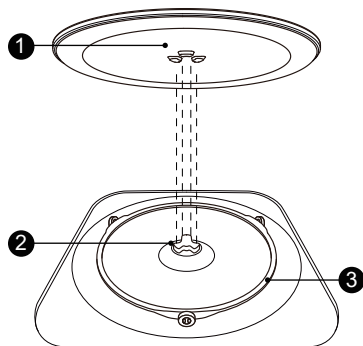

Kā ievietot rotējošo paliktņi



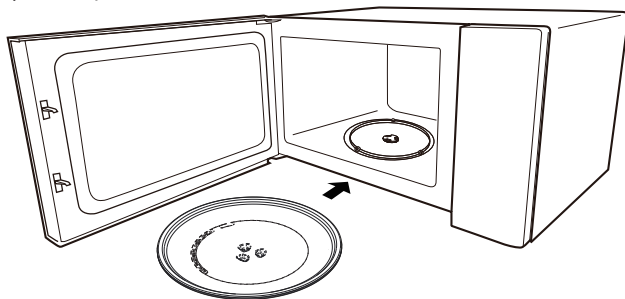



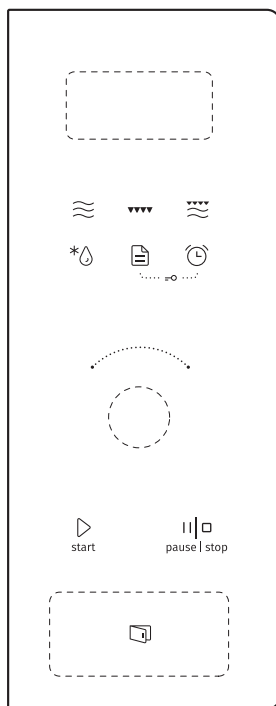

1. Ievietojiet rotējošā paliktņa gredzena montāžas mezglu ③ ēdienu gatavošanas nodalījuma padziļinājumā.
2. Uzlieciet uz rotējošā paliktņa gredzena montāžas mezgla ③ stikla paliktņi ①. Ieregulējiet reljefās izliektās līnijas stikla paliktņa apakšā starp ass trim spieķiem. Nodrošiniet, lai stikla paliktņis ① nofiksētos rotējošā paliktņa asi ② ēdienu gatavošanas nodalījuma grīdas centrā. Uz vārpstas esošajiem veltniņiem jāiegulst rotējošā paliktņa apakšas apmalē.



Ievērojiet!

1. Nekad nelietojiet ierīci bez rotējošās pamatnes. Pārļiecinieties, vai tā ir pareizi nofiksēta. Rotējošā pamatne var griezties pulksteņrādītāju kustības virzienā vai pretēji tam.
2. Nekad nelieciet stikla paliktņi ar augšu uz leju. Stikla paliktņi nekad nedrīkst ierobežot.
3. Ēdienu gatavošanas laikā vienmēr jālieto gan stikla paliktņi, gan rotējošās pamatnes gredzena montāžas mezgls.
4. Visi pārtikas produkti un to trauki vienmēr jāsavieto uz ēdienu gatavošanai paredzētā stikla paliktņa.
5. Nekad neierobežojiet rotējošā paliktņa kustību.
6. Ja stikla paliktņi vai rotējošā paliktņa gredzena montāžas mezgls ieplaisā vai salūzt, sazinieties ar tuvāko autorizēto servisa centru.





-  Mikroviļņi
-  Grils
-  Kombinēti
-  Atlaidināšana
-  Automātiskā izvēlne
-  Virtuves taimeris
-  /Pulksteņa palaišana /
start +30Sek./Apstiprināt
-  Pauzēt/apturēt
pause | stop

Norādījumi par darbu

1. Pulksteņa iestatīšana



Kad mikroviļņu krāsns būs pievienota elektrībai, ekrānā parādīsies "0:00", zummers nozvanīs vienu reizi.

- 1) Lai atlasītu pulksteņa funkciju, divas reizes piespiediet "Virtuves taimeris/Pulkstenis" – sāks mirgot stundu skaitļi.
- 2) Lai ieregulētu stundu skaitļus, grieziet , ievadītajam laikam jābūt 0–23 diapazonā.
- 3) Piespiediet "Virtuves taimeris/Pulkstenis" – sāks mirgot minūšu skaitļi.
- 4) Lai ieregulētu minūšu skaitļus, grieziet , ievadītajam laikam jābūt 0–59 diapazonā.
- 5) Lai pabeigtu pulksteņa iestatīšanu, piespiediet "Virtuves taimeris/Pulkstenis". ":" mirgos, un laika skaitļi degs pastāvīgi.

Ievērojiet!

- 1) Ja pulkstenis nebūs iestatīts, tas nefunkcionēs, kad mikroviļņu krāsns būs ieslēgta.
- 2) Ja vienas minūtes laikā, kad notiek pulksteņa iestatīšanas process, jūs nepiespiedīsiet "Virtuves taimeris/Pulkstenis", mikroviļņu krāsns automātiski atgriezīsies iepriekšējā stāvoklī.

2. Gatavošana ar mikroviļņiem

1. Vienu reizi piespiediet "Mikroviļņi", ekrānā redzams "800W".
2. Atkārtoti piespiediet "Mikroviļņi" vai grieziet , lai izvēlētos vēlamo jaudu.
3. Ekrānā pa kārtai būs redzams "800W", "640W", "400W", "240W", "80W".
4. Tad piespiediet "Sākt/+30Sek./Apstiprināt", lai apstiprinātu,
5. un grieziet , lai iestatītu gatavošanas ilgumu no 0:05 līdz 95:00.
6. Piespiediet "Sākt/+30Sek./Apstiprināt", lai sāktu gatavošanu.

Ievērojiet: kodēšanas slēdža regulētā laika pakāpju vērtības ir šādas:

0–1 min	: 5 sekundes
1-5 min	: 10 sekundes
5-10 min	: 30 sekundes
10-30 min	: 1 minūte
30-95 min	: 5 minūtēm

Mikroviļņi Secība	Norādījumi par paliktņi Displejs	Mikroviļņu jauda
1	800W	100%
2	640W	80%
3	400W	50%
4	240W	30%
5	80W	10%



3. Gatavošana ar

- 1) Piespiediet "Grils", un tad tiks rādīts "G".
- 2) Grieziet "  ", lai iestatītu gatavošanas ilgumu. Maksimālā ilguma vērtība ir "95:00".
- 3) Piespiediet "Sākt/+30Sek./Apstiprināt", lai sāktu gatavošanu.

ievērojiet!

Kad puse laika būs pagājusi, atskanēs zummera signāls, atgādinot, ka ēdiens jāapgriež uz otru pusi. Ja nekāda darbība nenotiks, krāsns turpinās darboties.

4. Kombinētā gatavošana

- 1) Piespiediet "Kombinēti", un tad tiks rādīts "C-1".
- 2) Pagrieziet "  " uz vai atkārtoti piespiediet "Kombinēti", lai iestatītu jaudas līmeni, pēc kārtas tiks rādīts "C-1" un "C-2".
- 3) Piespiediet "Sākt/+30Sek./Apstiprināt", lai apstiprinātu.
- 4) Grieziet "  ", lai iestatītu gatavošanas ilgumu. Maksimālā ilguma vērtība ir "95:00".
- 5) Piespiediet "Sākt/+30Sek./Apstiprināt", lai sāktu gatavošanu.



5. Virtuves taimeris

- 1) Vienu reizi piespiediet "Virtuves taimeris/Pulkstenis", ekrānā būs redzams 00:00.
- 2) Lai ievadītu pareizu laiku, grieziet "  " (maksimālais gatavošanas ilgums ir 95 minūtes).
- 3) Piespiediet "Sākt/+30Sek./Apstiprināt", lai apstiprinātu iestatījumu.
- 4) Kad iestatītais virtuves taimera laiks būs beidzies, zummers zvanīs 5 reizes.

ievērojiet:

Virtuves taimera darbības laikā nevienu programmu iestatīt nevar.

6. Atlaidināšana pēc

- 1) Vienu reizi piespiediet "Atlaidināšana", un krāsns rādīs "dEF1".
- 2) Piespiediet "Sākt/+30Sek./Apstiprināt", lai apstiprinātu.
- 3) Piespiediet "Atlaidināšana" atkārtoti vai grieziet "  ", lai atlasītu atlaidināšanas izvēlni; secīgi tiks rādīts "d01", "d02", "d03", "d04".
- 4) Piespiediet "Sākt/+30Sek./Apstiprināt", lai apstiprinātu izvēlni.
- 5) Lai atlasītu pārtikas produkta svaru, grieziet "  ".
- 6) Piespiediet "Sākt/+30Sek./Apstiprināt", lai sāktu gatavošanu.

Izvēlne	d01 Saldēta maize	d02 Saldēta gaļa	d03 Saldēti dārzeņi	d04 Saldēta pica
Svars	100 g–600 g	100 g-2000 g	100 g-1000 g	100 g–600 g

7. Atlaidināšana pēc ilguma



- 1) Divas reizes piespiediet "Atlaidināšana", un krāsns rādīs "dEF2".

- 1). Piespiediet "Sākt/+30Sek./Apstiprināt", lai apstiprinātu.
- 2). Grieziet "  ", lai iestatītu atļaidināšanas ilgumu. Maksimālā ilguma vērtība ir "95:00".
4. Piespiediet Sākt/+30Sek./Apstiprināt", lai sāktu gatavošanu.



8. Daudzsekciju gatavošana

Gatavošanai var iestatīt, augstākais, divas sekcijas. Daudzsekciju gatavošanā – ja viena sekcija veic atļaidināšanu, tad šai atļaidināšanai jānotiek pirmajā sekcijā. Ar virtuves taimeru un automātisko izvēlni nevar strādāt daudzsekciju gatavošanā. Katra nākamā "Sākt/+30Sek./Apstiprināt" piespiešanas reize var paildināt laiku par 30 sekundēm (izņemot atļaidināšanu pēc svara).

Piemērs: Ja vēlaties 500 g produkta atļaidināt un pēc tam 7 minūtes gatavot ar 80% mikroviļņu jaudu, rīkojieties šādi.

1. Vienu reizi piespiediet "Atļaidināšana", un krāsns rādīs "dEF1".
2. Piespiediet "Sākt/+30Sek./Apstiprināt", lai apstiprinātu.
3. Grieziet "  ", lai piespiestu "Atļaidināšana" un atlasītu atļaidināšanas pēc svara izvēlni, līdz ekrānā redzams "d01".
4. Piespiediet "Sākt/+30Sek./Apstiprināt", lai apstiprinātu.
5. Grieziet "  ", lai iestatītu atļaidināšanas svaru uz 500 g.
6. Divas reizes piespiediet "Mikroviļņi", un krāsns rādīs "640W".
7. Piespiediet "Sākt/+30Sek./Apstiprināt", lai apstiprinātu.
8. Grieziet "  " vai iestatiet atļaidināšanas ilgumu uz 7 minūtēm.
9. Piespiediet "Sākt/+30Sek./Apstiprināt", lai sāktu gatavošanu.

9. Ātrā palaišana

- 1) Gaidīšanas stāvoklī piespiediet "Sākt/+30Sek./Apstiprināt", lai sāktu gatavošanu 30 sekundes ar 100% jaudu tieši; ar katru nākamo spiedienu 30 sekunžu gatavošanas ilgums tiks palielināts līdz 95 minūtēm.
- 2) Gaidīšanas stāvoklī grieziet "  " pa kreisi, lai iestatītu gatavošanas ilgumu uz 95 minūtēm ar 100% mikroviļņu enerģiju, vai grieziet "  " pa labi, lai iestatītu gatavošanas ilgumu uz 5 sekundēm ar 100% jaudas līmeni. Grieziet "  ", lai iestatītu gatavošanas līmeni, tad piespiediet "Sākt/+30Sek./Apstiprināt", lai sāktu gatavošanu.

levērojiet:

Mikroviļņu, grila, kombinētās gatavošanas, atļaidināšanas ilguma stāvoklī vai daudzpakāpju darbības gadījumā, katru "Sākt/+30Sek./Apstiprināt" piespiešanas reize var paildināt gatavošanas laiku par 30 sekundēm.

10. Atslēgšanas funkcija bērniem

Bloķēšana

Gaidīšanas stāvoklī piespiediet un turiet piespiestu taustiņu "Virtuves taimeris/Pulkstenis" un 3 sekunžu laikā piespiediet taustiņu "Automātiskā izvēlne"; atskanēs zummers, vēstot, ka iestājies bloķēts stāvoklis bērnu drošības labad.

☞  iedegsies, un ekrānā tiks rādīts pašreizējais laiks (ja laiks iestatīts) vai "0:00".

Bloķēšanas atcelšana

Bloķētā stāvoklī piespiediet un turiet piespiestu taustiņu "Virtuves taimeris/Pulkstenis" un 3 sekunžu laikā piespiediet taustiņu "Automātiskā izvēlne"; atskanēs zummers, vēstot, ka bloķētais stāvoklis bērnu drošības labad ir atcelts.

11. Vaicājumu funkcija

- 1) Mikroviļņu, grila un kombinētās gatavošanas stāvoklī piespiediet "Mikroviļņi", un 3 sekundes tiks rādīta pašreizējā jaudas vērtība. Pēc 3 sekundēm krāsns atgriezīsies atpakaļ iepriekšējā stāvoklī.
- 2) Gatavošanas stāvoklī piespiediet "Virtuves taimeris/Pulkstenis", lai noskaidrotu laiku, un uz 3 sekundēm ekrānā būs redzama laika vērtība.

12. ECO funkcija

Ieiešana ECO režīmā

Lai ieiētu ECO režīmā, gaidīšanas stāvoklī piespiediet "Pauzēt/Apturēt". Ekrāna apgaismojums nodzisis.

ECO režīma atcelšana

Lai izietu no ECO režīma, tā laikā piespiediet jebkuru taustiņu vai grieziet "👉", vai atveriet krāsns durtiņas.

13. Klusais režīms

Klusā režīma aktivizēšana

Gaidīšanas stāvoklī piespiediet un 3 sekundes turiet piespiestu "Virtuves taimeris/Pulkstenis". Atskanēs garš signāls, un krāsns pāries klusajā režīmā. Kad tiek spiesti taustiņi, tie neraida skaņu.

Klusā režīma deaktivizēšana

Klusajā režīmā piespiediet un 3 sekundes turiet piespiestu "Virtuves taimeris/Pulkstenis". Atskanēs garš signāls, un krāsns izies no klusā režīma.

14. Aquaclean funkcija

Ieiešana Aquaclean režīmā

Gaidīšanas stāvoklī piespiediet un 3 sekundes turiet piespiestu "Mikroviļņi". Atskanēs garš signāls, un krāsns pāries Aquaclean režīmā. Ielieciet krāsni trauku ar 200 ml ūdens un piespiediet "Sākt/+30Sek./Apstiprināt", lai uz 5 minūtēm palaistu Aquaclean funkciju 800 W jaudas līmenī, ko nevar mainīt.

15. Automātiskā izvēlne

1. Gaidīšanas stāvoklī vienu reizi piespiediet "Automātiskā izvēlne", ekrānā tiks rādīts "A1"
2. Piespiediet "Automātiskā izvēlne" atkārtoti vai grieziet "👉", lai atlasītu izvēlni. Pieejamas A1–A15.
3. Piespiediet "Sākt/+30Sek./Apstiprināt", lai apstiprinātu.
4. Lai iestatītu svaru, grieziet "👉".
5. Piespiediet "Sākt/+30Sek./Apstiprināt", lai sāktu gatavošanu.

Izvēlne	Svars	Displejs
A1 Pīca	200 g	200 g
	400 g	400 g
A2 Atkārtotas uzsildīšanas plate	200 g	200 g
	400 g	400 g
	600 g	600 g
A3 Šokolādes kausēšana	100 g	100 g
	150 g	150 g
	200 g	200 g
A4 Sviesta kausēšana	100 g	100 g
	150 g	150 g
	200 g	200 g
A5 Gaļa (liellopu)	250 g	250 g
	350 g	350 g
	450 g	450 g
A6 Gaļa (cūkgaļa)	250 g	250 g
	350 g	350 g
	450 g	450 g
A7 Gaļa (vistas gaļa)	250 g	250 g
	350 g	350 g
	450 g	450 g
A8 Dārzeni	200 g	200 g
	300 g	300 g
	400 g	400 g
A9 Pasta	50 g (ar 450 g auksta ūdens)	50 g
	100 g (ar 800 g auksta ūdens)	100 g
A10 Kartupeļi	200 g	200 g
	400 g	400 g
	600 g	600 g
A11 Zivis	250 g	250 g
	350 g	350 g
	450 g	450 g
A12 Zupas atkārtota uzsildīšana	200 ml	200
	400 ml	400
	600 ml	600

Izvēlne	Svars	Displejs
A13 Popkorns	100 g	100
A14 Vistas naģeti	200 g	200 g
	400 g	400 g
	600 g	600 g
A15 Maltā gaļa	4	4

Norādījumi par uzstādīšanu

Uzstādīšana un
pievienošana

- Šī ierīce ir paredzēta tikai sadzīves lietojumam.
- Šī krāsns ir paredzēta lietojumam tikai iebūvētā veidā. Tā nav paredzēta lietojumam uz letes vai virtuves skapī.
- Lūdzu, ņemiet vērā īpašos norādījumus par uzstādīšanu.
- Ierīci var uzstādīt 60 cm platā pie sienas piestiprinātā virtuves skapī.
- Ierīcei ir kontaktdakša, un to drīkst spraut tikai pareizi ierīkotā zemētā elektrotīkla kontaktligzdā.
- Elektrotīkla spriegumam jāatbilst spriegumam, kāds norādīts ierīces tehnisko datu plāksnītē.
- Elektrotīkla kontaktligzda jāierīko kvalificētām elektriķim; arī savienojuma kabeli drīkst mainīt tikai kvalificēts elektriķis. Ja pēc uzstādīšanas kontaktdakšai vairs nav iespējams piekļūt, uzstādīšanas pusē jāatrodas visus polus atvienojoša ierīce, un kontakta spraugai jābūt vismaz 3 mm.
- Adapterus, daudzvirzienu blokus un pagarinājuma kabelus lietot nedrīkst. Pārslodze var radīt ugunsgrēka risku.

Darba laikā piekļūstamā virsma var būt karsta.



Pirms instalēšanas, lūdzu, rūpīgi izlasiet šo pamācību.

Lūdzu, ņemiet vērā elektrisko savienojumu

Ierīcei ir kontaktdakša, un to drīkst spraut tikai pareizi ierīkotā zemētā elektrotīkla kontaktligzdā. Saskaņā ar attiecīgajiem normatīvajiem aktiem elektrotīkla kontaktligzda jāierīko kvalificētām elektriķim; arī savienojuma kabeli drīkst mainīt tikai kvalificēts elektriķis.

Ja pēc uzstādīšanas kontaktdakšai vairs nav iespējams piekļūt, uzstādīšanas pusē jāatrodas visus polus atvienojošam slēdzim, un kontakta spraugai jābūt vismaz 3 mm.

Minimālais uzstādīšanas augstums ir 85 cm

Skapī, kurā iebūvē ierīci, aiz tās nedrīkst būt skapja aizmugurējā siena Starp sienu un virs tās esošās ierīces pamatni jāsauglabā sprauga. Konkrēts spraugas lielums jāskata diagrammās.

Minimālais uzstādīšanas augstums ir 85 cm

Neaizsedziet ventilācijas spraugas un sūkšanas atveres.

Ievērojiet!

Neiespiediet vai nesavērpjiet barošanas kabeli

 Skrūve A

 Skrūve B

 Montāžas plate

 Apdares komplekta
plastmasas pārsegs

 Kāju paliktņu bloks

 Kronšteins

 Gumijas paliktņi

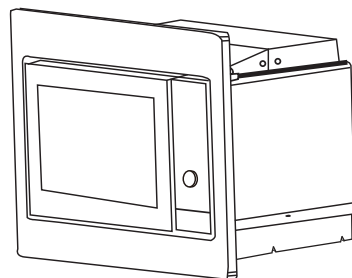

370 mm augsta skapja gadījumā

1.

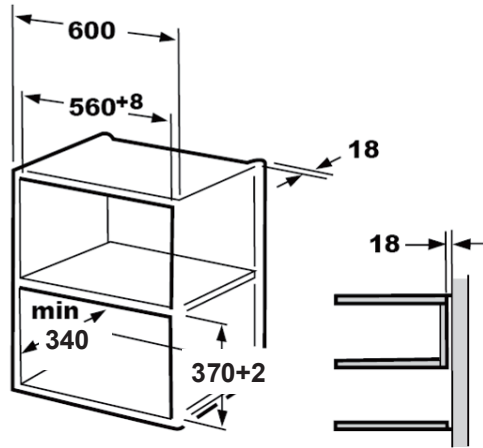

2.

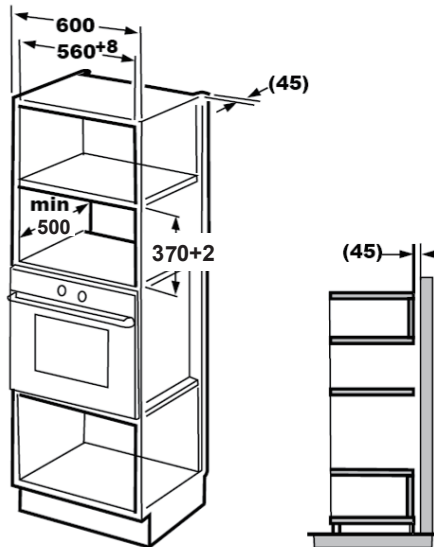

Ievērojiet!

Uzstādot vienā vai otrā ierīkojumā, vajadzīga montāžas plate un skapja apakšas šablons.

⚠ Izlaidiet šo darbību, ja skapja dziļums ir 300–340 mm diapazonā.

1. Izlasiet norādījumus uz SKAPJA APAKŠAS ŠABLONA, uzlieciet šablonu uz skapja apakšējās plaknes.

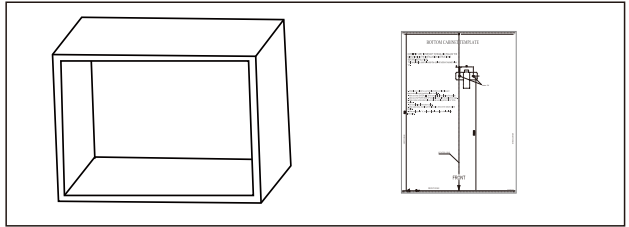

2. Veiciet atzīmes uz skapja apakšējās plaknes atbilstoši šablona atzīmēm "a"

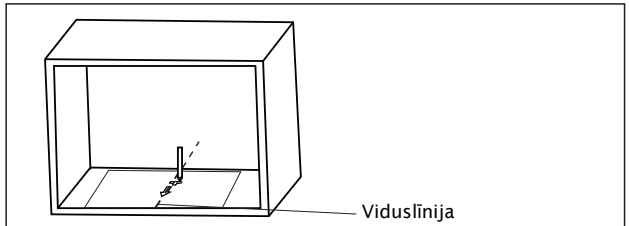

3. Noņemiet skapja apakšas šablonu un nofiksējiet montāžas plati ar skrūvi A.

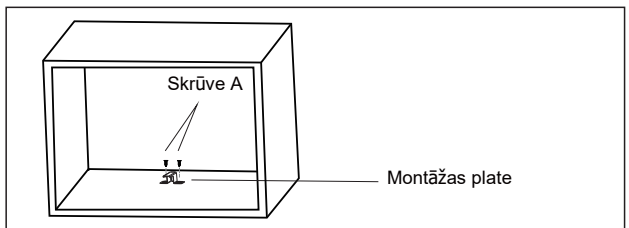

4. Uzstādiet krāsni skapī

- Krāsns aizmugure jānofiksē ar montāžas plati, ja tāda ir.
- Neiespiediet vai nesavērpjiet barošanas kabeli.

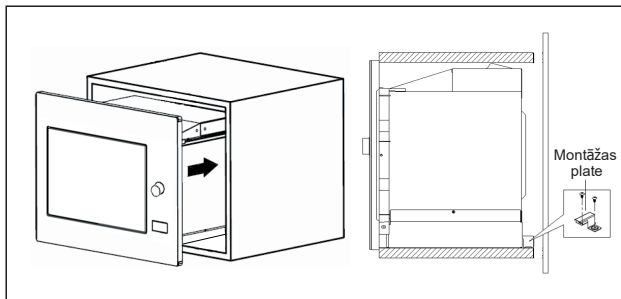

5. Atveriet durtiņas, nostipriniet krāsni pie skapja ar skrūvi B uzstādīšanas atverē. Tad nostipriniet apdares komplekta plastmasas pārsegu pie uzstādīšanas atveres.

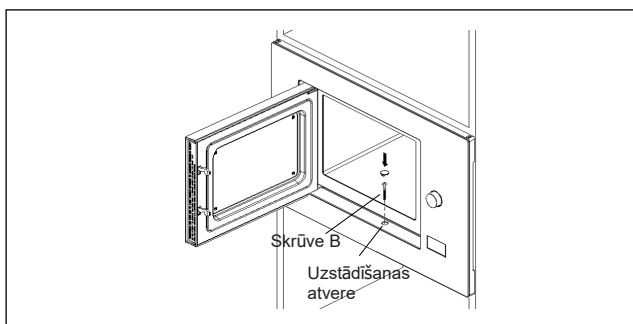

380 mm augsta skapja gadījumā

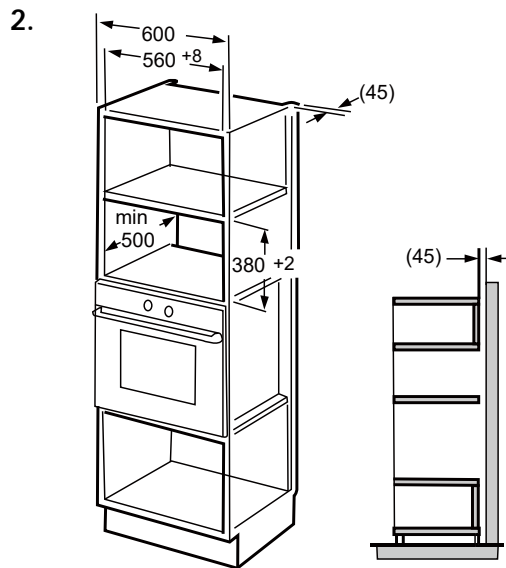
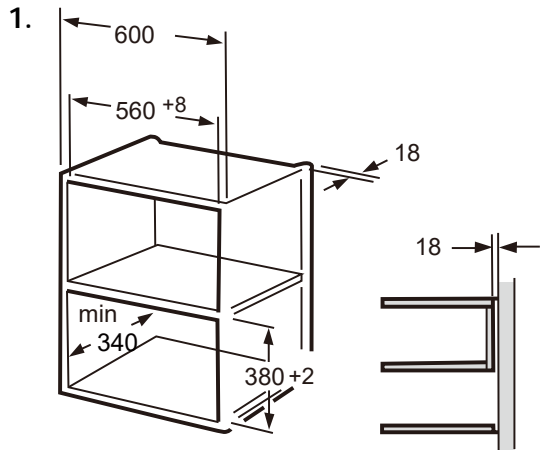
**Ievērojiet!**

Uzstādot vienā vai otrā ierīkojumā, vajadzīga montāžas plate un skapja apakšas šablons.

⚠ Izlaidiet šo darbību, ja skapja dziļums ir 300–340 mm diapazonā.

1. Izlasiet norādījumus uz SKAPJA APAKŠAS ŠABLONA, uzlieciet šablonu uz skapja apakšējās plaknes.

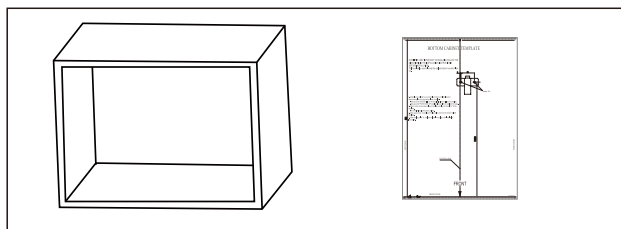

2. Veiciet atzīmes uz skapja apakšējās plaknes atbilstoši šablona atzīmēm "a"

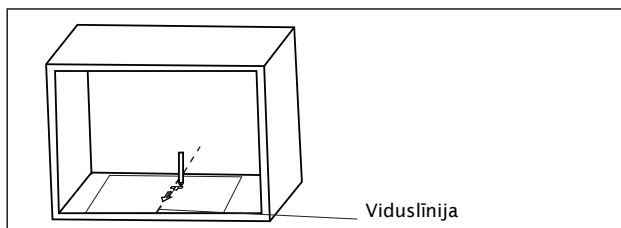

3. Noņemiet skapja apakšas šablonu un nofiksējiet montāžas plati ar skrūvi A.

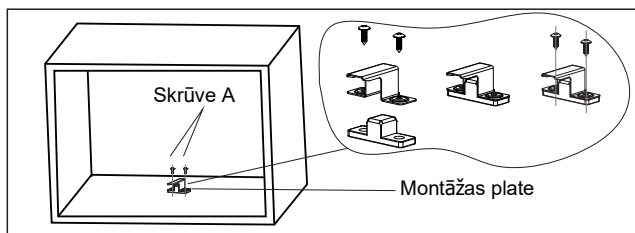

4. Uzstādiet krāsni skapī

- Krāsns aizmugure jānofiksē ar montāžas plati, ja tāda ir.
- Neiespiediet vai nesavērpjiet barošanas kabeli.

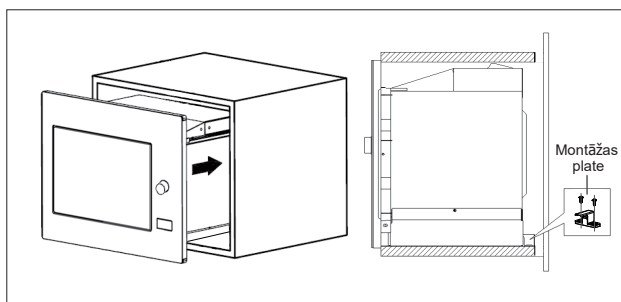
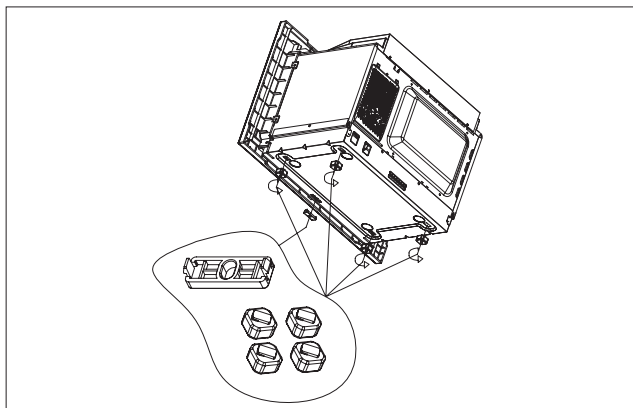

5. Atveriet durtiņas, nostipriniet krāsni pie skapja ar skrūvi B uzstādīšanas atverē. Tad nostipriniet apdares komplekta plastmasas pārsegu pie uzstādīšanas atveres.

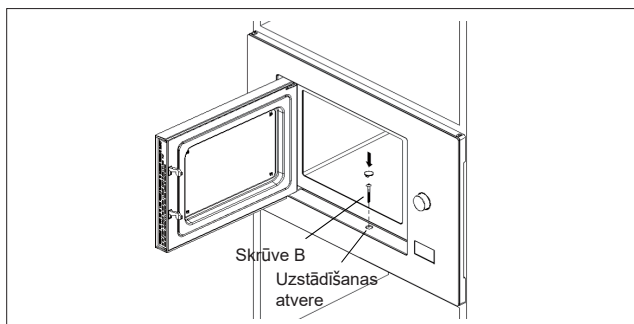

Specifikācijas

Modelis: BMX201AG1BG

Nominālspriegums: 230 V ~ 50 Hz

Nominālā ievades jauda (mikroviļņi): 1250W

Nominālā izvades jauda (mikroviļņi): 800 W

Nominālā ievades jauda (grils) 1000W

Traucējummeklēšana

Standarta	
Mikroviļņu krāsns traucē TV uztveršanu	Darbojoties mikroviļņu krāsniņ, radio un TV uztveršana var tikt traucēta. Traucējumi ir līdzīgi mazu elektroierīču, tādu kā mikseris, putekļsūcējs, elektriskais ventilators, radītiem traucējumiem. Tas ir normāli.
Blāvs krāsns apgaismojums	Gatavojot ēdienu mikroviļņu krāsni ar mazu jaudu, krāsns apgaismojums var kļūt blāvs. Tas ir normāli.
Uz durtiņām krājas tvaiks, pa ventilācijas atverēm plūst karsts gaiss	Gatavošanas laikā no ēdiena var plūst tvaiks. Lielākā daļa izplūdis pa ventilācijas atverēm. Tomēr daļa var krāties vēsā vietā, tādā kā krāsns durtiņas. Tas ir normāli.
Krāsns iedarbināta netīši, bez neviena pārtikas produkta.	Bez neviena pārtikas produkta ierīci darbināt aizliegts. Tas ir ļoti bīstami.

Traucējums	Iespējamais cēlonis	Risinājums
Krāsni nevar iedarbināt.	(1) Barošanas kabelis nav stingri iesprausts.	Atvienojiet. Pēc 10 sekundēm atkal pievienojiet.
	(2) Izdeg drošinātājs vai nostrādā automātiskais slēdzis.	Nomainiet drošinātāju vai atiestatiet automātisko slēdzi (remontē mūsu uzņēmuma speciālisti)
	(3) Problēmas ar izvadu.	Pārbaudiet izvadu ar citām elektroierīcēm.
Krāsns nesilst.	(4) Durtiņas nav labi aizvērtas.	Aizveriet durtiņas kārtīgi.



Atbilstoši direktīvai par elektrisko un elektronisko ierīču atkritumiem (EEIA), EEIA jāvēc un jāapstrādā atsevišķi. Ja jebkurā laikā nākotnē jums vajadzēs atbrīvoties

no šī produkta, lūdzu, NEIZMETIET to sadzīves atkritumos. Lūdzu, nosūtiet šo produktu uz kādu EEIA savākšanas punktu, kur tādi ir.

Ja jums nepieciešama informācija vai arī radusies kāda problēma, lūdzu, sazinieties ar Gorenje klientu apkalpošanas centru savā valstī (tālruna numuru jūs atradīsiet visā pasaulē spēkā esošajā garantijas brošūrā). Ja jūsu valstī nav klientu apkalpošanas centra, dodieties pie vietējā Gorenje izplatītāja vai sazinieties ar Gorenje sadzīves ierīču servisa nodaļu.

Starp dažādām ierīcēm vai komponentiem vienā dizaina līnijā var parādīties iespējama krāsu toņu neatbilstība dažādu iemeslu dēļ, piemēram, atšķirīgs skata leņķis, dažādu krāsu fons, materiāli un telpas apgaismojums.

Tikai personiskam lietojumam!

Papildu ieteikumus par ēdienu gatavošanu mikroviļņu krāsnī, kā arī noderīgus padomus var atrast tīmekļa vietnē:

<http://www.gorenje.com>

VĒL JUMS DAUDZ PRIEKA, LIETOJOT ŠO IERĪCI

gorenje

Mēs paturam tiesības veikt jebkādas izmaiņas šajos norādījumos par lietošanu, kā arī tiesības kļūdīties.

www.gorenje.com