

**Wesco реноваторы  
WS2355.9  
Пайдалану бойынша  
нұсқаулық**

# Мазмұны

<b>Құрылғы мақсаты .....</b>	<b>3</b>
<b>Сақтық шаралары .....</b>	<b>3</b>
Жұмыс орнындағы қауіпсіздік .....	3
Электр қауіпсіздігі .....	3
Жеке қауіпсіздік .....	3
Құралды дұрыс пайдалану.....	4
Персоналдың мүмкін қате әрекеттері .....	5
Сыни бас тартулар тізімі .....	5
Инцидент, сыни бас тарту немесе апат кезіндегі персонал әрекеті .....	5
Шектеулі күйлердің критерийлері .....	5
Қызмет көрсетуші персоналдың біліктілігі .....	5
<b>Құрылғы схемасы.....</b>	<b>6</b>
<b>Пайдалану шарттары мен ережелері .....</b>	<b>6</b>
Керек-жарақтарды орнату және ауыстыру .....	6
Пайдалану.....	9
<b>Құрал кеңестері.....</b>	<b>10</b>
<b>Қызмет көрсету .....</b>	<b>11</b>
<b>Каптама.....</b>	<b>11</b>
<b>Техникалық сипаттамалары .....</b>	<b>12</b>
<b>Жинақталым.....</b>	<b>12</b>
<b>Монтаждау, сақтау, тасымалдау (тасу), өткізу және кәдеге жарату ережелері мен шарттары .....</b>	<b>12</b>
<b>Қосымша ақпарат .....</b>	<b>13</b>
<b>Кепілдік талоны .....</b>	<b>15</b>

## Құрылғы мақсаты

Реноватор — ағашты және оның туындыларын, пластмассаларды, түсті металдарды, сондай-ақ бекіткіштерді (мысалы, шегелер, бұрандалар және т.б.) аралауға және кесуге, сондай-ақ ұсақ беттерді құрғақ тегістеуге және аршуға арналған көп функциялы машина.

## Сақтық шаралары

### Жұмыс орнындағы қауіпсіздік

- Жұмыс орны жақсы жарықтандырылған және таза болуы керек. Жұмыс орнындағы ретсіз немесе жарықсыз аумақтар жазатайым оқиғаларға әкелуі мүмкін.
- Бұл электр құралын құрамында жанғыш сұйықтықтар, тұтанғыш газдар немесе шаң бар жерде пайдаланбаңыз. Құрал жұмыс кезінде және қосу және өшіру кезінде ұшқын шығарады, бұл шаң немесе түтіннің тұтануы мүмкін.
- Электр құралдарымен жұмыс істеп жатқанда балалар мен қасындағы адамдарды жұмыс аймағыңыздан алыс ұстаңыз. Электр құралын басқаруды жоғалтуыңыз мүмкін.

### Электр қауіпсіздігі

- Денені жерге тұйықталған беттерге (құбырлар, қыздыру элементтері, пештер және тоңазытқыштар) тигізбеңіз. Денені жерге қосу электр тогының соғу қаупін арттырады.
- Электр құралдарын жаңбыр мен ылғалдан қорғаңыз. Электр құралына судың түсуі электр тогының соғу қаупін арттырады.
- Көшеде электр құралдарымен жұмыс істегенде, сәйкес ұзартқыш кәбілдерді пайдаланыңыз. Сыртта пайдалануға жарамды ұзартқыш кәбілді пайдалану электр тогының соғу қаупін азайтады. Розетка сақтандырғышпен немесе авариялық ток қосқышымен жабдықталуы керек.

### Жеке қауіпсіздік

- Сергек болыңыз, не істеп жатқаныңызды бақылаңыз және электр құралын дұрыс пайдаланыңыз. Шаршаған кезде немесе есірткінің, алкогольдің немесе есірткінің әсерінен электр құралдарын пайдаланбаңыз. Электр құралын пайдалану кезінде бір сәт назар аудармау ауыр жарақатқа әкелуі мүмкін.
- Электр құралының жұмыс түріне байланысты жеке қорғаныс құралдарын (бет қалқан, сырғанамайтын аяқ киім, қалпақ немесе есту қабілетін қорғау) пайдалану жарақат алу қаупін азайтады.

- Сәйкес жұмыс киімін киіңіз. Бос киім немесе зергерлік бұйымдарды кимеңіз. Шашты, киім мен қолғапты қозғалатын бөліктерден алыс ұстаңыз.
- Электр құралын байқаусызда қосуға жол бермеңіз. Электр құралын қуат көзіне және/немесе аккумуляторға қоспас бұрын құрылғының өшірілгеніне көз жеткізіңіз. Қосқыш арқылы қосылатын құралды ұстамаңыз.
- Электр құралын қоспас бұрын орнату құралын немесе кілттерді алыңыз. Электр құралының айналмалы бөлігіне қойылған құрал немесе кілт жарақатқа әкелуі мүмкін.
- Құралды пайдалану кезінде табиғи емес позаны ұстамаңыз. Әрқашан тұрақты позицияны алыңыз және тепе-теңдікті сақтаңыз. Бұл күтпеген жағдайларда электр құралын жақсырақ басқаруға мүмкіндік береді.
- Электр қуаты өшіп қалса немесе электр құралы басқа байқаусызда сөніп қалса, құрылғыны дереу өшіріңіз. Электр қуаты өшіп қалған кезде құрылғы қосұлы қалса, қуат қалпына келтірілгенде ол өздігінен іске қосылады, бұл пайдаланушының жарақат алуына және/немесе мүліктің зақымдалуына әкелуі мүмкін.
- Тиісті пайдалану және қауіпсіздік нұсқауларын орындамау электр тогының соғуына, өртке және/немесе ауыр жарақатқа әкелуі мүмкін. Өндіруші және оның уәкілетті өкілдері құралды осы нұсқаулықтағы нұсқауларды орындамаған жағдайда пайдалану нәтижесінде келтірілген зиян үшін жауапты болмайды.

## Құралды дұрыс пайдалану

- Бұл құрылғы коммерциялық пайдалануға арналмаған.
- Ақаулы ажыратқышы бар құралды пайдаланбаңыз. Қосуға немесе өшіруге болмайтын құрал қауіпті және жөндеуді қажет етеді.
- Құралды орнатпас бұрын, керек-жарақтарды ауыстырмас бұрын және жұмысты тоқтатар алдында құралдың өшірілгеніне көз жеткізіңіз.
- Онымен таныс емес немесе осы нұсқаулықты оқымаған кез келген адамға құралды пайдалануға рұқсат бермеңіз.
- Құралдарды, керек-жарақтарды, қосымшаларды және т.б. пайдаланыңыз. осы нұсқауларға сәйкес. Жұмыс жағдайын және атқарылатын жұмыстарды қарастырыңыз. Құралдарды мақсатсыз жұмыс үшін пайдалану қауіпті жағдайларға әкелуі мүмкін.
- Қолданбаған кезде құралды құрғақ, жабық жерде сақтау керек.

## **Персоналдың мүмкін қате әрекеттері**

- Тұтқаны зақымдалған немесе қорғаныштары зақымдалған құралды пайдаланбаңыз.
- Жаңбыр жауған кезде аспапты ашық ауада пайдаланбаңыз.
- Корпусқа су кірсе, қоспаңыз.

## **Сыни бас тартулар тізімі**

- Күшті ұшқындармен қолданбаңыз.
- Қатты діріл пайда болса, қолданбаңыз.
- Түтін өнімнің корпусынан тікелей пайда болса, қолданбаңыз.

## **Инцидент, сыни бас тарту немесе апат кезіндегі персонал әрекеті**

Инцидент, сыни бас тарту немесе апат болған жағдайда өнімді өшіріп, мамандандырылған қызмет көрсету орталығына хабарласыңыз.

## **Шектеулі күйлердің критерийлері**

Өнімнің корпусы зақымдалған.

## **Қызмет көрсетуші персоналдың біліктілігі**

Бұл құралға уәкілетті қызмет көрсету орталығында арнайы оқытылған қызметкерлер қызмет көрсетуі керек.

## Құрылғы схемасы

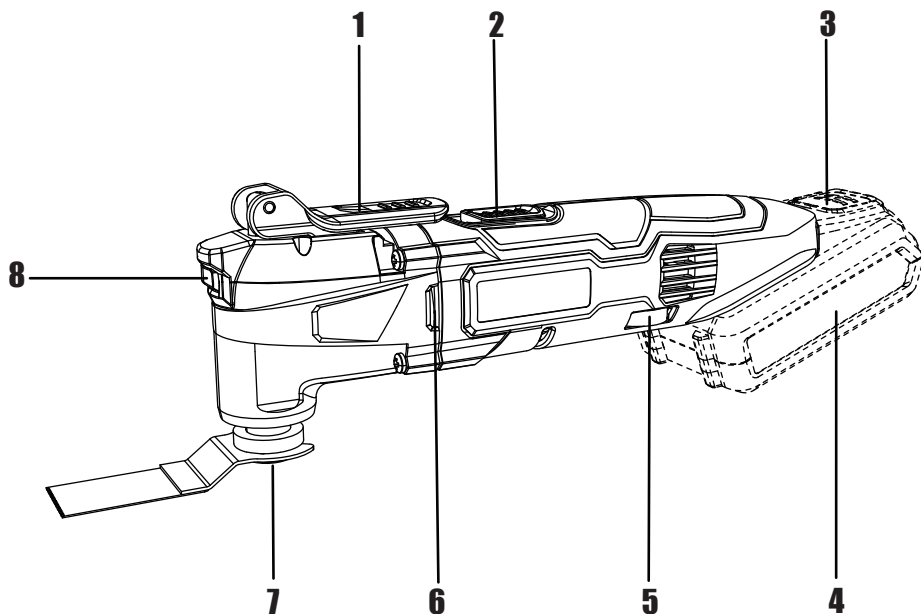

1. Қысқыш тұтқа.
2. Ажыратқыш.
3. Аккумуляторлы батареяны босату батырмасы.
4. Аккумуляторлы батарея.
5. Жылдамдықты реттегіш.
6. Желдеткіш тесік.
7. Фланец.
8. Жарықдиодты шамдар.

## Пайдалану шарттары мен ережелері

**НАЗАР АУДАРЫҢЫЗ:** құралды қолданар алдында нұсқауларды мұқият оқып шығыңыз.

## Керек-жарақтарды орнату және ауыстыру

**НАЗАР АУДАРЫҢЫЗ:**

- Жұмыс құралдарын немесе керек-жарақтарды орнату немесе ауыстыру алдында батареяны шығарып алыңыз. Бұл алдын алу шарасы электр құралының кездейсоқ іске қосылуын болдырмайды.
- Жарақат алу қаупін азайту үшін ұшы сүйірленген қосалқы құралды пайдаланушының қолына қарай бағыттамаңыз.

- Кез келген жұмысты орындағанда немесе керек-жарақтарды ауыстырғанда әрқашан қорғаныс қолғаптарын киіңіз. Керек-жарақтардың өткір жиектерінде өзіңізді жарақаттаудан сақ болыңыз. Жұмыс кезінде аксессуар қатты қызып кетуі мүмкін, бұл күйікке әкелуі мүмкін!

Құралсыз жүйе алты қырлы кілтті пайдаланбай-ақ керек-жарақтарды өзгертуге мүмкіндік береді.

## Тікелей аралау кенебін орнату

1. Қысқыш тұтқаның құлпын ашыңыз.
2. Фланецті босату үшін қысқыш тұтқаны сағат тіліне қарсы бұраңыз.
3. Ара кенебін орындық бекітпеге салыңыз және оның дұрыс күйде екеніне көз жеткізіңіз.
4. Кенепті уақытша бекіту үшін фланецті қайтадан қатайтыңыз.
5. Қысқыш тұтқаны аралау кенебі мықтап тартылғанша сағат тілімен бұраңыз.
6. Қысқыш тұтқаны бастапқы орнына қайтарыңыз.

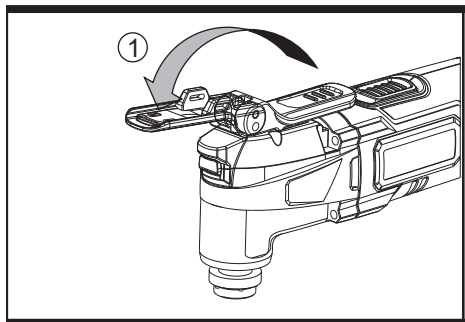

Сур. А1

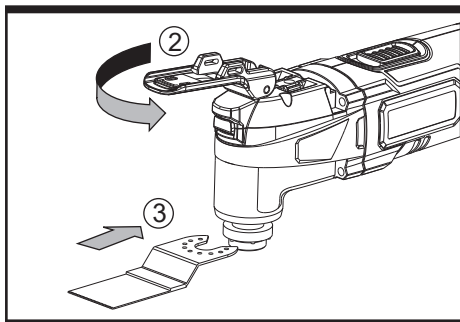

Сур. А2

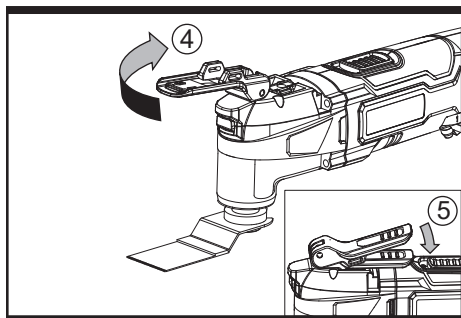

Сур. А3

## Қырғышты орнату

Қырғышты орнату үшін «Тіке аралау кенебін орнату» бөліміндегі нұсқауларды орындаңыз.

## Тегістеу қағазын орнату

1. Тікелей ара кенебін орнату бөлімінде сипатталған нұсқауларды орындай отырып, тірек тақтасын орнатыңыз.
2. Тегістеу қағазын тұралаңыз және оны табанға қолыңызбен басыңыз.
3. Тегістеу қағазы бар электр құралын тегіс бетке мықтап басып, тегістеу қағазы табанға мықтап жабысып, мерзімінен бұрын тозып кетпеуі үшін электр құралын қысқа уақытқа қосыңыз.
4. Тегістеу қағазы бір жерде тозған болса, оны алып тастап,  $120^\circ$  бұрап, қайта орнатыңыз.

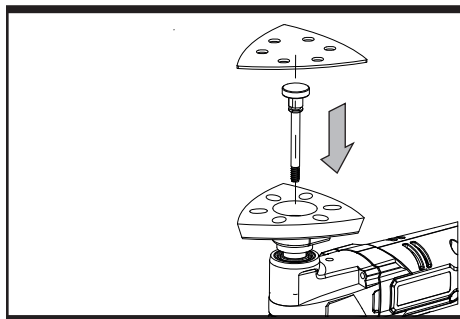

Сур. В

## Аккумуляторлы батареяны алу немесе орнату

Аккумуляторлы батареяның құлпын ашу және оны құралдан шығару үшін батареяны босату батырмасын басыңыз. Қайта жүктегеннен кейін оны қайтадан құралға салыңыз. Тек бағыттаушы ойықтарға салып, аздап басу жеткілікті.

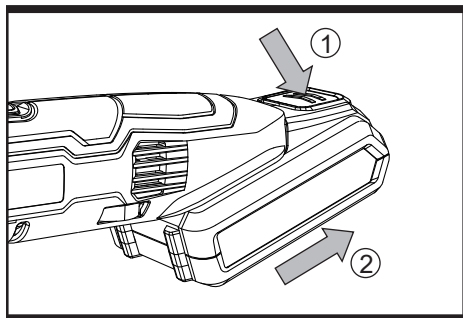

Сур. С1

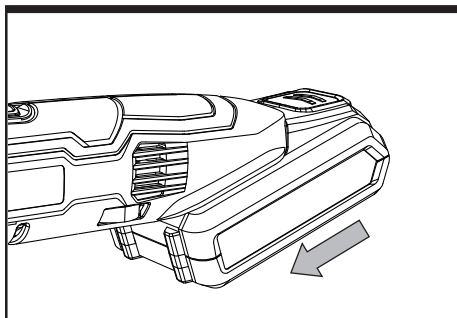

Сур. С2

## Пайдалану

### Ажыратқыш

Құралды іске қосу үшін ауыстырғышты «1» белгісі пайда болатындай алға жылжытыңыз.

Құралды өшіру үшін қосқышты «0» белгісі пайда болатындай етіп артқа сырғытыңыз.

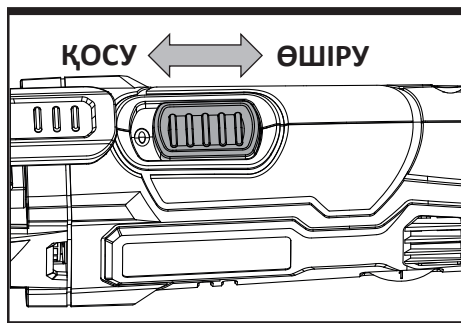

Сур. D

### Жылдамдықты басқару құралын пайдалану

Қозғалтқыш жұмыс істеп тұрған кезде тербеліс жиілігін (жылдамдығын) таңдаңыз.

Жылдамдық реттегішін пайдаланылған қондырмалар мен тапсырма үшін оңтайлы тербеліс жиілігін орнату үшін пайдалануға болады.

Жоғары тербеліс жиілігі: тас пен металды тегістеу, аралау, тегістеу және жылтырату.  
Төмен діріл жиілігі: лак жабындарын жылтырату.

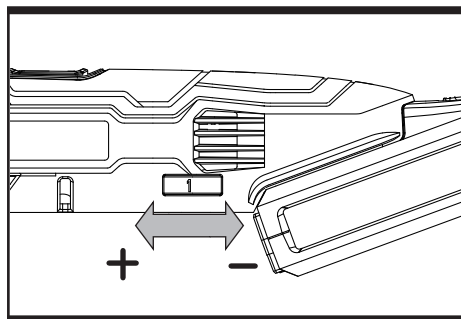

Сур. E

## Жарық

Жарық диодты жарығы аз жарық жағдайында жақсы көрінуді қамтамасыз етеді. Жарықты қосу үшін жай ғана қосқышты басыңыз. Ажыратқыш босатылған кезде жарық өшеді.

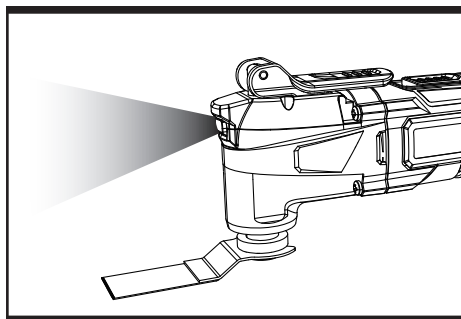

Сур. F

## Саптамаларды таңдау

Осы құралға арналған саптамаларды пайдаланыңыз. Басқа саптамаларды қолдануға болмайды.

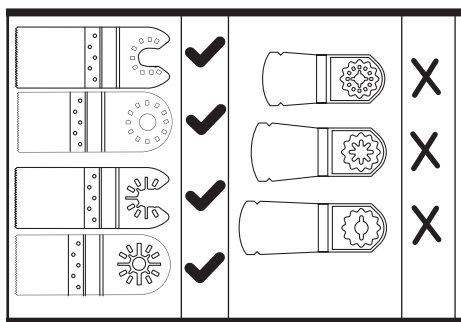

Сур. G

## Құрал кеңестері

1. Электр құралы тым қызып кетсе, әсіресе төмен жылдамдықпен жұмыс істегенде, жылдамдықты максимумға орнатыңыз және қозғалтқышты салқындату үшін құралды 2–3 минут бойы жүктемесіз жұмыс істей беріңіз. Өте төмен жылдамдықта ұзақ жұмыс істеуден аулақ болыңыз. Әрқашан пышақтың өткір тұрғанына көз жеткізіңіз.
2. Әрқашан дайындаманың қозғалуына жол бермеу үшін оның мықтап бекітілгенін немесе қысылғанын тексеріңіз.
3. Материалдың кез келген қозғалысы аралау немесе тегістеу сапасына теріс әсер етуі мүмкін.

4. Жұмысты бастамас бұрын құралды іске қосыңыз және жұмысты аяқтағаннан кейін ғана өшіріңіз.
5. Тегістеу қағазын орнатпастан тегістеуді бастамаңыз.
6. Тегістеу қағазының ысқыланып кетпеуін қадағалаңыз, себебі бұл табанға зақым келтіруі мүмкін. Кепілдік тегістеу тақтасының тозуын қамтымайды.
7. Кедір-бұдыр беттерді тегістеу үшін ірі түйіршікті қағазды, тегіс беттер үшін орташа түйіршікті қағазды және жұқа беттерді тегістеу үшін ұсақ түйіршікті қағазды пайдаланыңыз. Қажет болса, алдымен қалдықтарды сынақтан өткізіңіз.
8. Шамадан тыс күш жұмыс тиімділігін төмендетеді және қозғалтқышты шамадан тыс жүктемейді. Керек-жарақтарды жүйелі түрде ауыстыру оңтайлы өнімділікті қамтамасыз етеді.

## Қызмет көрсету

Кез келген реттеу, техникалық қызмет көрсету немесе жөндеу жұмыстарын жасамас бұрын, батареяны құралдан шығарып алыңыз.

Бұл электр құралы қосымша майлауды немесе техникалық қызмет көрсетуді қажет етпейді. Бұл электр құралында пайдаланушы жөндеуге болатын бөлшектер жоқ. Электр құралдарын тазалау үшін ешқашан суды немесе химиялық тазартқыштарды қолданбаңыз. Оны құрғақ шүберекпен сүртіңіз. Электр құралдарын әрқашан құрғақ жерде сақтаңыз. Қозғалтқыш желдеткіштерін таза ұстаңыз. Шаңды басқару элементтерінен аулақ ұстаңыз. Кейде саңылаулар арқылы ұшқындар көрінеді. Бұл қалыпты жағдай және электр құралына зақым келтірмейді.

## Каптама

Құралды ұзақ уақыт пайдаланбасаңыз, оны электр желісінен ажыратыңыз немесе батареяны шығарып алыңыз, құралды тазалаңыз, түпнұсқалық қаптамасына салып, күн сәулесі тікелей түспейтін құрғақ жерге қойыңыз.

## Техникалық сипаттамалары

Үлгісі	WS2355.9
Сауда белгісі	Wesco
Кернеу	18 В
Тербеліс жиілігі	5000–20000 терб/мин
Тербеліс бұрышы	3,0°
Салмағы	0,84 кг
Дыбыс қысымының деңгейі LpA (K=3)	78,6 дБ (А)
Дыбыс қуатының деңгейі LwA (K=3)	89,6 дБ (А)
Діріл деңгейі (K=1,5)	2,767 м/с <sup>2</sup>

## Жинақталым

- Құрылғы.
- Тікелей ара кенебі 1–1/8" 28 мм.
- Қырғыш.
- Тегістеу табаны.
- Тегістеу қағазы (60# × 4 дана / 80# × 4 дана / 120# × 4 дана).
- Тікелей ара кенебі 1–3/8" 35 мм.
- Пайдалану бойынша нұсқаулық.

## Монтаждау, сақтау, тасымалдау (тасу), өткізу және кәдеге жарату ережелері мен шарттары

- Құрылғыны орнату осы пайдаланушы нұсқаулығының «Орнату» бөлімінде сипатталған.
- Құрылғының тасымалдануы құрғақ ортада жүзеге асырылуы тиіс.
- Құрылғы ұқыпты өңдеуді талап етеді, оны шаң, кір, соққы, ылғал, от және т.б. әсерінен қорғаңыз.
- Құрылғыны сату жергілікті заңнамасына сәйкес жүргізілуі керек.
- Бұйымның қызмет ету мерзімі аяқталғаннан кейін оны қарапайым тұрмыстық қоқыспен бірге тастауға болмайды. Оның орнына, ол федералды немесе жергілікті заңнамаға сәйкес қайта өңдеу және қайта өңдеу үшін электрлік және электронды жабдықты тиісті қабылдау бекетіне қайта өңдеуге жіберіледі. Осы бұйымды дұрыс жоюды қамтамасыз ете отырып, сіз табиғи ресурстарды үнемдеуге және қоршаған ортаға және адамдардың денсаулығына зиян келтірмеуге көмектесесіз. Бұл бұйымды қабылдау және жою бекеттері туралы қосымша ақпаратты жергілікті муниципалды органдардан немесе тұрмыстық қалдықтарды шығаратын кәсіпорыннан алуға болады.
- Құрылғыны ұзақ уақыт сақтауға (консервілеуге) орналастырған кезде құрылғыны осы нұсқаулықтың «Қаптама» бөліміндегі ұсыныстарға сәйкес орап, келесі шарттарды қамтамасыз етіңіз: бөлмедегі ауа температурасы

5 °С-тан 40 °С-қа дейін болуы керек; ауаның салыстырмалы ылғалдылығы 80% аспауы керек; бөлмелерде коррозияға әкелетін агрессивті қоспалар (қышқылдар, сілтілер булары) болмауы керек.

- Құрылғының ақаулығы анықталған жағдайда, тез арада авторландырылған сервистік орталыққа хабарласу немесе құрылғыны кәдеге жарату керек.

## Қосымша ақпарат

**Өндіруші:** Позитэк Тэкнолоджи (Чайна) Ко., Лтд.

№ 18, Дунван тас жолы, Сучжоу өнеркәсіп алаңы, Цзянсу пров., Қытай.

Қытайда жасалған.

**Импортер / юр. лицо, принимающее претензии в Республике Казахстан:**

ТОО «ДНС КАЗАХСТАН», г. Астана, р-н Сарыарқа, пр-т Сарыарқа, зд. 12, Республика Казахстан.

**Импорттаушы / Қазақстан Республикасында талаптар қабылдайтын заңды тұлға:** «DNS QAZAQSTAN (ДНС КАЗАХСТАН)» ЖШС, Астана қ-ы, Сарыарқа ауданы, Сарыарқа д-лы, 12 Ғ-т, Қазақстан Республикасы.

Адрес электронной почты / электронды пошта мекен-жайы: info@dns-shop.kz

Өнім Кеден одағының техникалық регламентінің талаптарына сәйкес келеді:

- «Техникалық құралдардың электромагниттік үйлесімділігі» КО ТР 020/2011;
- «Машиналар мен жабдықтардың қауіпсіздігі туралы» КО ТР 010/2011.

Тауар Еуразиялық экономикалық одақтың «Электротехника және радиоэлектроника бұйымдарында қауіпті заттарды қолдануды шектеу туралы» ЕАЭО ТР 037/2016 техникалық регламентінің талаптарына сәйкес келеді.

Өнімнің сыртқы түрі, оның сипаттамалары мен қаптамасы пайдаланушыға алдын ала ескертусіз өзгертілуі мүмкін.



Өндіріс күні пайдаланушы нұсқаулығының орыс тіліндегі нұсқасында көрсетілген. V.1

## Өндіруші келесі жағдайларда кепілдік міндеттемелерге ие болмайды:

- Кепілдік мерзімі аяқталды.
- Егер жеке (тұрмыстық, отбасылық) қажеттіліктерге арналған бұйым кәсіпкерлік қызметті жүзеге асыру үшін, сондай-ақ оның тікелей міндетіне сәйкес келмейтін басқа мақсаттарда пайдаланылған болса.
- Өндіруші бұйымды пайдалану кезінде пайдаланушы нұсқаулығының талаптарын бұзу, бұйымды орнату және оған қызмет көрсету жөніндегі ұсынымдарды, қосу ережелерін (бұйымның өзіне де, онымен байланысты бұйымдарға да сәйкес келмейтін желілік кернеудің әсері нәтижесінде туындаған қысқа тұйықталулар), бұйымды сақтау және тасымалдау кезінде өнім иесі және/немесе үшінші тұлғалар шеккен ықтимал материалдық, моральдық және өзге де зиян үшін жауапты болмайды.
- Механикалық зақымданудың барлық жағдайлары: өнімді пайдалану кезінде алынған сызаттар, жарықтар, деформациялар, соққы іздері, майысулар, кептелістер және т.б.
- Түрлендірулерді, рұқсат етілмеген жөндеулерді осындай жұмыстарды жүргізуге уәкілетті емес адамдар жүргізген жағдайлар. Егер ақаулық конструкцияны немесе бұйымның схемасын өзгерту, Өндіруші қарастырмаған сыртқы құрылғыларды қосу, Қазақстан Республикасының заңнамасына сай сәйкестік сертификаты жоқ құрылғыны пайдалану салдарынан туындаған болса.
- Егер бұйымның ақауы еңсерілмейтін күштің әсерінен (табиғи элементтер, өрт, су тасқыны, жер сілкінісі, тұрмыстық факторлар және Өндірушіге тәуелді емес басқа жағдайлар) немесе Өндіруші болжай алмаған үшінші тұлғалардың әрекеттерінен туындаса. Бұйымның толық немесе ішінара істен шығуына алып келген бұйымның ішіне бөгде заттардың, өзге денелердің, заттектердің, сұйықтықтардың, жәндіктердің немесе жануарлардың түсуінен, агрессивті ортаның әсерінен, жоғары ылғалдылықтан, жоғары температуралардан туындаған ақау.
- Бұйымды сәйкестендіру (сериялық нөмірі) жоқ немесе сәйкес келмейді. Егер зақымданулар (кемшіліктер) зиянды бағдарламалық қамтаманың; БҚ ұсынушысының осы қызметті ұсынбауына байланысты мүмкіндігінсіз бұйымның бағдарламалық ресурстарына қолжетімділіктің болмауына әкеп соққан құпиясөздерді (кодтарды) оларды жинау/қалпына келтіру мүмкіндігінсіз орнату, ауыстыру немесе жою әсерінен туындаса.
- Егер жұмыстың ақаулықтары қуат беруші, кәбілдік, телекоммуникациялық желілердің, радиосигнал қуатының стандарттарға немесе техникалық регламенттеріне сәйкес келмеуінен, оның ішінде бедер ерекшеліктерінен және басқа да осыған ұқсас сыртқы факторлардан, бұйымның желі әрекет ететін шекарада немесе аймақтан тыс жерде пайдаланылуынан туындаған болса.
- Егер зақымданулар стандартты емес (түпнұсқалық емес) және/немесе сапасыз (зақымданған) шығыс материалдарын, керек-жарақтарды, қосалқы бөлшектерді, қуат беру элементтерін, әртүрлі үлгідегі ақпарат тасымалдағыштарды (CD, DVD дискілерді, жад карталарын, SIM карталарын, картридждерді қоса алғанда) пайдаланудан туындаса.
- Егер кемшіліктер үйлесімсіз контентті (әуендерді, графиканы, бейне және басқа файлдарды, Java қосымшаларын және оларға ұқсас бағдарламаларды) алуға, орнатуға және пайдалануға байланысты туындаған болса.
- Осы бұйыммен жанасып жұмыс істейтін басқа жабдыққа келтірілген залалға.



# Кепілдік талоны

SN/IMEI: \_\_\_\_\_

Кепілдікке қойылған күні: \_\_\_\_\_

Өндіруші бүкіл кепілдік мерзімі ішінде құрылғының үздіксіз жұмыс істеуіне, сондай-ақ материалдар мен жинақтарда ақаулардың болмауына кепілдік береді. Кепілдік кезеңі бұйымды сатып алған сәттен басталады және тек қана жаңа өнімдерге қолданылады.

Кепілдік қызмет көрсетуге пайдаланушы нұсқаулығына сәйкес бұйымды пайдалану шартымен кепілдік мерзімі ішінде тұтынушының кесірінен істен шықпаған элементтерді тегін жөндеу немесе ауыстыру кіреді. Элементтерді жөндеу немесе ауыстыру уәкілетті сервистік орталықтардың аумағында жүргізіледі.

Кепілдік мерзімі: 24 ай.

Пайдалану мерзімі: 48 ай.

Сервистік орталықтардың өзекті тізімі келесі мекенжай бойынша:

<https://www.dns-shop.kz/service-center/>

**Кепілдік міндеттемелер және тегін сервистік қызмет көрсету, егер оларды ауыстыру бұйымды бөлшектеуге байланысты болмаса, тауардың жиынтықтылығына кіретін, төменде аталған керек-жарақтарға қолданылмайды:**

- ҚБП (Қашықтан басқару пультіне) арналған қуат элементтері (батареялар).
- Жалғағыш кәбілдер, антенналар және оларға арналған жалғастырғыш тетіктер, құлаққаптар, микрофондар, «HANDS-FREE» құрылғылары; жиынтықта жеткізілетін әртүрлі типтегі ақпарат тасымалдағыштар, бағдарламалық құрал (БҚ) және драйверлер (бұйымның қатты магниттік дискілердегі жинақтағышқа алдын ала орнатылған БҚ-ны қоса алғанда, бірақ онымен шектелмей), сыртқы енгізу-шығару құрылғылары және манипуляторлар.
- Қаптар, сөмкелер, белдіктер, тасымалдауға арналған баулар, монтаждық керек-жарақтар, құрал-саймандар, бұйымға қоса берілетін құжаттама.
- Табиғи тозуға ұшырайтын шығын материалдары мен бөлшектер.



