

**Пайдалану бойынша
нұсқаулық
Wesco WS3174 бұрғысы**

Мазмұны

Құрылғы мақсаты	3
Сақтық шаралары	3
Жұмыс орнындағы қауіпсіздік	3
Электр қауіпсіздігі	3
Жеке қауіпсіздік	4
Құрылғыны дұрыс пайдалану	4
Бұрғымен жұмыс істеу кезінде қауіпсіздік туралы ескертулер.....	5
Персоналдың ықтимал қате әрекеттері	5
Сыни бас тартулар тізімі	6
Шекті күйлердің критерийлері	6
Құрылғы схемасы.....	6
Пайдалану ережелері мен шарттары	7
Қосымша тұтқаны орнату.....	7
Тереңдікті шектегішті орнату және реттеу	7
Қосу/Өшіру.....	7
Ажыратқышты құлыптау	8
Жылдамдықты реттеу	8
Айналу бағытын ауыстыру	8
Бұрғылау режимін ауыстыру.....	8
Құралмен жұмыс істеу бойынша кеңестер	9
Қызмет көрсету	10
Ықтимал проблемалар және олардың шешімі	10
Техникалық сипаттамалары	11
Жинақталым.....	12
Монтаждау, сақтау, тасымалдау (тасу), өткізу және кәдеге жарату ережелері мен шарттары	12
Қосымша ақпарат	13

Құрылғы мақсаты

Бұрғы тиісті бұрғыларды орнатқан кезде әртүрлі материалдардағы (ағаш, болат, кірпіш, жеңіл бетон және т.б.) тесіктерді бұрғылауға арналған.

Сақтық шаралары

Жұмыс орнындағы қауіпсіздік

- Жұмыс орны жақсы жарықтандырылған және таза болуы керек. Тәртіпсіздік немесе жұмыс орнының жарықтандырылмаған аймақтары апаттарға әкелуі мүмкін.
- Бұл электр құралымен жанғыш сұйықтықтар, жанғыш газдар немесе шаң бар бөлмеде жұмыс жасамаңыз. Жұмыс кезінде, сондай-ақ қосу және өшіру кезінде құрал ұшқын шығарады, бұл шаңның немесе будың тұтануына әкелуі мүмкін.
- Электр құралымен жұмыс істеу кезінде жұмыс орныңызға жақын балаларды және бөгде адамдарды жібермеңіз.

Электр қауіпсіздігі

- Электр құралының штепсельдік ашасы штепсельдік розеткаға сәйкес келуі керек. Ешқандай жағдайда штепсельді өзгертпеңіз. Қорғаныс жерге тұйықталған электр құралдарының өтпелі штепсельдерін қолданбаңыз. Өзгермеген штепсельдер мен сәйкес штепсельдік розеткалар электр тогының соғу қаупін азайтады.
- Жерге тұйықталған беттермен (құбырлармен, жылыту элементтерімен, ас үй плиталарымен және тоңазытқыштармен) дененің жанасуын болдырмаңыз. Денеңізді жерге тұйықтау электр тогының соғу қаупін арттырады.
- Электр құралын жаңбыр мен ылғалдан қорғаңыз. Судың электр құралына енуі электр тогының соғу қаупін арттырады.
- Сымды мақсатсыз пайдалануға рұқсат етілмейді, мысалы, электр құралын тасымалдау үшін немесе штепсельдік розеткадан штепсельді тарту үшін. Сымды жоғары температураның, майдың, өткір жиектердің немесе электр құралының қозғалмалы бөліктерінің әсерінен қорғаңыз. Зақымдалған немесе шатастырылған сым электр тогының соғу қаупін арттырады.
- Ашық электр құралымен жұмыс істегенде, бұл үшін қолайлы ұзартқыш кәбілдерді қолданыңыз. Ашық ауада жұмыс істейтін ұзартқыш кәбілді пайдалану электр тогының соғу қаупін азайтады. Розетка сақтандырғышпен немесе апаттық ток қосқышымен жабдықталуы керек.

Жеке қауіпсіздік

- Мұқият болыңыз, не істеп жатқаныңызды қадағалаңыз және сол жұмыстарды электр құралымен ойластырыңыз. Электр құралын шаршаған күйде немесе дәрі-дәрмектердің әсерінен, алкогольдік немесе есірткілік мас күйінде пайдаланбаңыз. Электр құралымен жұмыс істеу кезінде назар аудармаудың бір сәті ауыр жарақатқа әкелуі мүмкін.
- Электр құралының жұмыс түріне байланысты жеке қорғаныс құралдарын (қорғаныш маскасы, сырғанамайтын табаны бар аяқ киім, қорғаныш дулыға немесе есту мүшелерін қорғау құралдары) қолдану жарақат алу қаупін азайтады.
- Дұрыс жұмыс киімін киіңіз. Кең киім мен зергерлік бұйымдарды киюге болмайды. Шашыңызды, киіміңізді және қолғаптарыңызды қозғалатын бөліктерден алыс ұстаңыз.
- Электр құралының байқаусызда қосылуына жол бермеңіз. Электр құралын қуат көзіне және/немесе аккумуляторға қоспас бұрын құрылғының өшірілгеніне көз жеткізіңіз. Қосылатын құралды қосқыштың артында ұстамаңыз.
- Орнату құралын немесе кілттерді электр құралы қосылмай тұрып алыңыз. Электр құралының айналмалы бөлігінде орналасқан құрал немесе кілт жарақатқа әкелуі мүмкін.
- Құралмен жұмыс істеу үшін табиғи емес позаны қабылдамаңыз. Әрқашан тұрақты позицияны алыңыз және тепе-теңдікті сақтаңыз. Осының арқасында сіз электр құралын күтпеген жағдайларда жақсы басқара аласыз.
- Электр қуатын жоғалтқан кезде немесе электр құралын басқа өздігінен өшіргенде, құрылғыны дереу өшіріңіз. Егер кернеуді жоғалту кезінде машина қосулы болса, онда қуат беруді қайта бастаған кезде ол өздігінен жұмыс істейді, бұл пайдаланушының денсаулығына және/немесе мүлікке зиян келтіруі мүмкін.
- Пайдалану ережелерін, сондай-ақ қауіпсіздік техникасын сақтамау электр тогының соғуына, өртке және/немесе ауыр жарақаттарға әкелуі мүмкін. Өндіруші және оның уәкілетті өкілдері осы нұсқаулықтың талаптарын сақтамай, құралды пайдаланудан туындаған зиян үшін жауап бермейді.

Құрылғыны дұрыс пайдалану

- Бұл құрылғы коммерциялық мақсатта пайдалануға арналмаған.
- Ақаулы қосқышы бар құралмен жұмыс жасамаңыз. Қосылмайтын немесе өшірілмейтін құрал қауіпті және оны жөндеу керек.
- Құралды баптауды бастамас бұрын, керек-жарақтарды ауыстырып, жұмысты тоқтатпас бұрын, құралдың өшірілгеніне көз жеткізіңіз.
- Құралды онымен таныс емес немесе осы нұсқаулықты оқымаған адамдардың пайдалануына жол бермеңіз.
- Пайдаланылмаған құрал құрғақ, жабық жерде сақталуы керек.

- Осы нұсқауларға сәйкес құралды, керек-жарақтарды, саптамаларды және т.б. қолданыңыз. Жұмыс шарттары мен орындалатын жұмысты ескеріңіз. Көзделмеген жұмыстарға арналған құралдарды пайдалану қауіпті жағдайларға әкелуі мүмкін.

Бұрғымен жұмыс істеу кезінде қауіпсіздік туралы ескертулер

Жұмыстың барлық түрлеріне арналған қауіпсіздік нұсқаулары

- Соққымен бұрғылау кезінде есту қорғанысын киіңіз. Шудың әсері есту қабілетінің жоғалуына әкелуі мүмкін.
- Қосымша тұтқаларды қолданыңыз. Құралды бақылауды жоғалту жарақатқа әкелуі мүмкін.
- Жұмыс құралы немесе бекіткіш жасырын сымдарға немесе өз сымына тиіп кетуі мүмкін жұмыстарды орындау кезінде электр құралын оқшауланған беттерден ұстаңыз. Жұмыс құралы немесе қондырғы электр құралының металл бөліктеріндегі кернеулі сыммен байланыста болған кезде кернеу пайда болуы мүмкін, бұл электр тогының соғуына әкелуі мүмкін.

Ұзын бұрғыларды пайдалану кезіндегі қауіпсіздік техникасы нұсқаулары

- Бұрғылауды пайдалану үшін белгіленген ең жоғары рұқсат етілген айналу жиілігінен асып кетуге қатаң тыйым салынады. Әйтпесе, бұрғылау дайындамамен байланыссыз еркін айналса және пайдаланушыға зақым келтірсе, бұрғылау оңай деформациялануы мүмкін.
- Бұрғылау процесін әрқашан төмен жылдамдықпен бастаңыз. Бұл жағдайда бұрғылау дайындамамен байланыста болуы керек. Ұзын бұрғыны жоғары айналымда еркін айналдыру оның деформациясына әкелуі мүмкін және пайдаланушының ықтимал жарақаты.
- Бұрғылауды шамадан тыс күшпен баспаңыз. Бұрғылау кезінде берілген күш бұрғылау осі бойымен бағытталғанына көз жеткізіңіз. Бұрғылар деформациялануы және нәтижесінде сынуды мүмкін немесе бақылауды жоғалту мүмкін, бұл өз кезегінде жарақатқа әкелуі мүмкін.

Персоналдың ықтимал қате әрекеттері

- Зақымдалған тұтқасы немесе зақымдалған қорғаныс элементтері бар құралды пайдаланбаңыз.
- Жаңбыр жауған кезде құралды ашық жерде пайдаланбаңыз.
- Су корпусқа тиген кезде оны қоспаңыз.

Сыни бас тартулар тізімі

- Қатты ұшқын кезінде қолдануға болмайды.
- Қатты діріл пайда болған кезде қолдануға болмайды.
- Түтін пайда болған кезде өнімнің корпусынан тікелей қолдануға болмайды.

Шекті күйлердің критерийлері

Өнімнің корпусы зақымдалған.

Құрылғы схемасы

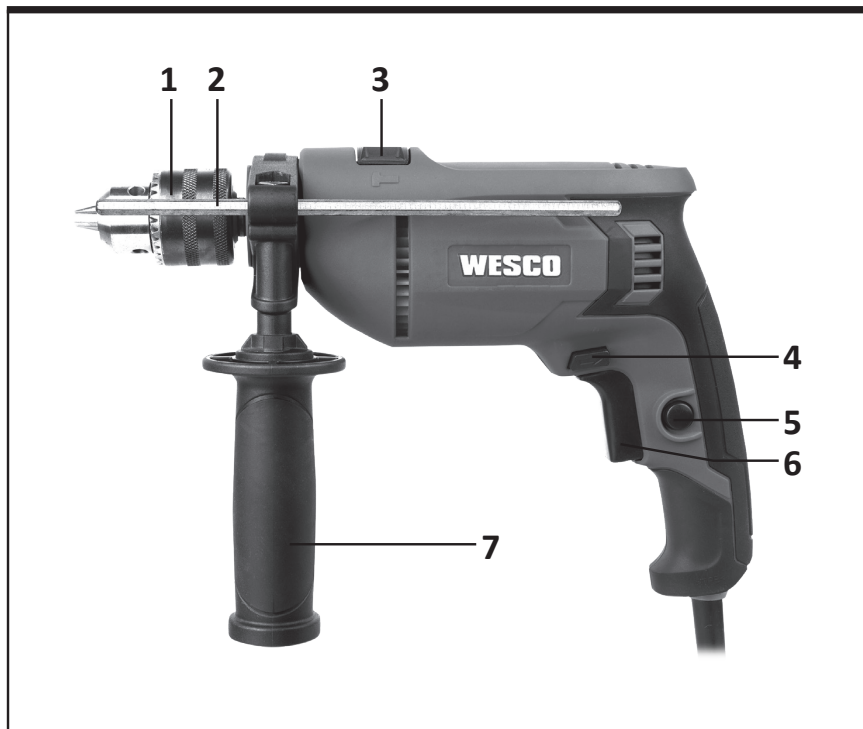

1. Жылдам қысқыш патрон.
2. Тереңдікті шектегіш.
3. Соққылы бұрғылау және бұрғылау функцияларын ауыстырғыш.
4. Құлыптау батырмасы.
5. Қосқыштың тетігі.
6. Айналу бағытын ауыстырғыш.
7. Қосымша тұтқа.

* Стандартты жеткізілім жиынтығы иллюстрацияларда немесе аксессуарлардың сипаттамасында көрсетілгендердің барлығын қамтымайды.

Пайдалану ережелері мен шарттары

Қосымша тұтқаны орнату

Бұрғылауға қосымша тұтқаны сырғытыңыз және оны қажетті жұмыс орнына бұраңыз. Тұтқаны бекіту үшін оны сағат тілімен бұраңыз. Тұтқаны босату үшін оны сағат тіліне қарсы бұраңыз. Жұмыс кезінде әрқашан қосымша тұтқаны пайдаланыңыз.



А суреті

Тереңдікті шектегішті орнату және реттеу

Тұтқаны босату үшін оны сағат тіліне қарсы бұраңыз және қосымша тұтқаның жоғарғы тесігіне тереңдік шектегішін салыңыз. Тереңдікті шектегішті тереңдікті шектегіштің ұшы мен бұрғылау ұшының арасындағы қашықтық қажетті тесік тереңдігіне тең болғанша жылжытыңыз. Содан кейін тұтқаны сағат тілімен бұрап, тереңдікті шектегішті бекітіңіз.



В суреті

Патронға бұрғыларды орнату

НАЗАР АУДАРЫҢЫЗ: кез келген түзетулерді немесе техникалық қызмет көрсетуді орындамас бұрын құрылғыны электр желісінен ажыратыңыз.

Бұрғылауды патронның тұтқаларына толығымен салыңыз және бұрғылау патронның тұтқаларының ортасында екеніне көз жеткізіңіз. Берілген кілтті пайдаланып, бұрғылауды патронға бекіту үшін А суретте көрсетілгендей үш тесіктің әрқайсысын кезекпен қатайтыңыз. Бұрғылауды жоғарыдағы процедураны кері тәртіпте орындау арқылы алуға болады.

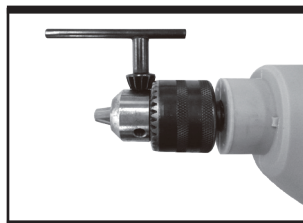

С суреті

Қосу/Өшіру

Құралды іске қосу үшін қосқышты басып, оны тоқтату үшін босатыңыз.

Ажыратқышты құлыптау

Қосқыш тетігін «Қосу» күйінде құлыптауға болады. Қосқыштың тетігін құлыптау үшін оны басып, құлыптау батырмасын басыңыз. Құралды өшіру үшін құлыптау батырмасын қайтадан басып, қосқыштың тетігін босатыңыз.

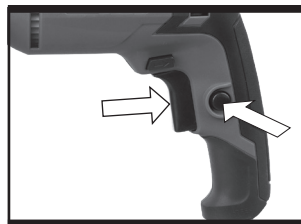

D суреті

Жылдамдықты реттеу

Ажыратқыш тетік сонымен қатар айналу жылдамдығын реттеу және моментті арттыру функциясын орындайды. Жылдамдық пен моментті арттыру үшін қосқыштың тетігіне көбірек қысым жасаңыз.

Айналу бағытын ауыстыру

Сағат тілімен айналдыру: айналу бағытының қосқышын оң жаққа бұрыңыз (құрылғының алдыңғы жағынан артқы жағына қарай).

Сағат тіліне қарсы айналдыру: айналу бағытының қосқышын сол жаққа бұрыңыз (құрылғының алдыңғы жағынан артқы жағына қарай).

НАЗАР АУДАРЫҢЫЗ: құрал айналған кезде айналу бағытын ешқашан өзгертпеңіз, оның толық тоқтағанын күтіңіз.

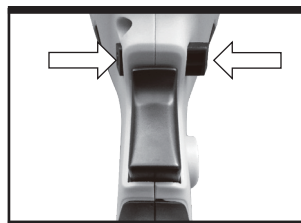

E суреті

Бұрғылау режимін ауыстыру

Кірпіштен және бетоннан бұрғылау үшін бұрғылау және бұрғылау функцияларының қосқышын **T** күйіне қойыңыз. Ағаш, металл және пластиктен бұрғылау үшін қосқышты **S** күйіне қойыңыз.

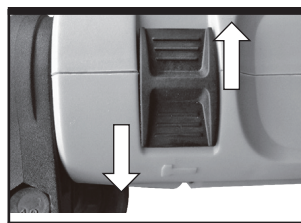

F суреті

Құрылғымен жұмыс істеу бойынша кеңестер

Кірпіш пен бетонды бұрғылау

Бұрғылау және бұрғылау функцияларының қосқышын «Т» күйіне орнатыңыз. Кірпіш, бетон және т. б. жоғары жылдамдықпен бұрғылау үшін вольфрам карбиді қосылған карбидті бұрғыларды қолданыңыз.

Болатты бұрғылау

Бұрғылау және бұрғылау функцияларының қосқышын «S» күйіне орнатыңыз. Жоғары жылдамдықты болаттан жасалған бұрғыларды қолдана отырып, болатты бұрғылау әрқашан төмен айналымдарда жасалуы керек.

Бұрандаларды бұрау

Бұрғылау және бұрғылау функцияларының қосқышын «S» күйіне орнатыңыз. Бұрандаларды бұрау төмен айналымдарда жасалуы керек.

Бағыттаушы тесіктерді бұрғылау

Қатты материалда (мысалы, болат) үлкен тесік бұрғылау кезінде алдымен кішкене бағыттаушы тесікті бұрғылап, содан кейін ғана үлкен бұрғылауды қолданған жөн.

Плиткаларды бұрғылау

Плиткаларды бұрғылау үшін керамикалық бұрғылауды орнатыңыз және бұрғылау және бұрғылау функциясының қосқышын «S» күйіне қойыңыз. Плиткадан өткеннен кейін, бұрғылауды бетонға орнатыңыз және қосқышты «Т» күйіне қойыңыз.

Қозғалтқышты салқындату

Егер сіздің электр құралыңыз тым қызып кетсе, максималды жылдамдықты орнатыңыз және қозғалтқышты салқындату үшін құралды 2–3 минут жұмыс істетіңіз.

Қызмет көрсету

Кез келген түзетулерді, техникалық қызмет көрсетуді немесе жөндеуді орындамас бұрын штепсельді розеткадан алыңыз.

Бұл электр құралына қосымша майлау немесе техникалық қызмет көрсету қажет емес. Бұл электр құралында пайдаланушы қызмет көрсететін бөлшектер жоқ. Электр құралын тазалау үшін ешқашан суды немесе химиялық тазартқыштарды пайдаланбаңыз. Оны құрғақ шүберекпен сүртіңіз. Әрқашан электр құралын құрғақ жерде сақтаңыз. Қозғалтқыштың желдеткіш саңылауларын таза ұстаңыз. Кез келген басқару элементтеріне шаңның түсуіне жол бермеңіз. Кейде саңылаулар арқылы ұшқындар көрінеді. Бұл қалыпты жағдай және электр құралына зиян тигізбейді.

Егер қуат сымы зақымдалған болса, қауіпті жағдайды болдырмау үшін оны уәкілетті қызмет көрсету орталығы ауыстыруы керек.

Ықтимал проблемалар және олардың шешімі

Проблема	Шешім
Ажыратқышты басқан кезде құралдың бұрғысы айналмайды	Штепсельдің розеткаға мықтап жалғанғанын тексеріңіз
Құрал дұрыс жұмыс істемейді	Бұрғылаудың өткірлігін тексеріңіз, тозған кезде оны ауыстырыңыз. Айналу бағыты дұрыс орнатылғанына көз жеткізіңіз

Егер мәселе шешілмесе, уәкілетті қызмет көрсету орталығына хабарласыңыз.

Техникалық сипаттамалары

- Үлгісі: WS3174.
- Сауда белгісі: Wesco.
- Қуат параметрлері: 220–240 В~50 Гц.
- Тұтынылатын қуат: 750 Вт.
- Бос айналымдар: 0–3000 айн/мин.
- Соққы жиілігі: 0–48000 соққы/мин.
- Макс. бұрғылау диаметрі:
 - Болат: 10 мм.
 - Тас қалау: 13 мм.
 - Ағаш: 25 мм.
- Құрылғы салмағы: 1,81 кг.
- Қорғаныс класы: II.
- L_{pA} дыбыстық қысым деңгейі (K=3): 92 дБ (A).
- L_{wA} дыбыстық қуат деңгейі (K=3): 103 дБ (A).
- Бетонды бұрғылау режиміндегі діріл деңгейі (K=1,5), м/с²: 6,66.
- Металды бұрғылау режиміндегі діріл деңгейі (K=1,5), м/с²: 2,62.

Мәлімделген жиынтық діріл деңгейі мен мәлімделген шу деңгейі стандартты сынақ әдісіне сәйкес өлшенді және бір құралды екіншісімен салыстыру үшін пайдаланылуы мүмкін. Сонымен қатар, әсерді алдын ала бағалау үшін мәлімделген жиынтық діріл деңгейі мен мәлімделген шу деңгейін пайдалануға болады.

НАЗАР АУДАРЫҢЫЗ:

Электр құралын нақты пайдалану кезіндегі діріл мен шу деңгейлері құралды қолдану тәсілдеріне және әсіресе төмендегі мысалдарды және құралды пайдаланудың басқа нұсқаларын ескере отырып өңделетін дайындаманың түріне байланысты мәлімделген мәннен өзгеше болуы мүмкін:

- Құралды пайдалану тәсілдері және кесілетін немесе бұрғыланатын материалдар.
- Құралды күтіп ұстау және оны жақсы күйде ұстау.
- Электр құралы үшін тиісті өткірлігі бар және жақсы жағдайда болатын дұрыс жабдықты пайдалану.
- Тұтқаларды ұстау тығыздығы және дірілге қарсы және шуға қарсы керек-жарақтарды пайдалану (бар болса).
- Құралды оның дизайн ерекшеліктеріне және осы нұсқауларға сәйкес пайдалану.

Егер дұрыс қолданылмаса, бұл құрал діріл ауруын тудыруы мүмкін.

НАЗАР АУДАРЫҢЫЗ:

Нақты пайдалану жағдайларындағы әсер ету деңгейін бағалау сонымен қатар жұмыс циклінің барлық бөліктерін ескеруі керек, мысалы, құрал өшірілген уақыт және ол жұмыс істемей тұрған кезде, бірақ іс жүзінде қолданылмайды. Бұл бүкіл жұмыс кезеңінде әсер ету деңгейін айтарлықтай төмендетуі мүмкін. Діріл мен шудың әсер ету қаупін азайтуға көмектесіңіз. Әрқашан өткір бұрғыларды қолданыңыз. Бұл құралды осы нұсқауларға сәйкес ұстаңыз және жақсылап майлаңыз (қолданылатын өнімдер үшін). Егер құралды үнемі пайдалану жоспарланса, дірілге қарсы және шуға қарсы құралдарды алыңыз. Кез келген жоғары діріл құралын қолдануды бірнеше күнге тарату үшін жұмыс кестеңізді жоспарлаңыз.

Жинақталым

- Құрылғы.
- Қосымша тұтқа.
- Тереңдікті шектегіш
- Патронға арналған кілт.
- Пайдалану бойынша нұсқаулық.

Керек-жарақтарды құралдың өзі сатып алынған дүкеннен сатып алу ұсынылады. Қосымша ақпарат алу үшін керек-жарақтың қаптамасын қараңыз. Дүкен қызметкерлері сізге көмектесе алады және кеңес бере алады.

Монтаждау, сақтау, тасымалдау (тасу), өткізу және кәдеге жарату ережелері мен шарттары

- Құрылғы қандай да болмасын монтаждауды немесе бекітуді талап етпейді.
- Құрылғыны қаптамада, өндірушінің және тұтынушының жылытылатын үй-жайларында ауаның 5 және 40 °C аралығындағы температурада және ауаның 80%-дан аспайтын салыстырмалы ылғалдылығында сақтау керек. Үй-жайда жемірілуді тудыратын жегі қоспалар (қышқылдардың, сілтілердің булары) болмауы тиіс.
- Құрылғының тасымалдануы құрғақ ортада жүзеге асырылуы тиіс.
- Бұйымның қызмет ету мерзімі аяқталғаннан кейін оны қарапайым тұрмыстық қоқыспен бірге тастауға болмайды. Оның орнына, ол федералды немесе жергілікті заңнамаға сәйкес қайта өңдеу және қайта өңдеу үшін электрлік және электронды жабдықты тиісті қабылдау бекетіне қайта өңдеуге жіберіледі. Осы бұйымды дұрыс жоюды қамтамасыз ете отырып, сіз табиғи ресурстарды үнемдеуге және қоршаған ортаға және адамдардың денсаулығына зиян келтірмеуге көмектесесіз. Бұл бұйымды қабылдау және жою бекеттері туралы қосымша ақпаратты жергілікті муниципалды органдардан немесе тұрмыстық қалдықтарды шығаратын кәсіпорыннан алуға болады.

- Құрылғы ұқыпты өңдеуді талап етеді, оны шаң, кір, соққы, ылғал, от және т.б. әсерінен қорғаңыз.
- Құрылғыны сату жергілікті заңнамасына сәйкес жүргізілуі керек.
- Құрылғының ақаулығы анықталған жағдайда, тез арада авторландырылған сервистік орталыққа хабарласу немесе құрылғыны кәдеге жарату керек.

Қосымша ақпарат

Өндіруші: Позитэк Текнолоджи (Чайна) Ко., Лтд.

№ 18, Дунван тас жолы, Сучжоу өнеркәсіп алаңы, Цзянсу пров., Қытай.
Қытайда жасалған.

Импортер / юр. лицо, принимающее претензии в Республике Казахстан:

ТОО «ДНС КАЗАХСТАН», г. Астана, р-н Сарыарқа, пр-т Сарыарқа, зд. 12, Республика Казахстан.

Импорттаушы / Қазақстан Республикасында талаптар қабылдайтын заңды

тұлға: «DNS QAZAQSTAN (ДНС КАЗАХСТАН)» ЖШС, Астана қ-ы, Сарыарқа ауданы, Сарыарқа д-лы, 12 Ғ-т, Қазақстан Республикасы.

Адрес электронной почты / электронды пошта мекен-жайы: info@dns-shop.kz

Өнім Кеден одағының техникалық регламентінің талаптарына сәйкес келеді:

- «Машиналар мен жабдықтардың қауіпсіздігі туралы» КО ТР 010/2012;
- «Техникалық құралдардың электромагниттік үйлесімділігі» КО ТР 020/2011.

Тауар Еуразиялық экономикалық одақтың «Электртехника және радиоэлектроника бұйымдарында қауіпті заттарды қолдануды шектеу туралы» ЕАЭО ТР 037/2016 техникалық регламентінің талаптарына сәйкес келеді.

Өнімнің сапасын жақсарту үшін ерекшеліктер, өнім туралы ақпарат және оның сыртқы түрі пайдаланушыға алдын ала ескертусіз өзгертілуі мүмкін. Құрылғының нақты интерфейсі осы нұсқаулықта көрсетілгеннен басқаша болуы мүмкін.



Өндіруші келесі жағдайларда кепілдік міндеттемелерін орындамайды:

- Кепілдік мерзімі аяқталды.
- Егер жеке (тұрмыстық, отбасылық) қажеттіліктерге арналған бұйым кәсіпкерлік қызметті жүзеге асыру үшін, сондай-ақ оның тікелей мақсатына сәйкес келмейтін өзге де мақсаттарда пайдаланылса.
- Өндіруші өнім иесінің және/немесе үшінші тұлғалардың пайдалану кезінде пайдаланушы басшылығының талаптарын бұзуы, өнімді орнату және қызмет көрсету жөніндегі ұсынымдарды, қосылу ережелерін сақтамауы салдарынан болуы мүмкін материалдық, моральдық және өзге де зиян үшін жауап бермейді (сонымен қатар сәйкес келмейтін желілік кернеудің әсерінен туындайтын қысқа тұйықталулар, өнімнің өзіне де, сондай-ақ және онымен байланысты бұйымдарға), бұйымды сақтау және тасымалдау.
- Механикалық зақымданудың барлық жағдайлары: чиптер, жарықтар, деформациялар, соққылардың іздері, ойықтар, кептелістер және т.б., өнімді пайдалану кезінде алынған.
- Мұндай жұмыстарды жүргізуге уәкілеттік берілмеген адамдардың үшінші тарап модификациясының, рұқсатсыз жөнделуінің іздері бар. Егер ақаулық өнімнің дизайнын немесе схемасын өзгертуден, өндіруші қарастырмаған сыртқы құрылғыларды қосудан, жергілікті заңнамаға сәйкес сәйкестік сертификаты жоқ құрылғыны пайдаланудан туындаса.
- Егер өнімнің ақауы еңсерілмейтін күштің әсерінен (табиғи элементтер, өртер, су тасқыны, жер сілкінісі, тұрмыстық факторлар және өндірушіге тәуелді емес басқа жағдайлар) немесе өндіруші болжай алмайтын үшінші тұлғалардың әрекеттерінен туындаса.
- Ақау бұйымның ішіне бөгде заттардың, бөгде заттардың, заттардың, сұйықтықтардың, жәндіктердің немесе жануарлардың түсуінен, агрессивті ортаның әсерінен, жоғары ылғалдылықтан, жоғары температурадан туындайды, бұл өнімнің толық немесе ішінара істен шығуына әкелді.
- Өнімнің сәйкестендірілуі жоқ немесе сәйкес келмейді (сериялық нөмір). Егер бүлінделулер (кемшіліктер) зиянды бағдарламалық қамтамасыз етудің әсерінен туындаса; өнімнің бағдарламалық ресурстарына қолжетімділіктің болмауына әкеп соққан парольдерді (кодтарды) орнату, ауыстыру немесе жою, оларды қалпына келтіру/қалпына келтіру мүмкіндігінсіз, БҚ өнім берушінің осы қызметті ұсынбауына байланысты.
- Егер жұмыс ақаулары қуаттау, кәбілдік, телекоммуникациялық желілердің стандарттарына немесе техникалық регламенттеріне, радиосигнал қуатына, оның ішінде рельефтің ерекшеліктеріне және басқа да ұқсас сыртқы факторларға, өнімді шекарада немесе желінің қолданылу аймағынан тыс пайдалануға байланысты сәйкес келмеуінен туындаса.
- Егер зақым стандартты емес (түпнұсқа емес) және/немесе сапасыз (бүлінген) шығын материалдарын, керек-жарақтарды, қосалқы бөлшектерді, қуат көздерін, әр түрлі ақпарат құралдарын (соның ішінде, CD, DVD дискілері, жад карталары, SIM карталар, картридждер) пайдаланудан туындаса.
- Егер кемшіліктер сәйкес келмейтін мазмұнды (әуендер, графика, бейнелер және басқа файлдар, Java қосымшалары және сол сияқты бағдарламалар) алу, орнату және пайдаланудан туындаса.
- Осы бұйыммен ұштастыра отырып жұмыс істейтін басқа жабдыққа келтірілген залалға.



Кепілдік талоны

SN/IMEI: _____

Кепілдікке қою күні: _____

Өндіруші кепілдік мерзімі ішінде құрылғының үздіксіз жұмыс істеуіне, сондай-ақ материалдар мен жинақтарда ақаулардың болмауына кепілдік береді. Кепілдік мерзімі бұйымды сатып алған сәттен бастап есептеледі және тек жаңа өнімдерге қолданылады.

Кепілдік қызмет көрсету пайдаланушының басшылығына сәйкес бұйымды пайдалану шартымен кепілдік мерзімі ішінде тұтынушының кінәсіз істен шыққан элементтерді тегін жөндеу немесе ауыстыруды қамтиды. Элементтерді жөндеу немесе ауыстыру уәкілетті сервис орталықтарының аумағында жүргізіледі.

Кепілдік мерзімі: 24 ай.

Пайдалану мерзімі: 48 ай.

Сервистік орталықтардың өзекті тізімі келесі мекенжай бойынша:

<https://www.dns-shop.kz/service-center/>

Кепілдік міндеттемелері және тегін сервистік қызмет көрсету, егер оларды ауыстыру бұйымды бөлшектеуге байланысты болмаса, тауар жиынтығына кіретін төменде көрсетілген керек-жарақтарға қолданылмайды:

- ҚБП (қашықтан басқару пульті) үшін қуат элементтері (батареялар).
- Қосқыш кәбілдер, антенналар және олар үшін адаптерлер, құлаққаптар, микрофондар, «HANDS-FREE» құрылғылары; әртүрлі типтегі ақпарат тасымалдағыштар, бағдарламалық қамтамасыз ету (БҚ) және жиынтықта жеткізілетін драйверлер (бұйымның қатты магниттік дискілеріндегі дискіге алдын ала орнатылған БҚ қоса алғанда, бірақ онымен шектелмей), сыртқы енгізу-шығару құрылғылары және манипуляторлар.
- Қаптар, сөмкелер, белдіктер, алып жүруге арналған сымдар, монтаждау құралдары, құралдар, бұйымға қоса берілетін құжаттама.
- Табиғи тозуға ұшырайтын шығын материалдары мен бөлшектер.



