

aceline

Пайдалану
бойынша нұсқаулық

1BS

1WS

газ плитасы

Мазмұны

Құрылғы мақсаты	3
Сақтық шаралары	3
Орнату	6
Аяқтарды орнату	6
Артқы панельді орнату	6
Еңкейуге қарсы шынжырды орнату	7
Оттықты орнату	7
Орнату схемасы	8
Орнату талаптары.....	8
Газ баллонын қосу кезіндегі сақтық шаралары.....	9
Газ баллонын қосу тәртібі	10
Газдың ағуы кезіндегі әрекеттер	11
Құрылғы схемасы	12
Аксессуарлар	12
Техникалық сипаттамалары.....	13
Жинақталым	13
Аксессуарларды қолдану	14
Панель	14
Бірінші қолданар алдында	15
Тұтану	15
Тамақты пісіру	15
Өрттен қорғау	15
Пісіру беті	16
Ыдыс-аяқ қолдану туралы кеңестер	17
Ықтимал проблемалар және олардың шешімі	18
Монтаждау, сақтау, тасымалдау (тасу), өткізу және кәдеге жарату ережелері мен шарттары	19
Қосымша ақпарат	20

Құрметті сатып алушы!

Біздің өнімді таңдағаныңыз үшін алғыс айтамыз.

Біз Сізге сапалы, функционалды және жоғары талаптарға сәйкес әзірленген және жасалған өнімдер мен құрылғыларды ұсынуға қуаныштымыз. Пайдалануды бастамас бұрын, Сіздің қауіпсіздігіңізге қатысты маңызды ақпаратты, сондай-ақ өнімді дұрыс пайдалану және оған күтім жасау бойынша ұсыныстарды қамтитын осы нұсқаулықты мұқият оқып шығыңыз. Осы Нұсқаулықтың сақталуына назар аударыңыз және оны өнімді одан әрі пайдалану кезінде анықтамалық материал ретінде пайдаланыңыз.

Құрылғы мақсаты

Газ плитасы дайындауға, сонымен қатар дайын тағамдар мен ыдыстарды жылытуға арналған.

Сақтық шаралары

- Құрылғыны қоса берілген нұсқауларға сәйкес және тек желдетілетін жерде қосу керек. Орнату және пайдалану алдында нұсқаулықты оқып шығыңыз.
- Оттық 15 секундтан кейін жанбаса, құрылғыны пайдалануды тоқтатыңыз, есікті ашыңыз және/немесе оттықты қайта жағуға әрекеттенбес бұрын кем дегенде 1 минут күтіңіз.
- Кездейсоқ өшіп қалған жағдайда, оттықты басқару тетігін өшіріңіз және оны кем дегенде 1 минут қайта жағуға әрекет жасамаңыз.
- Барлық орау материалдарын (пластикалық пакеттер, көбік жастықшалары және т.б.) балалардың қолы жетпейтін жерде сақтаңыз. Қаптама материалдары балалар үшін қауіпті болуы мүмкін.
- Барлық монтаждау, газды қосу және іске қосу жұмыстарын жергілікті газбен жабдықтаушы компаниялардың нұсқауларына сәйкес сертификатталған маман жүргізуі керек. Дұрыс орнатпау және қосу пайдаланушының өмірі мен денсаулығына қауіп төндіруі мүмкін.
- Құрылғы балалардың және дене, сенсорлық немесе ақыл-ой қабілеті шектеулі адамдардың пайдалануына арналмаған, олардың қауіпсіздігіне жауапты адамдардың бақылауы жүзеге асырылатын жағдайлардан басқа. Балаларға құрылғымен ойнауға рұқсат бермеңіз.
- Құрылғының электр қауіпсіздігіне тек қолданыстағы электр қауіпсіздігі ережелеріне сәйкес жерге қосылған жағдайда ғана кепілдік беруге болады. Құрылғының жерге дұрыс қосылуына күмәніңіз болса, білікті маманға хабарласыңыз.
- Орнату алдында жергілікті тарату желілерінің сипаттамалары (газдың түрі мен қысымы) құрылғының сипаттамаларына сәйкес келетінін тексеру қажет.
- Алғашқы қыздыру кезінде жаңа құрылғының тән иісі пайда болады, ол көп ұзамай жоғалады. Бөлменің жақсы желдетілетініне көз жеткізіңіз, терезені ашыңыз немесе желдеткішті қосыңыз.
- Құрылғының желдету саңылауларының бітелмегеніне көз жеткізіңіз.
- Құрылғының бөліктерін өзіңіз жөндеуге, реттеуге немесе ауыстыруға әрекеттенбеңіз. Өкілетті қызмет көрсету орталығына хабарласыңыз.

- Қуат кәбілі зақымдалған болса, оны қызмет көрсету орталығының маманы ауыстыруы керек.
- Қуат кәбілі майыспауы немесе қысылмауы керек.
- Кәбіл зақымдалған болса, құрылғыны пайдаланбаңыз, уәкілетті қызмет көрсету орталығына хабарласыңыз.
- Құрылғыны жұмыс беті ретінде пайдаланбаңыз.
- Құрылғының бетіне ауыр заттарды қоймаңыз немесе тастамаңыз.
- Түбі біркелкі емес ыдыстарды қолданбаңыз.
- Қыздыратын майды немесе майды қараусыз қалдырмаңыз. Бұл өртке себеп болуы мүмкін. Егер бұл орын алса, ешқандай жағдайда өртті сүмен өшірмеңіз. Газ беруді өшіріп, жалынды қалың көрпемен/қақпақпен/т.б.
- Құрылғыны ешқашан сұға немесе басқа сұйықтықтарға батырмаңыз.
- Жұмыс кезінде құрылғы бетінің кейбір бөліктері қатты қызып кетуі мүмкін. Құрылғыны пайдаланған кезде киіміңіздің, шашыңыздың немесе денеңіздің ашық жерлерінің пештің ыстық бетіне тиіп кетпеуін қадағалаңыз.
- Құрылғының үстіне немесе жанына жанғыш материалдарды немесе сұйықтықтарды қоймаңыз.
- Құрылғыны ешқашан газ беретін түтіктен тартпаңыз. Оларды абайлап ұстаңыз. Олардың есіктерге ілініп кетпеуіне немесе өткір жиектерге немесе бұрыштарға соғылмағанына көз жеткізіңіз. Оларды ыстық беттерден алыс ұстаңыз.
- Пісіруді аяқтағаннан кейін әрқашан оттықты өшіріңіз.
- Бір фазалы қуат кәбілін пайдалансаңыз, ең аз көлденең қима ауданы 10 мм² болуы керек. Үш фазалы болса — 2,5 мм².
- Бетті тазалау үшін металл щеткаларды және/немесе абразивті тазалағыштарды пайдаланбаңыз.
- Құрылғының қақпағын таза ұстаңыз. Қақпақты жабу алдында құрылғының беті салқын екеніне көз жеткізіңіз.
- Буға күйіп қалмас үшін пештің есігін ашқанда абай болыңыз.
- Пештен ыстық ыдыстарды алу үшін пештің қолғабын пайдаланыңыз.
- Кәстрөлдерді оттықтың ортасына қойып, тұтқалары плитаның шетінен алшақ орналасқанына және басқа оттықтар/кастрөлдер қыздыра алмайтынына көз жеткізіңіз.
- Құрылғыны құрғақ жерде сақтаңыз.
- Құрылғы зақымдалған немесе дұрыс жұмыс істемеген жағдайда ашаны розеткадан дереу ажыратыңыз және газ беруді өшіріңіз.
- Штепсельдік айыр, газ беретін шланг немесе пештің өзі зақымдалған болса, құрылғыны қолданбаңыз.
- Құрылғыны газға қосқанда немесе газдан ажыратқанда өшіру керек.
- Найзағай кезінде ашаны розеткадан суырыңыз және газ беруді өшіріңіз.
- Құрылғыны тек осы нұсқаулықта сипатталған процедураға сәйкес орнатыңыз.
- Металл заттарды (пышақ, шанышқы, қасық, т.б.) ыстық бетке қоймаңыз.
- Қосылған құрылғыны қараусыз қалдырмаңыз. Пісірілген тағамның қайнауы және/немесе толып кетуі түтінге және/немесе өртке әкелуі мүмкін. Өрт болған жағдайда сөндіру үшін ешқашан су қолданбаңыз. Газды өшіріп, отты қалың шүберекпен жабыңыз.

- Ас үй ыдыстарын немесе басқа заттарды құрылғының бетінде қалдырмаңыз.
- Құрылғыны бөлмені жылыту үшін пайдаланбаңыз.
- Құрылғының бетін тазалау үшін бу тазалағышты пайдаланбаңыз.
- Газ плитасын баспаңыз.
- Тазалау құралдарын плиткалардың жанында сақтамаңыз.
- Бұл құрылғы сыртқы таймер немесе бөлек қашықтан басқару жүйесі арқылы басқаруға арналмаған.
- Тек металл ыдыстарды пайдаланыңыз. Пластикалық ыдыстарды пайдалану өртке әкелуі мүмкін.
- Ыстық кәстрөлдер мен табаларды басқару элементтеріне ешқашан қоймаңыз. Бұл зақым мен сәтсіздікке әкелуі мүмкін.
- Егер тұтқа бұрылмаса, шамадан тыс күш қолданбаңыз. Ауыстыру үшін қызмет көрсету орталығына хабарласыңыз.
- Құрылғыны желіге қосқанда ұзартқыш сымды немесе адаптерді пайдаланбаңыз.
- Бұл құрылғыны тек жақсы желдетілетін жерлерде орнатуға болады.
- Кез келген тазалау және/немесе техникалық қызмет көрсету жұмыстарын орындау алдында газ беруді өшіріңіз.
- Электр және газ беру кәбілі пештің қыздыру бөліктерімен жанасуын болдырмау үшін тұғырға бекітілуі керек.
- Пешті пайдалану кезінде сызбалардың жоқтығына көз жеткізіңіз. Ауа ағыны оттықтардағы жалынды өшіре алады.
- Желдету талаптарына ерекше назар аудару керек: табиғи желдету саңылауларына кедергі жасамаңыз немесе механикалық желдетуге арналған құрылғыны (сорғыш) орнатпаңыз. Құрылғыны ұзақ немесе қарқынды пайдалану үшін қосымша немесе қарқынды желдету қажет болуы мүмкін: терезені ашыңыз немесе механикалық сорғыштың қуатын арттырыңыз.
- Плитаның бетіндегі майдың ластануы және жиналуы өртке әкелуі мүмкін, сондықтан құрылғыны таза ұстаңыз.
- Ыдыстарды құрылғының ішінде сақтамаңыз.
- Есікті кенет жаппаңыз немесе шамадан тыс күш қолданбаңыз, әйтпесе камерадағы қысымның жоғарылауынан жалын сөнеді.
- Пісіргеннен кейін тағамды және керек-жарақтарды алып тастау үшін ыстыққа төзімді қолғапты пайдаланыңыз.
- Оттықтың жанына ешқашан киім немесе жанғыш заттарды қоймаңыз.
- Пешті ыдыс-аяқты, әсіресе тағам қалдықтары немесе көп мөлшерде май немесе май бар ыдыстарды сақтау үшін пайдаланбаңыз.
- Пешті пайдаланған кезде шыны беттерге және керек-жарақтарға қол тигізбеңіз.
- Газ плитасын пайдаланған кезде балалардың ас үйде болуына жол бермеңіз
- Пеш есігіне заттарды қоймаңыз.

Орнату

Аяқтарды орнату

1. Орнату процесін сызаттарға төзімді қолғап киген кемінде екі адам орындауы керек.
2. Аяқтар құрылғының төменгі жағында орнатылған.

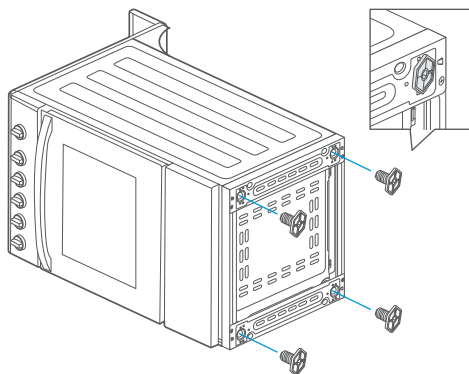

Артқы панельді орнату

1. Орнату процесін сызаттарға төзімді қолғап киген кемінде екі адам орындауы керек.
2. Артқы панельді пластинаға орнатыңыз, содан кейін оны 4 бұрандамен бекітіңіз.

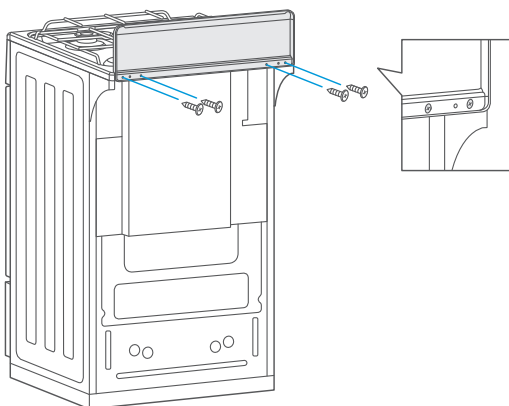

Еңкейуге қарсы шынжырды орнату

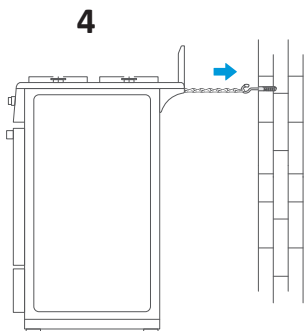
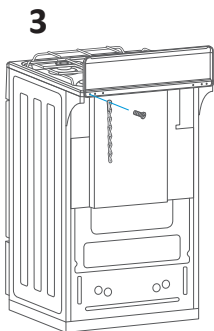
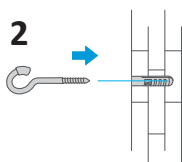
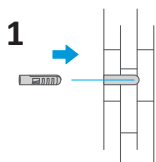

1. Қабырғаға тесік жасап, дубльді салыңыз.
2. Ілгекті қабырғаға бұраңыз.
3. Шынжырды артқы жағына бекітіңіз.
4. Шынжырдың екінші ұшын ілмекке іліңіз.

Оттықты орнату

Газ плитасына сәйкес өлшемдегі 4 оттықты орнатыңыз. Оттықтың электродтың үстінде тұрғанына көз жеткізіңіз.

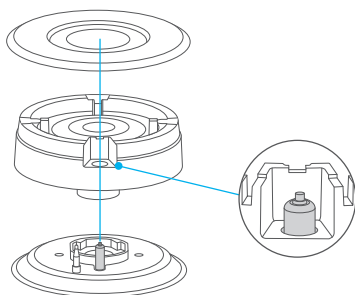
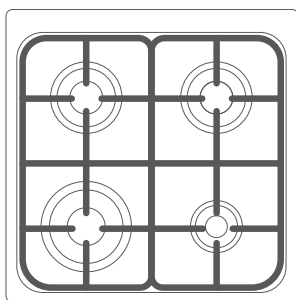

Орнату схемасы

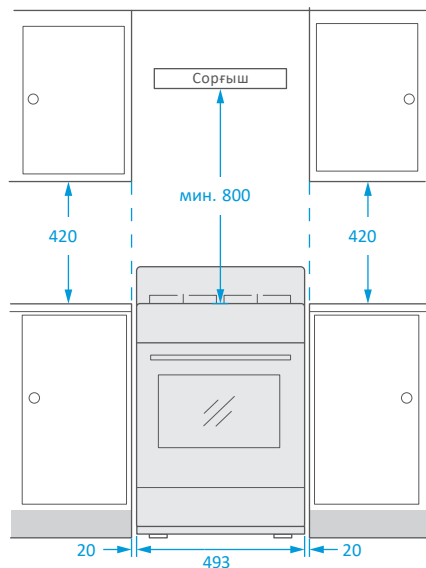
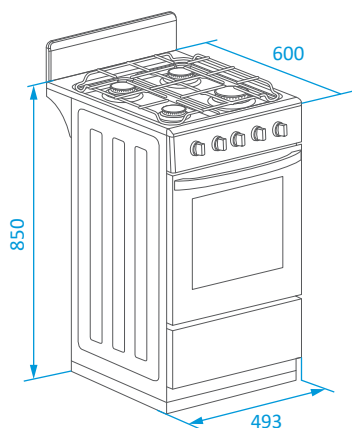

Ескерту: барлық мәндер миллиметрде көрсетілген. Газ плитасының аяқтарын биіктікте реттеуге болады.

Орнату талаптары

- Газ плитасын пайдаланған кезде жылу мен ылғал пайда болады, сондықтан құрылғыны қауіпсіз пайдалану үшін жақсы желдету қажет. Газ плитасы орнатылған бөлмеде жылудың немесе пайдаланылған ауаның тікелей сыртқа шығуына мүмкіндік беретін ашылатын терезе, эквивалент немесе тұрақты желдеткіш болуы керек. Құрылғыны келесі аймақтарға орнатпаңыз:

Үй-жай өлшемі	Желдеткіш саңылау
<5 м ³	мин. 100 см ²
5 м ³ ден 10 м ³ дейін	мин. 50 см ²
>10 м ³	қажет емес
ірге немесе жертөле үй-жайында	мин. 65 см ²

2. Егер газ плитасы ұзақ уақыт бойы пайдаланылса, қосымша желдету қажет, мысалы, сорғышты орнату.
3. Желдету газ плитасының өнімділігін төмендетпеуі немесе газды өшірмеу керек.
4. Көршілес құрылғылар жанбайтын материалдардан жасалуы керек. Көрші құрылғының алдыңғы жағы кем дегенде 50 °C температураға төтеп беруі керек. Құрылғы басқа құрылғылардың жанында орнатылса, «Орнату диаграммасында» көрсетілген ең аз қашықтықтарды сақтау керек.
5. Пайдалану немесе техникалық қызмет көрсету кезінде зақымдануды болдырмау үшін еңкейуге қарсы шынжырды орнатуды ұсынамыз.
6. Құрылғыны кілемдерге немесе тоңазытқыштың жанына орнатпаңыз.
7. Розеткаларды газ плитасының жанына қоймаңыз.
8. Газ плитасының шығатын саңылауларын жаппаңыз.

Газ баллонын қосу кезіндегі сақтық шаралары

1. Газ баллонын қосу алдында жергілікті тарату жағдайлары (газ түрі және газ қысымы) мен газ плитасының үйлесімді екеніне көз жеткізіңіз.
2. Болашақта құрылғыны басқа газ түрімен пайдалану қажет болса, тиісті түрлендіру процедурасы үшін уәкілетті қызмет көрсету орталығына хабарласу керек.
3. Газ плитасы LPG газымен пайдалануға арналған.
Қысым: LPG 29,0 мбар.
4. Газ плитасы NG газымен жұмыс істеуге арналған.
Қысым: NG 20,0 мбар.
5. Газ плитасы LPG және NG газымен пайдалануға арналған.
6. Әрқашан газ плитасы үшін арнайы жасалған қысым реттегішті пайдаланыңыз. Қысым реттегішінің болмауы артық қысымға және газдың ағып кетуіне әкелуі мүмкін. Әрқашан қысым реттегішінің дұрыс жұмыс істеп тұрғанын тексеріңіз.
7. Шлангтың ұзындығы 0,4 метр (ең аз) және 1,5 метр (максимум) болуы керек. Тозған немесе зақымдалған шлангты уақытында ауыстыру керек. Түтіктің бітеліп қалмағанына немесе майыспағанына көз жеткізіңіз. Шлангты жыл сайын өзгерту ұсынылады.
8. Реттегішті бес жыл сайын өзгерту ұсынылады. Реттеушілердің қызмет ету мерзімі 10 жыл.
9. Әрқашан -20 °C және 100 °C жұмыс істеу үшін ПВХ шлангін пайдаланыңыз. Шлангтың мынаған көз жеткізіңіз:
 - Бұрылыстар жоқ.
 - Газ плитасының артқы қабырғасы бойымен жүрмейді және ыстық ауа шығатын жерге жақын.
 - Ұзындығы 125 см-ден аз.
10. Мүмкін болса, газ баллонын ас үйден тыс, қорғалған және жақсы желдетілетін жерге орнатыңыз.
11. Газ баллонына қосу үшін 1/2 металл шлангты пайдаланыңыз.

Ескерту

- Газ плитасын газбен жабдықтауға рұқсаты бар және білікті мамандар ғана қосуы керек.
- Газбен жабдықтау жүйесін кәсіби емес қосу жарылысқа немесе улануға әкелуі мүмкін!
- Өндіруші рұқсат етілмеген адамдар жүргізген процедуралардан келтірілген зиян үшін жауапты емес.
- Газбен жабдықтау жүйесін қосу алдында қысымды реттейтін клапанның жабық екеніне көз жеткізіңіз, әйтпесе жарылыс қаупі бар!
- Газ шлангі қысылмауы, майыспауы, бітелмеуі немесе газ плитасының бетіне тиіп кетпеуі керек.
- Зақымдалған газ түтігін дереу ауыстырыңыз, себебі зақымдалған газ түтігі жарылысқа әкелуі мүмкін.

Газ баллонын қосу тәртібі

Әрқашан қысым реттегішінің дұрыс жұмыс істеп тұрғанын тексеріңіз. Шланг пен реттегішті 5 жыл сайын немесе олар сынған жағдайда ауыстырып отыру керек.

1. Түтіктің ұшына металл қысқышты орнатыңыз.
2. Шлангты пештің кірісіне жалғап, қысқышты қатайтыңыз.
3. Шлангтың қарама-қарсы ұшына басқа қысқышты орнатыңыз және оны қысым реттегішіне қосыңыз, қысқышты қатайтыңыз.
4. Қысым реттегішті газ баллонына абайлап бұраңыз.
5. Орнатқаннан кейін сабын немесе сұйық жуғыш затты пайдаланып газдың ағынын тексеріңіз.

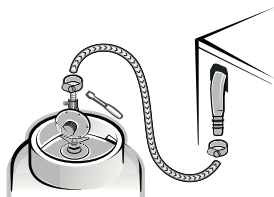

Газдың ағуы кезіндегі әрекеттер

Газдың иісін сезсеңіз:

- Кез келген өртті өшіріңіз. Пештің оттықтарына от жағуға болмайды.
- Электр құрылғыларын және жарықтандыруды қоспаңыз.
- Телефонды құрылғының жанында пайдаланбаңыз, бөлмеден шығып, ашық және желдетілетін жерден көмек сұраңыз.
- Газ беруді клапанмен жабыңыз немесе газ реттегішін ажыратыңыз.
- Плитаның басқару панелін тексеріп, барлық тұтқалардың «OFF» күйде екеніне көз жеткізіңіз.
- Терезелер мен есіктерді ашу арқылы бөлменің жақсы желдетілуін қамтамасыз етіңіз.
- Егер баллоннан газ шықса, оны ажыратып, баллонды сыртқа немесе жақсы желдетілетін жерге апарыңыз.
- Тез арада қызмет көрсету орталығына немесе газбен жабдықтау компаниясына хабарласыңыз.



Құрылғы схемасы

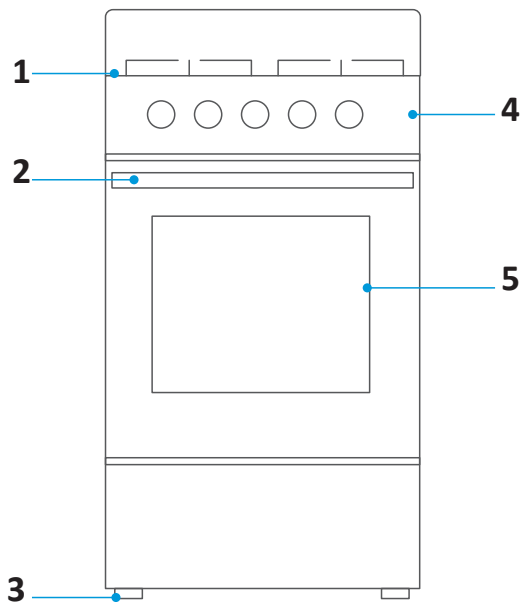

1. Пісіру беті.
2. Қалам.
3. Аяқ.
4. Панель.
5. Есік.

Аксессуарлар

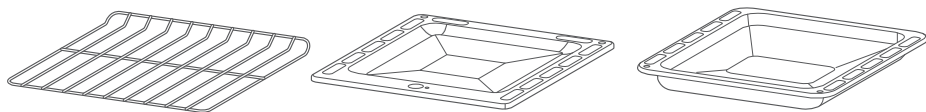

- Тор.
- Түпқойма.
- Науа.

Техникалық сипаттамалары

- Үлгісі: 1BS, 1WS.
- Сауда белгісі: Aceline.
- Газ түрі: LPG+NG.
- Газ санаты: I3B/P.
- Газ қысымы: 29 мбар.
- Пеш шкафының қуаты: 2,5 кВт.
- Оттық қуаты: 1 — 1 кВт, 2 — 1,75 кВт, 3 — 2,80 кВт, 4 — 1,75 кВт.
- Жалпы жылу қуаты: 10,3 кВт.
- Өлшемдері: 493 x 650 x 850 мм.
- Пеш шкафының көлемі: 63 л.
- Корпус материалы: эмальданған болат.
- Тор материалы: эмальданған болат.

Жинақталым

- Құрылғы.
- Пайдалану бойынша нұсқаулық.
- Науа.
- Тор.
- Түпқойма.

Аксессуарларды қолдану

Науаны және торды 2-ші немесе 3-ші деңгейге қою ұсынылады.

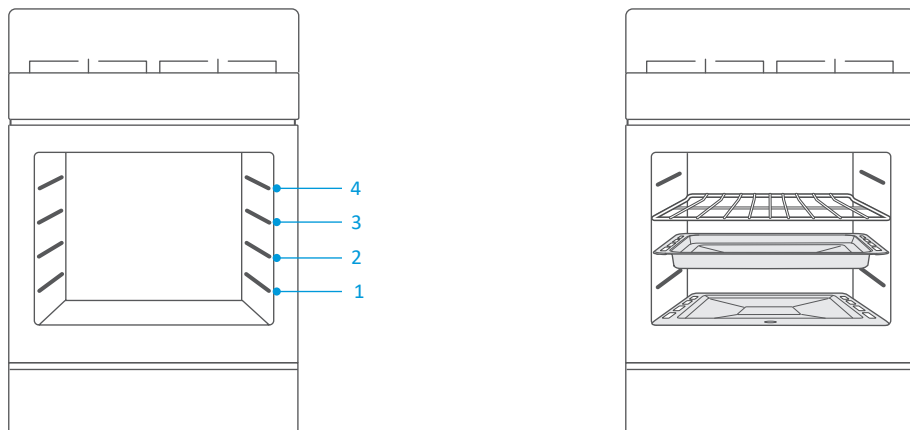

Панель

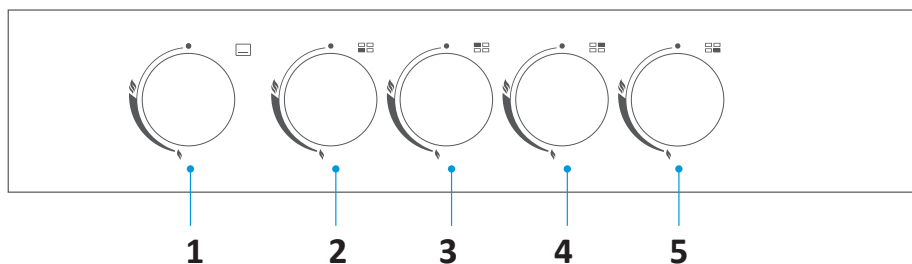

- 1 реттеуші: пеш оттығын басқарады.
- 2–5 реттеуші: пісіру панеліндегі оттықты басқарады.

☐☐ — пісіру панелінің оттықтарының орналасуы.

● — оттық өшірулі күйде.

🔥 — өрт қуатының деңгейі.

Бірінші қолданар алдында

1. Қолданар алдында құрылғыдан барлық заттарды алып тастаңыз. Мысалы: гриль торы, гриль науасы, пенопласт және т.б.
2. Терезелер мен сорғышты ашыңыз.
3. Оттықты жағыңыз, максималды қуатты орнатыңыз және 1 сағатқа қалдырыңыз. Бұл оттықтан коррозияға қарсы жабынды, өткір иістерді жою үшін қажет. Процесс кезінде булану қалыпты жағдай.

Тұтану

Тұтану уақыты 15 секундтан аспауы керек. Оттық 15 секунд ішінде жанбаса, тұтануды тоқтатыңыз. Оттықты одан әрі жағуға әрекеттенбес бұрын, есік ашық күйде кем дегенде 1 минут күтіңіз.

Тамақты пісіру

1. Оттықтар тұтанған бойда есікті абайлап жабыңыз, тұтқаны ең жоғары температураға бұраңыз және пешті 7–12 минутқа алдын ала қыздырыңыз.
2. Алдын ала қыздыру аяқталғаннан кейін ингредиенттерді пешке салыңыз, есікті мұқият жабыңыз және температураны реттеңіз.
3. Ыдыстарды торға қойып, плитаны жағып, температураны реттеңіз.
4. Пісіру аяқталғаннан кейін реттегішті «OFF» күйіне бұрап, газ баллонының клапанын жабыңыз.

Ескерту:

- Сіздің газ пешіңіз дәлірек пісіру температурасын қамтамасыз ететін термостатпен жабдықталған.
- Тағамды пештің төменгі жағындағы түпқоймаға тікелей пісірмеңіз.

Өрттен қорғау

Құрылғыңыз өртке қарсы қорғаныспен жабдықталған. Егер жалын байқаусызда сөніп қалса, құрылғы автоматты түрде газ беруді өшіреді.

Пісіру беті

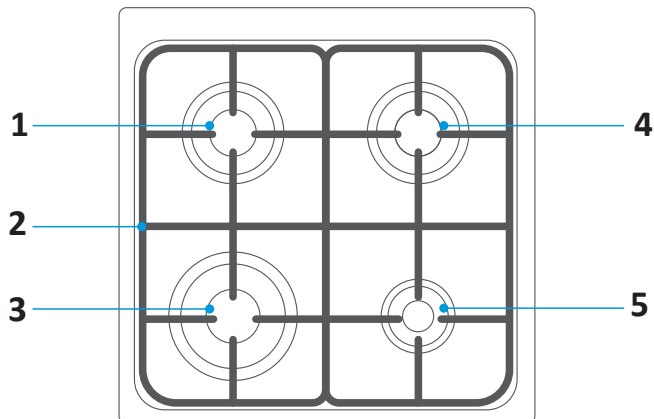

1. Стандартты оттық.
2. Ұстағыш
3. Жоғары қуатты оттық.
4. Стандартты оттық.
5. Эко оттық.

Оттық	Оттықтың диаметрі	Ұстағыш диаметрі
Жоғары қуатты оттық	24–26 см	20–23 см
Стандартты оттық	16–20 см	12–20 см
Эко оттық	10–14 см	8–16 см

Ыдыс-аяқ қолдану туралы кеңестер

- Оттықтың шеттерін жабатын пісіруге арналған ыдысты пайдаланбаңыз.
- Газды азырақ және тиімдірек тұтыну үшін оттықтардың өлшеміне сәйкес келетін диаметрі бар табаларды пайдалану ұсынылады (1 және 2-сурет).
- Ашық отты болдырмаңыз (3-сурет).
- Сұйықтық қайнай бастағанда отты азайтып, қайнатуды сақтау үшін қажетті ең төменгі деңгейде ұстау ұсынылады.
- Пеш орнатылған бөлмеде жақсы желдету бар екеніне көз жеткізіңіз.
- Тұтануды жеңілдету үшін кастрюльді негізге қоймас бұрын оттықты жағыңыз.

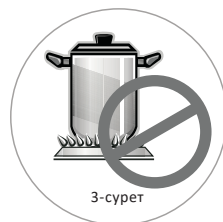
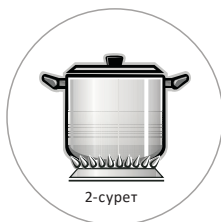
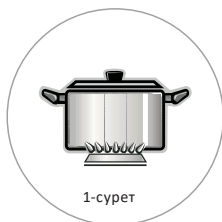

Қызмет көрсету және күтім

- Тазалау немесе техникалық қызмет көрсету алдында пешті сөндіріп, газ кранын өшіріңіз.
- Құрылғының толығымен суығанына көз жеткізіңіз.
- Құрылғының бетін және қақпағын жүйелі түрде тазалаңыз. Майдың немесе басқа тамақ қалдықтарының жиналуы өртке себеп болуы мүмкін.
- Құрылғының бетіне зақым келтірмеу үшін металл губкаларды, керосинді, бензолды, еріткіштерді, қышқылдарды, сірке суын, химиялық заттарды, абразивтерді немесе тот кетіргіштерді пайдаланбаңыз.
- Эмальданған, шыны және болат беттерді және басқару панелін жылы сумен және бейтарап жуғыш затпен аздап суланған жұмсақ шүберекпен тазалаңыз.
- Тұтану электродтарын таза ұстаңыз.
- Эмаль бетінде оттегі бар және сілтілі заттарды (сірке суы, кофе, сүт, тұзды су, томат соусы және т.б.) ұзақ уақыт қалдырмаңыз.
- Плитаны немесе оттықты тазалаған кезде тағам қалдықтарының пешке түспеуін қадағалаңыз.
- Оттықты, оның негізін және жабынын мезгіл-мезгіл жылы сумен және бейтарап жуғыш затпен тазалаңыз. Бөлшектерді орнатпас бұрын оларды жақсылап құрғатыңыз.
- Торлардағы ақ немесе күміс дақтар ыдыстың түбіне тиюден туындауы мүмкін.

Ықтимал проблемалар және олардың шешімі

Проблема	Ықтимал себеп	Шешім
Құрылғы жұмыс істемейді	Есік ашық	Есікті жап
Тамақ шикі	Температураны тым төмен орнатыңыз	Температураны көтеріңіз
	Тамақ дұрыс емес деңгейде	Тамақты дұрыс деңгейде орналастырыңыз
	Тым көп тамақ	Тамақтың мөлшерін азайтып, температураны арттырыңыз
Жағымсыз иіс	Өндірісте қолданылатын майлау материалдары	Бірінші қолданғаннан кейін иіс жоғалады
Бөгде шу	Жылыту салдарынан металдың кеңеюі	Бұл қалыпты жағдай
Қуат жоқ	Құрылғы электр желісіне қосылмаған	Құрылғының желіге дұрыс қосылғанын тексеріңіз
Оттық жанбайды	Газ баллонының клапаны ашылмаған	Газ баллонының клапанын ашыңыз
	Газ баллонында газ жоқ	Газ баллонын ауыстырыңыз
	Оттықта тамақ қалдықтары немесе май тамшылары бар	Оттықтарды тамақтан немесе майдан тазалаңыз
	Оттық зақымдалған	Қызмет көрсету орталығына хабарласыңыз
Тұрақты емес немесе түрлі-түсті от	Оттық тесігі бітеліп қалған немесе май жағу	Оттықтарды тамақтан немесе майдан тазалаңыз

Монтаждау, сақтау, тасымалдау (тасу), өткізу және кәдеге жарату ережелері мен шарттары

- Құрылғыны орнату ережелері мен шарттары пайдалану нұсқаулығының «Орнату» бөлімінде сипатталған.
- Құрылғыны қаптамада, өндірушінің және тұтынушының жылытылатын үй-жайларында ауаның 5 және 40 °С аралығындағы температурада және ауаның 80%-дан аспайтын салыстырмалы ылғалдылығында сақтау керек. Үй-жайда жемірілуді тудыратын жегі қоспалар (қышқылдардың, сілтілердің булары) болмауы тиіс.
- Құрылғының дұрыс тасымалдануын қамтамасыз ету үшін келесі талаптарды орындау қажет:
 - құрылғыдан барлық ішкі керек-жарақтарды, егер бар болса, алып тастаңыз және оларды бөлек ораңыз;
 - оның өнімділігі мен сыртқы түрін сақтау үшін құрылғының дұрыс оралғанына көз жеткізіңіз (үлкен өлшемді жабдықты полиэтиленмен немесе маңызды жерлерде гофр картон төсемімен көпіршікті орамамен орау керек);
 - құрылғыны көліктің айналасында қозғалмауы үшін белдіктермен мықтап бекітіңіз;
 - сыртқы ортаның әсерін толығымен жою үшін тек ішкі көлікті пайдаланыңыз;
 - өңдеу кезінде қаптаманың аса сақтықпен өңделуін қамтамасыз етіңіз.
- Құрылғы ұқыпты өңдеуді талап етеді, оны шаң, кір, соққы, ылғал, от және т.б. әсерінен қорғаңыз.
- Құрылғыны сату жергілікті заңнамасына сәйкес жүргізілуі керек.
- Бұйымның қызмет ету мерзімі аяқталғаннан кейін оны қарапайым тұрмыстық қоқыспен бірге тастауға болмайды. Оның орнына, ол федералды немесе жергілікті заңнамаға сәйкес қайта өңдеу және қайта өңдеу үшін электрлік және электронды жабдықты тиісті қабылдау бекетіне қайта өңдеуге жіберіледі. Осы бұйымды дұрыс жоюды қамтамасыз ете отырып, сіз табиғи ресурстарды үнемдеуге және қоршаған ортаға және адамдардың денсаулығына зиян келтірмеуге көмектесесіз. Бұл бұйымды қабылдау және жою бекеттері туралы қосымша ақпаратты жергілікті муниципалды органдардан немесе тұрмыстық қалдықтарды шығаратын кәсіпорыннан алуға болады.
- Құрылғының ақаулығы анықталған жағдайда, тез арада авторландырылған сервистік орталыққа хабарласу немесе құрылғыны кәдеге жарату керек.

Қосымша ақпарат

Өндіруші: «Мидеа-Горизонт» БЖШҚ,
220014, Минск қ., С.Ковалевская түйығы, 52.

Импортер / юр. лицо, принимающее претензии в Республике Казахстан:
ТОО «ДНС КАЗАХСТАН», г. Астана, р-н Сарыарқа, пр-т Сарыарқа, зд. 12, Республика Казахстан.

Импорттаушы / Қазақстан Республикасында талаптар қабылдайтын заңды тұлға:
«DNS QAZAQSTAN (ДНС КАЗАХСТАН)» ЖШС, Астана қ-ы, Сарыарқа ауданы, Сарыарқа д-лы, 12 Ғ-т, Қазақстан Республикасы.

Адрес электронной почты / электронды пошта мекен-жайы: info@dns-shop.kz

Өнім Кеден одағының «Газ тәрізді отынмен жұмыс істейтін аппараттардың қауіпсіздігі туралы» КО ТР 016/2011 техникалық регламентінің талаптарына сәйкес келеді.

Өнімнің сыртқы түрі мен техникалық сипаттамалары ескертусіз өзгертілуі мүмкін.



Өндіріс күні пайдаланушы нұсқаулығының орыс тіліндегі нұсқасында көрсетілген. V.1

Өндіруші келесі жағдайларда кепілдік міндеттемелерге ие болмайды:

- Кепілдік мерзімі аяқталды.
- Егер жеке (тұрмыстық, отбасылық) қажеттіліктерге арналған бұйым кәсіпкерлік қызметті жүзеге асыру үшін, сондай-ақ оның тікелей міндетіне сәйкес келмейтін басқа мақсаттарда пайдаланылған болса.
- Өндіруші бұйымды пайдалану кезінде пайдаланушы нұсқаулығының талаптарын бұзу, бұйымды орнату және оған қызмет көрсету жөніндегі ұсынымдарды, қосу ережелерін (бұйымның өзіне де, онымен байланысты бұйымдарға да сәйкес келмейтін желілік кернеудің әсері нәтижесінде туындаған қысқа тұйықталулар), бұйымды сақтау және тасымалдау кезінде өнім иесі және/немесе үшінші тұлғалар шектен ықтимал материалдық, моральдық және өзге де зиян үшін жауапты болмайды.
- Механикалық зақымданудың барлық жағдайлары: өнімді пайдалану кезінде алынған сызаттар, жарықтар, деформациялар, соққы іздері, майысулар, кептелістер және т.б.
- Түрлендірулерді, рұқсат етілмеген жөндеулерді осындай жұмыстарды жүргізуге уәкілетті емес адамдар жүргізген жағдайлар. Егер ақаулық конструкцияны немесе бұйымның схемасын өзгерту, Өндіруші қарастырмаған сыртқы құрылғыларды қосу, Қазақстан Республикасының заңнамасына сай сәйкестік сертификаты жоқ құрылғыны пайдалану салдарынан туындаған болса.
- Егер бұйымның ақауы еңсерілмейтін күштің әсерінен (табиғи элементтер, өрт, су тасқыны, жер сілкінісі, тұрмыстық факторлар және Өндірушіге тәуелді емес басқа жағдайлар) немесе Өндіруші болжай алмаған үшінші тұлғалардың әрекеттерінен туындаса. Бұйымның толық немесе ішінара істен шығуына алып келген бұйымның ішіне бөгде заттардың, өзге денелердің, заттектердің, сұйықтықтардың, жәндіктердің немесе жануарлардың түсуінен, агрессивті ортаның әсерінен, жоғары ылғалдылықтан, жоғары температуралардан туындаған ақау.
- Бұйымды сәйкестендіру (сериялық нөмірі) жоқ немесе сәйкес келмейді. Егер зақымданулар (кемшіліктер) зиянды бағдарламалық қамтаманың; БҚ ұсынушысының осы қызметті ұсынбауына байланысты мүмкіндігінсіз бұйымның бағдарламалық ресурстарына қолжетімділіктің болмауына әкеп соққан құпиясөздерді (кодтарды) оларды жинау/қалпына келтіру мүмкіндігінсіз орнату, ауыстыру немесе жою әсерінен туындаса.
- Егер жұмыстың ақаулықтары қуат беруші, кәбілдік, телекоммуникациялық желілердің, радиосигнал қуатының стандарттарға немесе техникалық регламенттеріне сәйкес келмеуінен, оның ішінде бедер ерекшеліктерінен және басқа да осыған ұқсас сыртқы факторлардан, бұйымның желі әрекет ететін шекарада немесе аймақтан тыс жерде пайдаланылуынан туындаған болса.
- Егер зақымданулар стандартты емес (түпнұсқалық емес) және/немесе сапасыз (зақымданған) шығыс материалдарын, керек-жарақтарды, қосалқы бөлшектерді, қуат беру элементтерін, әртүрлі үлгідегі ақпарат тасымалдағыштарды (CD, DVD дискілерді, жад карталарын, SIM карталарын, картридждерді қоса алғанда) пайдаланудан туындаса.
- Егер кемшіліктер үйлесімсіз контентті (әуендерді, графиканы, бейне және басқа файлдарды, Java қосымшаларын және оларға ұқсас бағдарламаларды) алуға, орнатуға және пайдалануға байланысты туындаған болса.
- Осы бұйыммен жанасып жұмыс істейтін басқа жабдыққа келтірілген залалға.



Кепілдік талоны

SN/IMEI: _____

Кепілдікке қойылған күні: _____

Өндіруші бүкіл кепілдік мерзімі ішінде құрылғының үздіксіз жұмыс істеуіне, сондай-ақ материалдар мен жинақтарда ақаулардың болмауына кепілдік береді. Кепілдік кезеңі бұйымды сатып алған сәттен басталады және тек қана жаңа өнімдерге қолданылады.

Кепілдік қызмет көрсетуге пайдаланушы нұсқаулығына сәйкес бұйымды пайдалану шартымен кепілдік мерзімі ішінде тұтынушының кесірінен істен шықпаған элементтерді тегін жөндеу немесе ауыстыру кіреді. Элементтерді жөндеу немесе ауыстыру уәкілетті сервистік орталықтардың аумағында жүргізіледі.

Кепілдік мерзімі: 12 ай.

Пайдалану мерзімі: 36 ай.

Сервистік орталықтардың өзекті тізімі келесі мекенжай бойынша:

<https://www.dns-shop.kz/service-center/>

Кепілдік міндеттемелер және тегін сервистік қызмет көрсету, егер оларды ауыстыру бұйымды бөлшектеуге байланысты болмаса, тауардың жиынтықтылығына кіретін, төменде аталған керек-жарақтарға қолданылмайды:

- ҚБП (Қашықтан басқару пультіне) арналған қуат элементтері (батареялар).
- Жалғағыш кәбілдер, антенналар және оларға арналған жалғастырғыш тетіктер, құлаққаптар, микрофондар, «HANDS-FREE» құрылғылары; жиынтықта жеткізілетін әртүрлі типтегі ақпарат тасымалдағыштар, бағдарламалық құрал (БҚ) және драйверлер (бұйымның қатты магниттік дискілердегі жинақтағышқа алдын ала орнатылған БҚ-ны қоса алғанда, бірақ онымен шектелмей), сыртқы енгізу-шығару құрылғылары және манипуляторлар.
- Қаптар, сөмкелер, белдіктер, тасымалдауға арналған баулар, монтаждық керек-жарақтар, құрал-саймандар, бұйымға қоса берілетін құжаттама.
- Табиғи тозуға ұшырайтын шығын материалдары мен бөлшектер.



aceline