

Пайдалану бойынша
нұсқаулық

DEXP

DEXP CE2600HJ

ҮТІК

Мазмұны

Құрылғы мақсаты.....	5
Сақтық шаралары.....	5
Техникалық сипаттамалары.....	6
Жинақталым	6
Құрылғы схемасы.....	7
Алғаш қолданар алдында	8
Пайдаланушы нұсқаулығы	8
Сумен толтыру	8
Құрғақ үтіктеу	8
Бумен үтіктеу	9
«Буды күшейту» функциясы.....	9
«Су бүрку» функциясы	9
«Өздігінен өшіру» функциясы.....	9
Матаның түріне байланысты қыздыру деңгейлері.....	10
Тазалау және техникалық қызмет көрсету	10
Ықтимал проблемалар және олардың шешімі.....	11
Монтаждау, сақтау, тасымалдау (тасу), өткізу және кәдеге жарату ережелері мен шарттары.....	12
Қосымша ақпарат.....	13

Құрметті сатып алушы!

Біздің өнімді таңдағаныңыз үшін алғыс айтамыз.

Біз Сізге сапалы, функционалды және жоғары талаптарға сәйкес әзірленген және жасалған өнімдер мен құрылғыларды ұсынуға қуаныштымыз. Пайдалануды бастамас бұрын, Сіздің қауіпсіздігіңізге қатысты маңызды ақпаратты, сондай-ақ өнімді дұрыс пайдалану және оған күтім жасау бойынша ұсыныстарды қамтитын осы нұсқаулықты мұқият оқып шығыңыз. Осы Нұсқаулықтың сақталуына назар аударыңыз және оны өнімді одан әрі пайдалану кезінде анықтамалық материал ретінде пайдаланыңыз.

Құрылғы мақсаты

Үтік киімдегі әжімдер мен қатпарларды тегістеуге арналған.

Сақтық шаралары

1. Үтікті тек мақсатына сай пайдаланыңыз.
2. Құрылғыны қуат көзіне қоспас бұрын, үйдегі қуат көзінің кернеуі жерге тұйықтау сипаттамаларына сәйкес келетініне көз жеткізіңіз. Сәйкес келмеген жағдайда сатып алу орнына хабарласыңыз.
3. Қолданар алдында сымды толығымен босатыңыз.
4. Құрылғыны қосар алдында сым мен ашаның құрғақ екеніне көз жеткізіңіз.
5. Үтікті розеткаға қосулы қараусыз қалдырмаңыз, ашаны розеткадан суырып, құралды тік күйге қойыңыз.
6. Өрт болмас үшін үтікті жанғыш заттардың жанына қоймаңыз.
7. Күйіп қалмас үшін ыстық беттерге, қыздырғыш элементке, ыстық суға немесе бу ағынына қол тигізбеңіз, денеге киген киімді үтіктемеңіз.
8. Үтікті сумен толтырмас бұрын немесе қалған суды төгу алдында оны электр желісінен ажыратыңыз.
9. Үтікті суға немесе басқа сұйықтықтарға батырмаңыз.
10. Зақымдалған кабельмен үтікті пайдаланбаңыз.
11. Қуат сымы зақымдалған болса, уәкілетті қызмет көрсету орталығына хабарласыңыз.
12. Дистилденген суды пайдалану ұсынылады. Әртүрлі қоспаларды пайдалану бу шығатын тесіктің бітелуіне әкелуі мүмкін.
13. Қуат көзінің шамадан тыс жүктелуін болдырмау үшін үтікті басқа қуатты құрылғылармен бір уақытта пайдаланбаңыз.
14. Құрылғы балалардың немесе физикалық, сенсорлық немесе ақыл-ой қабілеттері шектеулі адамдарға, егер олардың қауіпсіздігіне жауапты басқа адамдардың бақылауында болмаса, пайдалануға арналмаған. Балалардың құрылғымен ойнамауын қадағалау керек.
15. Үтікті розеткадан ажырату үшін ешқашан кабельден тартпаңыз.
16. Үтікті тегіс және тұрақты жерде пайдаланыңыз және қалдырыңыз.
17. Үтікті өз тұғырына қойғанда, тұғыр орнатылған беттің тұрақты екеніне көз жеткізіңіз.

18. Үтікті құлатқаннан кейін, егер ол көрінетіндей зақымдалған болса немесе су ағып кетсе, қолданбаңыз.
19. Бу ағынын адамдарға немесе жануарларға бағыттамаңыз.
20. Сымның ыстық беттермен жанаспайтынына көз жеткізіңіз.
21. Пайдаланғаннан кейін үтікті толығымен суытыңыз.
22. Балалардың айналасында үтікті пайдаланған кезде абай болыңыз.

Техникалық сипаттамалары

- Үлгісі: CE2600HJ.
- Сауда белгісі: DEXP.
- Қуат көзі: 220–240 В, 50 Гц.
- Қуат: 2600 Вт.
- Сымның ұзындығы: 1,9 м.
- Су ыдысының көлемі: 450 мл.
- Табан материалы: керамика.
- Қолдау көрсетілетін функциялар: өздігінен өшіру, өздігінен тазалау, бу күшейту, су бүрку.
- Масштабқа қарсы.
- Тамшыға қарсы жүйе.
- Қуат сымның қондырма түрі: Y.
- Электр тогының соғуынан қорғау класы: I.
- Қолдану саласы: тұрмыстық.

Жинақталым

- Үтік.
- Өлшеуіш стакан.
- Пайдалану бойынша нұсқаулық.

Құрылғы схемасы

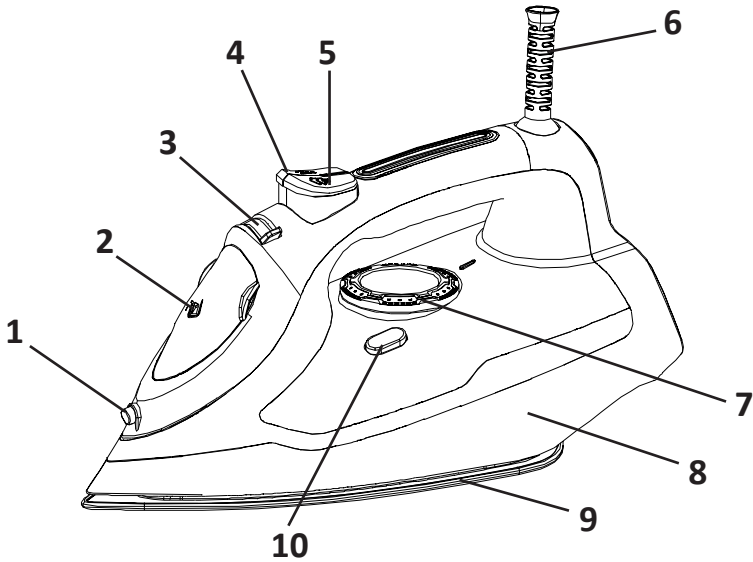

1. Су бүріккіш.
2. Су саңылауының қақпағы.
3. Бу реттегіші.
4. Су бүріккіш.
5. Бұды күшейту түймесі.
6. Қуат кәбілі.
7. Температура реттегіш.
8. Жақтау.
9. Табан.
10. Өзін-өзі тазалау түймесі.

Алғаш қолданар алдында

1. Үтікті бірінші рет пайдаланған кезде, сіз біртүрлі иісті байқауыңыз мүмкін — бұл қалған май, біраз уақыттан кейін иіс жоғалады.
2. Алғаш қолданар алдында астыңғы тақтайшадан барлық жапсырмалар мен қорғаныш пленканы алып тастаңыз. Табанды жұмсақ шүберекпен сүртіңіз.
3. Табандарды таза ұстаңыз; металл заттармен (мысалы, ілгіштер, түймелер және найзағайлар) дөрекі жанасуын болдырмаңыз.
4. Табиғи жүннен жасалған маталар (100% жүн) үтіктегеннен кейін жылтыр болуы мүмкін. Бу реттегішті максималды күйге қойып, құрғақ шүберек арқылы үтіктеу ұсынылады.

Пайдаланушы нұсқаулығы

Сумен толтыру

1. Үтікті қолыңызға алыңыз және оны 45° бұрышпен еңкейтiңiз, су тесiгiнiң қақпағын ашыңыз.
2. Контейнерге су құйыңыз.

ЕСКЕРТУ: тазартылған суды пайдалану ұсынылады. Су ыдысына химиялық қоспаларды қоспаңыз.

3. Үтіктен артық суды сүртіңіз; су тесігінің қақпағын жабыңыз.

Құрғақ үтіктеу

1. Үтіктеу алдында барлық киімдерді мата түріне қарай сұрыптаңыз. Үтіктеуді төмен температураны қажет ететін маталардан (синтетикалық маталар, жібек және т.б.) бастап, жоғары температураны қажет ететін матаға (жүн, мақта, зығыр және т.б.) көшуді ұсынамыз.
2. Үтікті тік күйге қойып, температура реттегішін минимумға орнатыңыз.
3. Үтікті қуат көзіне қосыңыз және қажетті қыздыру температурасын орнатыңыз. Бу реттегішін **Өшіру** күйге қойыңыз. Қажетті температураға дейін қыздырғаннан кейін индикатор өшеді.

Бумен үтіктеу

1. Контейнерге су құйыңыз.
2. Үтікті тігінен орналастырып, оны электр желісіне қосыңыз.
3. Температура реттегішін максималды параметрге қойыңыз. Әйтпесе, табаннан су тамшылайды.
4. Индикатор сөнгенше күтіңіз.
5. Буды басқару тұтқасын қалаған күйге қойыңыз (бу беруді арттыру үшін басқару тетігін сағат тіліне қарсы бұраңыз, оны азайту үшін сағат тілімен бұраңыз).

ЕСКЕРТУ: үтік табанына зақым келтірмеу үшін бұл режим синтетикалық маталарды, нейлонды, табиғи жібекті немесе ауданды үтіктеу үшін ұсынылмайды.

«Буды күшейту» функциясы

Бумен үтіктеу кезінде қолданылады. Бұл функцияның көмегімен сіз киімнің қыртыстарын және үтіктеуге қиын басқа жерлерін үтіктеуге болады.

1. Бу түймесін басыңыз.
2. Көбірек бу алу үшін пернені екінші рет баспас бұрын бірнеше секунд күтіңіз.

ЕСКЕРТУ: функцияны қолданбас бұрын, ыдысты максималды белгіге дейін сумен толтырыңыз. Су ағып кетпес үшін бу түймесін 5 секундтан артық баспаңыз.

«Су бүрку» функциясы

1. Контейнерді сумен толтырыңыз.
2. Бүрку түймесін басыңыз.

ЕСКЕРТУ: бүрку функциясы құрғақ үтіктеу және бумен үтіктеу режимдерінде қол жетімді.

«Өздігінен өшіру» функциясы

Үтік көлденең күйде 30 секунд және тік күйде 8 минут әрекетсіздік жағдайында өзін-өзі өшіру функциясымен жабдықталған. Өздігінен сөнген кезде корпусындағы индикатор жыпылықтайды. Оны қайта қосу үшін үтікті алыңыз.

Ықтимал проблемалар және олардың шешімі

Проблема	Ықтимал себеп	Шешім
Үтік жеткіліксіз немесе тым ыстық емес	Температура реттегіші дұрыс емес күйде орнатылған	Температура реттегішін қажетті күйге қойыңыз
Бу жоқ	Температура реттегіші дұрыс емес күйде орнатылған	Температура реттегішін қажетті күйге қойыңыз
	Бу реттегіші дұрыс емес күйде орнатылған	Бу реттегішті қалаған күйге орнатыңыз
	Ыдыста су тым аз немесе мүлдем жоқ	Контейнерді сумен толтырыңыз
Табан арқылы судың ағуы	Температура реттегіші дұрыс емес күйде орнатылған	Температура реттегішін максимумға орнатыңыз
	Температура жеткіліксіз	Индикатор сөнгеннен кейін бу түймесін басыңыз
	Резервуардағы судың максималды рұқсат етілген деңгейі асып кетті.	Артық суды ағызыңыз
Бу жеткіліксіз	Бу реттегіші дұрыс емес күйде орнатылған	Бу реттегішті қалаған күйге орнатыңыз
	Бу тесігі бітеліп қалды	Бу шығатын жерді тазартылған сумен шайыңыз; тіс тазалағышты пайдаланыңыз
	Контейнерде су тым аз	Контейнерді сумен толтырыңыз
Бүріккіш жұмыс істемейді	Қысымның жеткіліксіз деңгейі	Атомизаторды қысыңыз және бүрку түймесін бірнеше рет басыңыз
	Ыдыста су тым аз немесе мүлдем жоқ	Контейнерді сумен толтырыңыз

Жоғарыдағы әдістерді орындағаннан кейін мәселе жойылмаса, уәкілетті қызмет көрсету орталығына хабарласыңыз.

Монтаждау, сақтау, тасымалдау (тасу), өткізу және кәдеге жарату ережелері мен шарттары

- Құрылғы қандай да болмасын монтаждауды немесе бекітуді талап етпейді.
- Құрылғыны қаптамада, өндірушінің және тұтынушының жылытылатын үй-жайларында ауаның 5 және 40 °С аралығындағы температурада және ауаның 80%-дан аспайтын салыстырмалы ылғалдылығында сақтау керек. Үй-жайда жемірілуді тудыратын жегі қоспалар (қышқылдардың, сілтілердің булары) болмауы тиіс.
- Құрылғының тасымалдануы құрғақ ортада жүзеге асырылуы тиіс.
- Құрылғы ұқыпты өңдеуді талап етеді, оны шаң, кір, соққы, ылғал, от және т.б. әсерінен қорғаңыз.
- Құрылғыны сату жергілікті заңнамасына сәйкес жүргізілуі керек.
- Бұйымның қызмет ету мерзімі аяқталғаннан кейін оны қарапайым тұрмыстық қоқыспен бірге тастауға болмайды. Оның орнына, ол федералды немесе жергілікті заңнамаға сәйкес қайта өңдеу және қайта өңдеу үшін электрлік және электронды жабдықты тиісті қабылдау бекетіне қайта өңдеуге жіберіледі. Осы бұйымды дұрыс жоюды қамтамасыз ете отырып, сіз табиғи ресурстарды үнемдеуге және қоршаған ортаға және адамдардың денсаулығына зиян келтірмеуге көмектесесіз. Бұл бұйымды қабылдау және жою бекеттері туралы қосымша ақпаратты жергілікті муниципалды органдардан немесе тұрмыстық қалдықтарды шығаратын кәсіпорыннан алуға болады.
- Құрылғының ақаулығы анықталған жағдайда, тез арада авторландырылған сервистік орталыққа хабарласу немесе құрылғыны кәдеге жарату керек.

Қосымша ақпарат

Өндіруші: НИНБО ХАОЦЗЯ ЭЛЕКТРИКАЛ ЭППЛАЙЕНС КО., ЛТД.
№227, Ланся тас жолы, Яобэй өнеркәсіптік аймағы, Юйяо, Нинбо қ.,
Чжэцзян пров., Қытай.

Manufacturer: NINGBO HAOJIA ELECTRICAL APPLIANCE CO., LTD
№227, Langxia Road, Yaobei Industrial Zone, Yuyao City, Ningbo City, Zhejiang
Province, 315400, China

Қытайда жасалған.

Импортер / юр. лицо, принимающее претензии в Республике Казахстан:
ТОО «ДНС КАЗАХСТАН», г. Астана, р-н Сарыарқа, пр-т Сарыарқа, зд. 12, Республика
Казахстан.

Импорттаушы / Қазақстан Республикасында талаптар қабылдайтын заңды тұлға:
«DNS QAZAQSTAN (ДНС КАЗАХСТАН)» ЖШС, Астана қ-ы, Сарыарқа ауданы, Сарыарқа
д-лы, 12 Ғ-т, Қазақстан Республикасы.

Адрес электронной почты / электронды пошта мекен-жайы: info@dns-shop.kz

Өнім Кеден одағының техникалық регламентінің талаптарына сәйкес келеді:

- «Техникалық құралдардың электромагниттік үйлесімділігі» КО ТР 020/2011;
- «Төмен вольтты жабдықтың қауіпсіздігі туралы» КО ТР 004/2011.

Тауар Еуразиялық экономикалық одақтың «Электртехника және радиоэлектроника бұйымдарында қауіпті заттарды қолдануды шектеу туралы» ЕАЭО ТР 037/2016 техникалық регламентінің талаптарына сәйкес келеді.

Өнімнің сыртқы түрі мен техникалық сипаттамалары ескертусіз өзгертілуі мүмкін.
Құрылғының мазмұны алдын ала ескертусіз өзгеруі мүмкін.



Тегін мекен-жайы: www.dexp.club

Өндіріс күні пайдаланушы нұсқаулығының орыс тіліндегі нұсқасында көрсетілген.

V.1

Кепілдік талоны

SN/IMEI: _____

Кепілдікке қойылған күні: _____

Өндіруші бүкіл кепілдік мерзімі ішінде құрылғының үздіксіз жұмыс істеуіне, сондай-ақ материалдар мен жинақтарда ақаулардың болмауына кепілдік береді. Кепілдік кезеңі бұйымды сатып алған сәттен басталады және тек қана жаңа өнімдерге қолданылады.

Кепілдік қызмет көрсетуге пайдаланушы нұсқаулығына сәйкес бұйымды пайдалану шартымен кепілдік мерзімі ішінде тұтынушының кесірінен істен шықпаған элементтерді тегін жөндеу немесе ауыстыру кіреді. Элементтерді жөндеу немесе ауыстыру уәкілетті сервистік орталықтардың аумағында жүргізіледі.

Кепілдік мерзімі: 24 ай.

Пайдалану мерзімі: 36 ай.

Сервистік орталықтардың өзекті тізімі келесі мекенжай бойынша:

<https://www.dns-shop.kz/service-center/>

Кепілдік міндеттемелер және тегін сервистік қызмет көрсету, егер оларды ауыстыру бұйымды бөлшектеуге байланысты болмаса, тауардың жиынтықтылығына кіретін, төменде аталған керек-жарақтарға қолданылмайды:

- ҚБП (Қашықтан басқару пультіне) арналған қуат элементтері (батареялар).
- Жалғағыш кәбілдер, антенналар және оларға арналған жалғастырғыш тетіктер, құлаққаптар, микрофондар, «HANDS-FREE» құрылғылары; жиынтықта жеткізілетін әртүрлі типтегі ақпарат тасымалдағыштар, бағдарламалық құрал (БҚ) және драйверлер (бұйымның қатты магниттік дискілердегі жинақтағышқа алдын ала орнатылған БҚ-ны қоса алғанда, бірақ онымен шектелмей), сыртқы енгізу-шығару құрылғылары және манипуляторлар.
- Қаптар, сөмкелер, белдіктер, тасымалдауға арналған баулар, монтаждық керек-жарақтар, құрал-саймандар, бұйымға қоса берілетін құжаттама.
- Табиғи тозуға ұшырайтын шығын материалдары мен бөлшектер.



Өндіруші келесі жағдайларда кепілдік міндеттемелерге ие болмайды:

- Кепілдік мерзімі аяқталды.
- Егер жеке (тұрмыстық, отбасылық) қажеттіліктерге арналған бұйым кәсіпкерлік қызметті жүзеге асыру үшін, сондай-ақ оның тікелей міндетіне сәйкес келмейтін басқа мақсаттарда пайдаланылған болса.
- Өндіруші бұйымды пайдалану кезінде пайдаланушы нұсқаулығының талаптарын бұзу, бұйымды орнату және оған қызмет көрсету жөніндегі ұсынымдарды, қосу ережелерін (бұйымның өзіне де, онымен байланысты бұйымдарға да сәйкес келмейтін желілік кернеудің әсері нәтижесінде туындаған қысқа тұйықталулар), бұйымды сақтау және тасымалдау кезінде өнім иесі және/немесе үшінші тұлғалар шеккен ықтимал материалдық, моральдық және өзге де зиян үшін жауапты болмайды.
- Механикалық зақымданудың барлық жағдайлары: өнімді пайдалану кезінде алынған сызаттар, жарықтар, деформациялар, соққы іздері, майысулар, кептелістер және т.б.
- Түрлендірулерді, рұқсат етілмеген жөндеулерді осындай жұмыстарды жүргізуге уәкілетті емес адамдар жүргізген жағдайлар. Егер ақаулық конструкцияны немесе бұйымның схемасын өзгерту, Өндіруші қарастырмаған сыртқы құрылғыларды қосу, Қазақстан Республикасының заңнамасына сай сәйкестік сертификаты жоқ құрылғыны пайдалану салдарынан туындаған болса.
- Егер бұйымның ақауы еңсерілмейтін күштің әсерінен (табиғи элементтер, өрт, су тасқыны, жер сілкінісі, тұрмыстық факторлар және Өндірушіге тәуелді емес басқа жағдайлар) немесе Өндіруші болжай алмаған үшінші тұлғалардың әрекеттерінен туындаса. Бұйымның толық немесе ішінара істен шығуына алып келген бұйымның ішіне бөгде заттардың, өзге денелердің, заттектердің, сұйықтықтардың, жәндіктердің немесе жануарлардың түсуінен, агрессивті ортаның әсерінен, жоғары ылғалдылықтан, жоғары температуралардан туындаған ақау.
- Бұйымды сәйкестендіру (сериялық нөмірі) жоқ немесе сәйкес келмейді. Егер зақымданулар (кемшіліктер) зиянды бағдарламалық қамтаманың; БҚ ұсынушысының осы қызметті ұсынбауына байланысты мүмкіндігінсіз бұйымның бағдарламалық ресурстарына қолжетімділіктің болмауына әкеп соққан құпиясөздерді (кодтарды) оларды жинау/қалпына келтіру мүмкіндігінсіз орнату, ауыстыру немесе жою әсерінен туындаса.
- Егер жұмыстың ақаулықтары қуат беруші, кәбілдік, телекоммуникациялық желілердің, радиосигнал қуатының стандарттарға немесе техникалық регламенттеріне сәйкес келмеуінен, оның ішінде бедер ерекшеліктерінен және басқа да осыған ұқсас сыртқы факторлардан, бұйымның желі әрекет ететін шекарада немесе аймақтан тыс жерде пайдаланылуынан туындаған болса.
- Егер зақымданулар стандартты емес (түпнұсқалық емес) және/немесе сапасыз (зақымданған) шығыс материалдарын, керек-жарақтарды, қосалқы бөлшектерді, қуат беру элементтерін, әртүрлі үлгідегі ақпарат тасымалдағыштарды (CD, DVD дискілерді, жад карталарын, SIM карталарын, картридждерді қоса алғанда) пайдаланудан туындаса.
- Егер кемшіліктер үйлесімсіз контентті (әуендерді, графиканы, бейне және басқа файлдарды, Java қосымшаларын және оларға ұқсас бағдарламаларды) алуға, орнатуға және пайдалануға байланысты туындаған болса.
- Осы бұйыммен жанасып жұмыс істейтін басқа жабдыққа келтірілген залалға.

