

Пайдалану бойынша
нұсқаулық

DEXP

DEXP CP-6
құймақ жасаушы

Мазмұны

Құрылғы мақсаты.....	5
Сақтық шаралары.....	5
Техникалық сипаттамалары.....	6
Құрылғы схемасы.....	6
Бірінші қолданар алдында.....	7
Пайдалану бойынша нұсқаулық.....	7
Қызмет көрсету және күтім.....	8
Сақтау.....	8
Монтаждау, сақтау, тасымалдау (тасу), өткізу және кәдеге жарату ережелері мен шарттары.....	8
Қосымша ақпарат.....	9

Құрметті сатып алушы!

Біздің өнімді таңдағаныңыз үшін алғыс айтамыз.

Біз Сізге сапалы, функционалды және жоғары талаптарға сәйкес әзірленген және жасалған өнімдер мен құрылғыларды ұсынуға қуаныштымыз. Пайдалануды бастамас бұрын, Сіздің қауіпсіздігіңізге қатысты маңызды ақпаратты, сондай-ақ өнімді дұрыс пайдалану және оған күтім жасау бойынша ұсыныстарды қамтитын осы нұсқаулықты мұқият оқып шығыңыз. Осы Нұсқаулықтың сақталуына назар аударыңыз және оны өнімді одан әрі пайдалану кезінде анықтамалық материал ретінде пайдаланыңыз.

Құрылғы мақсаты

Құймақ жасауыш — құймақ жасауға арналған құрылғы.

Сақтық шаралары

1. Құрылғыны қоспас бұрын, құрылғыда көрсетілген кернеудің жерге қосылған жергілікті желі кернеуіне сәйкес келетініне көз жеткізіңіз.
2. Жұмыс кезінде құрылғыны ұстаған кезде абай болыңыз, оның кейбір элементтері жоғары температураға дейін қызады. Арнайы ілмектерді қолданыңыз, құрылғыны тек осы мақсатқа арналған тұтқасынан ұстаңыз.
3. Құрылғыны және қуат сымын қыздыру элементтеріне, газ оттықтарына және т.б. жанына қоймаңыз.
4. Құрылғыны тегіс, тұрақты, ыстыққа төзімді бетке, ылғал, жылу және ашық от көздерінен алыс қойыңыз.
5. Жұмыс кезінде құрылғыны қараусыз қалдырмаңыз.
6. Пайдаланғаннан кейін және тазалау кезінде құралды розеткадан ажыратыңыз.
7. Тазалау немесе сақтау алдында құрылғының толығымен суығанына көз жеткізіңіз.
8. Құрылғыны іске қоспас бұрын қуат сымын толығымен босатыңыз.
9. Электр тогының соғуын болдырмау үшін құрылғыны, қуат сымын немесе ашаны суға немесе басқа сұйықтықтарға батырмаңыз.
10. Қуат сымының үстелдің шетінен қисайып кетуіне немесе ыстық беттерге тиюіне жол бермеңіз.
11. Бұл құрылғы тек үйде пайдалануға арналған.
12. Құрылғыны сыртта пайдаланбаңыз.
13. Құрылғы балалардың және дене, сенсорлық немесе ақыл-ой қабілеті шектеулі адамдардың пайдалануына арналмаған, олардың қауіпсіздігіне жауапты адамдардың бақылауы жүзеге асырылатын жағдайлардан басқа. Балаларға құрылғымен ойнауға рұқсат бермеңіз.
14. Құрылғы құлап кетсе немесе құрылғыда немесе қуат сымында көрінетін зақым болса, оны пайдаланбаңыз. Өкілетті қызмет көрсету орталығына хабарласыңыз.
15. Сыртқы таймерлерді немесе қашықтан басқару жүйелерін пайдаланбаңыз.
16. Тек түпнұсқа керек-жарақтарды пайдаланыңыз.

17. Электр тогының соғуын болдырмау үшін құрылғыны өзіңіз бөлшектемеңіз. Бұл құрылғыда пайдаланушы жөндеуге болатын заттар жоқ, уәкілетті қызмет көрсету орталығына хабарласыңыз.
18. Өрт қаупін болдырмау үшін бұл құрылғыны жанғыш материалдарға немесе заттарға (мысалы, перделер) жақын қоймаңыз.

Техникалық сипаттамалары

- Үлгісі: СР-6.
- Қуат параметрлері: 220–240 В, 50 Гц.
- Қуаты: 1000 Вт.
- Құймақ диаметрі: 90 мм.
- Жабысқақ емес жабын.
- Жұмыс бетінің өлшемі: 440 мм × 250 мм.
- Корпус материалы: пластик.
- Сымды бекіту түрі: Y.
- Ылғалдан қорғау дәрежесі: IPX0.
- Электр тогының соғуынан қорғау класы: II.
- Қолдану саласы: тұрмыстық.
- Сауда белгісі: DEXP.

Құрылғы схемасы

- Қуат түймесі.
- Қуат кәбілі.
- Құрылғы корпусы.
- Жұмыс беті.

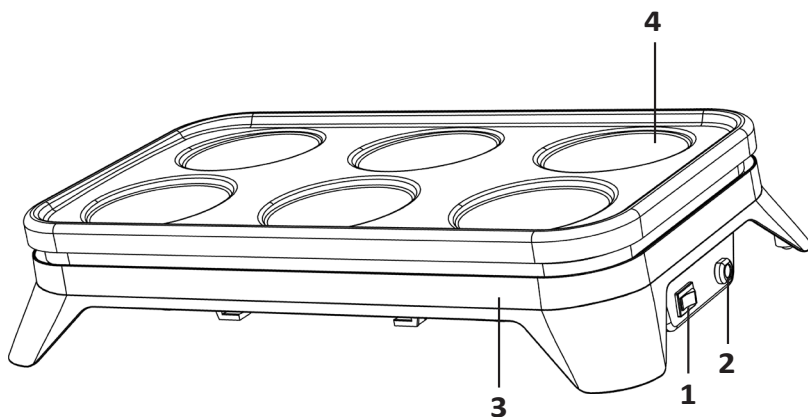

Бірінші қолданар алдында

1. Құрылғыдан барлық орауыш материалдарын алып тастаңыз, құрылғының жұмыс бетін дымқыл шүберекпен сүртіңіз, содан кейін құрғатыңыз.
2. Құрылғыны тегіс, тұрақты бетке қойыңыз.
3. Құрылғыны желіге қосыңыз, құрылғыны жылыту үшін оны 10 минутқа қосыңыз.
4. Құрылғыны өшіріп, қуат сымын розеткадан ажыратыңыз.
5. Жұмыс беті толығымен суығанша күтіңіз және оны дымқыл шүберекпен сүртіңіз.
6. Құрылғы пайдалануға дайын.

Ескертпе: құрылғыны бірінші рет пайдаланған кезде шамалы иіс немесе түтін шығуы мүмкін, бұл қалыпты жағдай және ақау емес.

Пайдалану бойынша нұсқаулық

1. Құрылғыны желіге қосыңыз.
2. Құрылғыны қосыңыз және оны 10 минут қыздырыңыз.
3. Қамырды жұмыс бетіндегі қалыптарға біркелкі құйыңыз.

Ескертпе: Қамыр жұмыс бетіндегі қалыптардың шетінен өтпеуі керек.

4. Қамыр қалыңдағанша және құймақ жылжытылғанша шамамен 45 секунд күтіңіз.
5. Құймақтарды көтеріп, аудару үшін шпательді пайдаланыңыз.
6. Дайын құймақтарды алып, табаққа салып, маймен майлаңыз немесе пісіру қағазын салыңыз.
7. Қажет болса, 3–6 қадамдарды қайталаңыз.

Ескертпе: Пісіру уақыты әртүрлі болуы мүмкін.

8. Пісірудің соңында құрылғыны электр желісінен ажырату арқылы өшіріңіз.

Назар аударыңыз: Жұмыс бетінің жабыспайтын жабынына зақым келтіруі мүмкін өткір металл заттары бар құймақтарды кеспеңіз немесе алып тастамаңыз. Әрқашан жабыспайтын ыдыстарға арналған керек-жарақтарды пайдаланыңыз.

Қызмет көрсету және күтім

1. Құрылғыны өшіріп, қуат сымын розеткадан ажыратыңыз.
2. Құралды толығымен суытыңыз.
3. Тағам қалдықтарын алып тастаңыз, жабыспайтын бетін дымқыл шүберекпен сүртіңіз, қажет болса бейтарап жуғыш затты қолданыңыз, содан кейін жұмыс бетін құрғатыңыз.
4. Жұмыс бетін тазалау үшін абразивті тазартқыштарды, еріткіштерді немесе болат жүнді пайдаланбаңыз, себебі олар жабыспайтын жабынды зақымдауы мүмкін.
5. Құралды, қуат сымын немесе қуат сымының ашасын ешқашан суға салмаңыз.

Сақтау

- Қуат сымын корпусстың түбіне ораңыз.
- Құрылғыны таза, құрғақ жерде сақтаңыз.
- Құрылғыға ешбір зат қоймаңыз.

Монтаждау, сақтау, тасымалдау (тасу), өткізу және кәдеге жарату ережелері мен шарттары

- Құрылғы қандай да болмасын монтаждауды немесе бекітуді талап етпейді.
- Құрылғыны қаптамада, өндірушінің және тұтынушының жылытылатын үй-жайларында ауаның 5 және 40 °C аралығындағы температурада және ауаның 80%-дан аспайтын салыстырмалы ылғалдылығында сақтау керек. Үй-жайда жемірілуді тудыратын жегі қоспалар (қышқылдардың, сілтілердің булары) болмауы тиіс.
- Құрылғының тасымалдануы құрғақ ортада жүзеге асырылуы тиіс.
- Құрылғы ұқыпты өңдеуді талап етеді, оны шаң, кір, соққы, ылғал, от және т.б. әсерінен қорғаңыз.
- Құрылғыны сату жергілікті заңнамасына сәйкес жүргізілуі керек.
- Бұйымның қызмет ету мерзімі аяқталғаннан кейін оны қарапайым тұрмыстық қоқыспен бірге тастауға болмайды. Оның орнына, ол федералды немесе жергілікті заңнамаға сәйкес қайта өңдеу және қайта өңдеу үшін электрлік және электронды жабдықты тиісті қабылдау бекетіне қайта өңдеуге жіберіледі. Осы бұйымды дұрыс жоюды қамтамасыз ете отырып, сіз табиғи ресурстарды үнемдеуге және қоршаған ортаға және адамдардың денсаулығына зиян келтірмеуге көмектесесіз. Бұл бұйымды қабылдау және жою бекеттері туралы қосымша ақпаратты жергілікті муниципалды органдардан немесе тұрмыстық қалдықтарды шығаратын кәсіпорындан алуға болады.
- Құрылғының ақаулығы анықталған жағдайда, тез арада авторландырылған сервистік орталыққа хабарласу немесе құрылғыны кәдеге жарату керек.

Қосымша ақпарат

Өндіруші: Илянь Смарт Мэньюфэкчеринг Ко., Лтд.

9-ші қабат, 1 ғим., №19, Дуннин тас жолы, Цзянхай ауд-ы, Цзянмэнь қ., Гуандун пров. , Қытай.

Қытайда жасалған.

Импортер / уполномоченное изготовителем лицо в России: ООО «Атлас», 690068, Россия, Приморский край, г. Владивосток, проспект 100-летия Владивостока, дом 155, корпус 3, офис 5.

Импорттаушы / Қазақстан Республикасында талаптар қабылдайтын заңды тұлға: «DNS QAZAQSTAN (ДНС КАЗАХСТАН)» ЖШС, Астана қ-ы, Сарыарқа ауданы, Сарыарқа д-лы, 12 Ғ-т, Қазақстан Республикасы.

Адрес электронной почты / электронды пошта мекен-жайы: info@dns-shop.kz

Тауар Кеден одағының техникалық регламентінің талаптарына сәйкес келеді

- «Техникалық құралдардың электромагниттік үйлесімділігі» КО ТР 020/2011;
- «Төмен вольтты жабдықтың қауіпсіздігі туралы» КО ТР 004/2011.

Тауар Еуразиялық экономикалық одақтың «Электртехника және радиоэлектроника бұйымдарында қауіпті заттарды қолдануды шектеу туралы» ЕАЭО ТР 037/2016 техникалық регламентінің талаптарына сәйкес келеді.

Өнімнің сыртқы түрі, оның сипаттамалары мен қаптамасы алдын ала ескертусіз өзгертілуі мүмкін.

Интернеттегі мекен-жайы:

www.dexr.club



Өндіріс күні пайдаланушы нұсқаулығының орыс тіліндегі нұсқасында көрсетілген

Кепілдік талоны

SN/IMEI: _____

Кепілдікке қойылған күні: _____

Өндіруші бүкіл кепілдік мерзімі ішінде құрылғының үздіксіз жұмыс істеуіне, сондай-ақ материалдар мен жинақтарда ақаулардың болмауына кепілдік береді. Кепілдік кезеңі бұйымды сатып алған сәттен басталады және тек қана жаңа өнімдерге қолданылады.

Кепілдік қызмет көрсетуге пайдаланушы нұсқаулығына сәйкес бұйымды пайдалану шартымен кепілдік мерзімі ішінде тұтынушының кесірінен істен шықпаған элементтерді тегін жөндеу немесе ауыстыру кіреді. Элементтерді жөндеу немесе ауыстыру уәкілетті сервистік орталықтардың аумағында жүргізіледі.

Кепілдік мерзімі: 12 ай.

Пайдалану мерзімі: 24 ай.

Сервистік орталықтардың өзекті тізімі келесі мекенжай бойынша:

<https://www.dns-shop.kz/service-center/>

Кепілдік міндеттемелер және тегін сервистік қызмет көрсету, егер оларды ауыстыру бұйымды бөлшектеуге байланысты болмаса, тауардың жиынтықтылығына кіретін, төменде аталған керек-жарақтарға қолданылмайды:

- ҚБП (Қашықтан басқару пультіне) арналған қуат элементтері (батареялар).
- Жалғағыш кабельдер, антенналар және оларға арналған жалғастырғыш тетіктер, құлаққаптар, микрофондар, «HANDS-FREE» құрылғылары; жиынтықта жеткізілетін әртүрлі типтегі ақпарат тасымалдағыштар, бағдарламалық құрал (БҚ) және драйверлер (бұйымның қатты магниттік дискілердегі жинақтағышқа алдын ала орнатылған БҚ-ны қоса алғанда, бірақ онымен шектелмей), сыртқы енгізу-шығару құрылғылары және манипуляторлар.
- Қаптар, сөмкелер, белдіктер, тасымалдауға арналған баулар, монтаждық керек-жарақтар, құрал-саймандар, бұйымға қоса берілетін құжаттама.
- Табиғи тозуға ұшырайтын шығын материалдары мен бөлшектер.



Өндіруші келесі жағдайларда кепілдік міндеттемелерге ие болмайды:

- Кепілдік мерзімі аяқталды.
- Егер жеке (тұрмыстық, отбасылық) қажеттіліктерге арналған бұйым кәсіпкерлік қызметті жүзеге асыру үшін, сондай-ақ оның тікелей міндетіне сәйкес келмейтін басқа мақсаттарда пайдаланылған болса.
- Өндіруші бұйымды пайдалану кезінде пайдаланушы нұсқаулығының талаптарын бұзу, бұйымды орнату және оған қызмет көрсету жөніндегі ұсынымдарды, қосу ережелерін (бұйымның өзіне де, онымен байланысты бұйымдарға да сәйкес келмейтін желілік кернеудің әсері нәтижесінде туындаған қысқа тұйықталулар), бұйымды сақтау және тасымалдау кезінде өнім иесі және/немесе үшінші тұлғалар шектен ықтимал материалдық, моральдық және өзге де зиян үшін жауапты болмайды.
- Механикалық зақымданудың барлық жағдайлары: өнімді пайдалану кезінде алынған сызаттар, жарықтар, деформациялар, соққы іздері, майысулар, кептелістер және т.б.
- Түрлендірулерді, рұқсат етілмеген жөндеулерді осындай жұмыстарды жүргізуге уәкілетті емес адамдар жүргізген жағдайлар. Егер ақаулық конструкцияны немесе бұйымның схемасын өзгерту, Өндіруші қарастырмаған сыртқы құрылғыларды қосу, Қазақстан Республикасының заңнамасына сай сәйкестік сертификаты жоқ құрылғыны пайдалану салдарынан туындаған болса.
- Егер бұйымның ақауы еңсерілмейтін күштің әсерінен (табиғи элементтер, өрт, су тасқыны, жер сілкінісі, тұрмыстық факторлар және Өндірушіге тәуелді емес басқа жағдайлар) немесе Өндіруші болжай алмаған үшінші тұлғалардың әрекеттерінен туындаса. Бұйымның толық немесе ішінара істен шығуына алып келген бұйымның ішіне бөгде заттардың, өзге денелердің, заттектердің, сұйықтықтардың, жәндіктердің немесе жануарлардың түсуінен, агрессивті ортаның әсерінен, жоғары ылғалдылықтан, жоғары температуралардан туындаған ақау.
- Бұйымды сәйкестендіру (сериялық нөмірі) жоқ немесе сәйкес келмейді. Егер зақымданулар (кемшіліктер) зиянды бағдарламалық қамтаманың; БҚ ұсынушысының осы қызметті ұсынбауына байланысты мүмкіндігінсіз бұйымның бағдарламалық ресурстарына қолжетімділіктің болмауына әкеп соққан құпиясөздерді (кодтарды) оларды жинау/қалпына келтіру мүмкіндігінсіз орнату, ауыстыру немесе жою әсерінен туындаса.
- Егер жұмыстың ақаулықтары қуат беруші, кабельдік, телекоммуникациялық желілердің, радиосигнал қуатының стандарттарға немесе техникалық регламенттеріне сәйкес келмеуінен, оның ішінде бедер ерекшеліктерінен және басқа да осыған ұқсас сыртқы факторлардан, бұйымның желі әрекет ететін шекарада немесе аймақтан тыс жерде пайдаланылуынан туындаған болса.
- Егер зақымданулар стандартты емес (түпнұсқалық емес) және/немесе сапасыз (зақымданған) шығыс материалдарын, керек-жарақтарды, қосалқы бөлшектерді, қуат беру элементтерін, әртүрлі үлгідегі ақпарат тасымалдағыштарды (CD, DVD дискілерді, жад карталарын, SIM карталарын, картридждерді қоса алғанда) пайдаланудан туындаса.
- Егер кемшіліктер үйлесімсіз контентті (әуендерді, графиканы, бейне және басқа файлдарды, Java қосымшаларын және оларға ұқсас бағдарламаларды) алуға, орнатуға және пайдалануға байланысты туындаған болса.
- Осы бұйыммен жанасып жұмыс істейтін басқа жабдыққа келтірілген залалға.



