

Пайдалану бойынша нұсқаулық

DEXP

EH-14MFB/V

индукциялық плита

DEXP

Мазмұны

Қауіпсіздік ережелері	4
Орнату	6
Орнатуға дейінгі ұсыныстар	6
Орнатқаннан кейінгі ұсыныстар	7
Кронштейндерді орнату.....	9
Кронштейнді реттеу	9
Қуат қосылымы	11
Қосылу алдында ұсыныстар	11
Электр қосу схемасы	11
Құрылғы схемасы	13
Басқару панелі	13
Құрылғымен жұмыс	14
Индукциялық плитаның жұмыс істеу принципі.....	14
Ыдысты дұрыс таңдау	14
Жарамсыз ыдыстар	15
Сенсорлық басқару	16
Жұмыстың басталуы.....	17
Жылдам қыздыру функциясы	17
Басқару батырмасының құлпы.....	18
Ақылды конфорка	19
Таймер	20
Қауіпсіз жұмыс уақыты	23
Шағын элементті анықтау	23
Жылыту параметрі	23
Жұмысты тоқтату	24
Құрылғыны тазалау	25
Ықтимал проблемалар және олардың шешімі	26
Қате кодтары және диагностика	29
Жұмыс кезінде пайда болатын қателер және олардың мүмкін болатын шешімі	29
Техникалық сипаттамалары	30
Монтаждау, сақтау, тасымалдау (тасу), өткізу және кәдеге жарату ережелері мен шарттары	31
Қосымша ақпарат	32
Кепілдік талоны	33

Құрметті сатып алушы!

Біздің өнімді таңдағаныңыз үшін алғыс айтамыз.

Біз Сізге сапалы, функционалды және жоғары талаптарға сәйкес әзірленген және жасалған өнімдер мен құрылғыларды ұсынуға қуаныштымыз. Пайдалануды бастамас бұрын, Сіздің қауіпсіздігіңізге қатысты маңызды ақпаратты, сондай-ақ өнімді дұрыс пайдалану және оған күтім жасау бойынша ұсыныстарды қамтитын осы нұсқаулықты мұқият оқып шығыңыз. Осы Нұсқаулықтың сақталуына назар аударыңыз және оны өнімді одан әрі пайдалану кезінде анықтамалық материал ретінде пайдаланыңыз.

Құрылғы мақсаты: плита дайын тағамдар мен ыдыстарды пісіруге және жылытуға арналған.

Қауіпсіздік ережелері

1. Кез келген жұмысты немесе техникалық қызмет көрсетуді орындамас бұрын құрылғыны электр желісінен ажыратыңыз.
2. Құрылғы жерге тұйықталған болуы керек.
3. Құрылғыны орнатуды және жерге қосуды білікті адам жүзеге асыруы керек.
4. Құрылғы қуат көзінен толық ажыратуды қамтамасыз ететін қосқышы бар тізбекке қосылуы керек.
5. Техникалық қызмет көрсету және тазалау алдында құрылғыны розеткадан ажыратыңыз.
6. Бұл құрылғы электромагниттік қауіпсіздік стандарттарына сәйкес келеді. Дегенмен, кардиостимуляторы немесе басқа электрлік имплантты (мысалы, инсулин сорғылары) бар адамдар импланттың электромагниттік өрістің әсер етпейтініне көз жеткізу үшін құрылғыны қолданбас бұрын дәрігерімен немесе имплант өндірушісімен кеңесуі керек. Бұл ұсынысты орындамау өлімге әкелуі мүмкін.
7. Қуат сымы зақымдалған болса, оны өндіруші немесе білікті адам ауыстыруы керек.
8. Сақ болыңыз — плитаның шеттері өткір, олар өзіңізді кесіп тастауы мүмкін.
9. Құрылғының жанына жанғыш заттарды қоймаңыз.
10. Жарақат алмау үшін бұл құрылғыны осы нұсқауларға сәйкес орнату керек. Қате орнату кепілдікті жоюы мүмкін.
11. Плита жарылған немесе сынған тағамды пісірмеңіз. Егер беті сынған немесе жарылған болса, қуатты дереу өшіріп, уәкілетті қызмет көрсету орталығына хабарласыңыз.
12. Плитаның бөліктері пайдалану кезінде қызып кетеді, өзіңізді күйдірмеңіз.
13. Дененің немесе киімнің беті толығымен салқындағанша индукциялық шыны бетіне тиюіне жол бермеңіз.
14. Пышақтар, шанышқылар, қасықтар, қақпақтар сияқты металл заттарды плитаға қоюға болмайды, өйткені олар қызып кетеді.
15. Плитаның қырғышы өткір, оны абайлап пайдаланыңыз және балалардың қолы жетпейтін жерде сақтаңыз.

16. Кәстрөлдің тұтқалары қызып кетуі мүмкін. Тұтқалар қосылған басқа пісіру алаңдарының үстінде тұрмағанына көз жеткізіңіз. Балалардың кәстрөл тұтқаларын ұстауына жол бермеңіз.
17. Пісіру кезінде плитаны қараусыз қалдырмаңыз, қайнаған сұйықтықты плитаға құю түтін мен өртке әкелуі мүмкін.
18. Құрылғыны жұмыс немесе сақтау орны ретінде пайдаланбаңыз.
19. Плитада заттарды немесе ас үй ыдыстарын қалдырмаңыз.
20. Магниттелген заттарды (банк карталары, жад карталары) немесе электрондық құрылғыларды (ноутбуктар, смартфондар, планшеттер, т.б.) плитаның жанына қоймаңыз, себебі олар шамадан тыс электромагниттік әсерге ұшырап, істен шығуы мүмкін.
21. Құрылғыны бөлмені жылыту үшін пайдаланбаңыз.
22. Пісіргеннен кейін әрқашан нұсқауларға сәйкес пісіру алаңдары мен плитаны өшіріңіз (басқару түймелерін пайдалану).
23. Балаларға плитамен ойнауға, отыруға, тұруға немесе үстіне шығуға рұқсат бермеңіз.
24. Плитаны пайдалану кезінде балаларды қараусыз қалдырмаңыз.
25. Құрылғы балалардың және дене, сенсорлық немесе ақыл-ой қабілеті шектеулі адамдардың пайдалануына арналмаған, олардың қауіпсіздігіне жауапты адамдардың бақылауы жүзеге асырылатын жағдайлардан басқа. Балаларға құрылғымен ойнауға рұқсат бермеңіз.
26. Құрылғының бөліктерін өзіңіз жөндеуге, реттеуге немесе ауыстыруға әрекеттенбеңіз, ішінде пайдаланушы жөндеуге болатын бөлшектер жоқ. Жөндеу үшін уәкілетті қызмет көрсету орталығына хабарласыңыз.
27. Құрылғының бетін тазалау үшін бу тазалағышты пайдаланбаңыз.
28. Құрылғының бетіне ауыр заттарды қоймаңыз немесе тастамаңыз.
29. Плита үстінде тұрмаңыз.
30. Жиектері тегіс емес ыдыстарды пайдаланбаңыз.
31. Ыдысты плитаның үстіне жылжытпаңыз. Бұл бетті сызып тастауы мүмкін, нәтижесінде құрылғы нашар жұмыс істейді.
32. Бетті тазалау үшін металл щеткаларды және/немесе абразивті тазалағыштарды пайдаланбаңыз.
33. Майы мен майы қосылған тағамды қадағалаусыз пісіру қауіпті және өрт тудыруы мүмкін. Жалынды ешқашан сумен сөндіруге тырыспаңыз, дереу электр қуатын өшіріп, жалынды қақпақпен немесе өртке қарсы көрпемен жабыңыз.
34. Бұл құрылғы дүкендердегі, кеңселердегі және басқа жұмыс орталарындағы, коттедждердегі, қонақ үйлердегі, қонақ үйлердегі, жатақханалардағы және басқа тұрғын аудандардағы қызметкерлердің асханалары сияқты тұрмыстық немесе ұқсас орталарда пайдалануға арналған.
35. Құрылғы коммерциялық мақсатта пайдалануға арналмаған.
36. Бұл құрылғы сыртқы таймер немесе бөлек қашықтан басқару жүйесі арқылы басқаруға арналмаған.

Орнату

Сызбада көрсетілген өлшемдерге сәйкес плитаға арналған тесікті кесіңіз. Орнату және пайдалану үшін әр жағынан кемінде 5 см төзімділік қажет. Жұмыс бетінің қалыңдығы кем дегенде 30 мм екеніне көз жеткізіңіз. Электр тогының соғуын және оттықтан жылу сәулеленуінен туындаған деформацияны болдырмау үшін ыстыққа төзімді материалдарды таңдаңыз.

Назар аударыңыз!

- Плитаның бүйірлері мен жұмыс бетінің ішкі беті арасындағы қауіпсіздік қашықтығы кемінде 3 мм болуы керек.
- Плитаны білікті қызметкерлер немесе техниктер орнатуы керек. Құрылғыға зақым келтірмеу және жарақат алмау үшін пешті өзіңіз орнатпаңыз.
- Плитаны тоңазытқыш құрылғыларға, ыдыс жуғыштарға және кептіргіштерге орнатуға болмайды, себебі жоғары ылғалдылық электрониканы зақымдауы мүмкін.
- Плитаны оңтайлы жылу таратуды қамтамасыз ететін етіп орнату керек.
- Жұмыс бетінің үстіндегі қабырға мен жылыту аймағы жоғары температураға төтеп беруі керек.
- Кез келген зақымдануды болдырмау үшін құрылғы бекітілген бет, желім және басқа материалдар жоғары температураға төтеп беруі керек.
- Панельді тазалау үшін бу тазалағышты пайдаланбаңыз.

Орнатуға дейінгі ұсыныстар

- Жұмыс беті тікбұрышты және тегіс болуы керек.
- Жұмыс беті ыстыққа төзімді және оқшауланған материалдан жасалған болуы керек.
- Плита пештің үстіне орнатылған болса, пеште салқындату желдеткіші бар екеніне көз жеткізіңіз.
- Орнату барлық талаптарға, қолданыстағы стандарттар мен ережелерге сәйкес болуы керек.
- Тұрақты сымға электр желісінен толық ажыратуды қамтамасыз ететін сәйкес оқшаулағыш қосқыш орнатылып, жергілікті сымдар ережелері мен ережелеріне сәйкес орнатылуы және орналасуы керек.
- Оқшаулағыш ажыратқыш бекітілген типті болуы керек және барлық полюстерде (немесе жергілікті сымдар ережелері талаптарды осындай өзгертуге мүмкіндік берсе, барлық белсенді [фазалық] өткізгіштерде) 3 мм ауа саңылауы бар контактілерді бөлуді қамтамасыз етуі керек. Оқшаулағыш қосқыш қолжетімді болуы керек.
- Плитаның айналасындағы қабырға беттері үшін ыстыққа төзімді және оңай тазартылатын жабындарды (керамикалық плиткалар сияқты) пайдаланыңыз.

Орнатқаннан кейінгі ұсыныстар

- Қуат сымына шкаф есіктері немесе жәшіктер арқылы кіруге болмайтынын тексеріңіз.
- Шкафтың сыртынан плита негізіне жеткілікті таза ауа ағыны бар екеніне көз жеткізіңіз.
- Плита тартпаның немесе шкафтың үстіне орнатылса, плитаның табанының астына жылу қалқанын орнатыңыз.

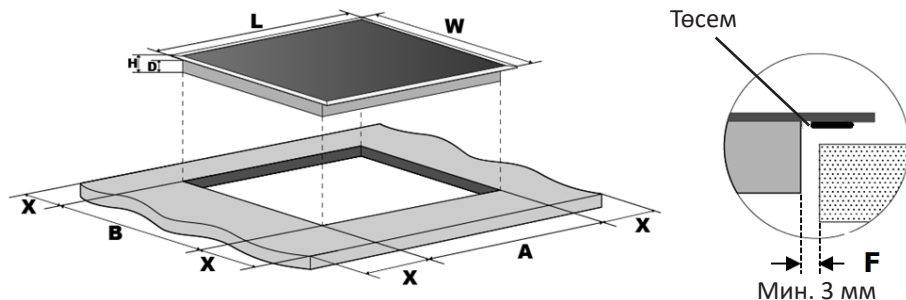

L (мм)	W (мм)	H (мм)	D (мм)	A (мм)	B (мм)	X (мм)	F (мм)
590	520	62	58	560+4 +1	490+4 +1	Мин. 50	Мин. 3

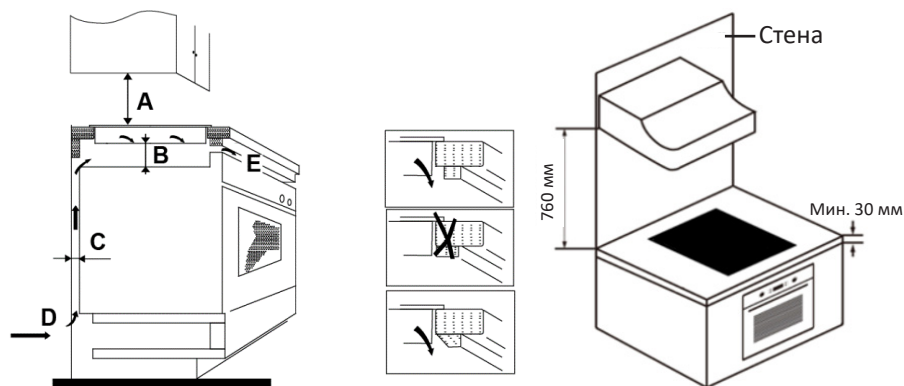

A (мм)	B (мм)	C (мм)	D (мм)	E (мм)
760	Мин. 50	Мин. 20	Ауа кірісі	Ауа шығару, 5 мм

Назар аударыңыз: пеш пен плитаның үстіндегі шкаф арасындағы қауіпсіздік қашықтығы кемінде 760 мм болуы керек.

Назар аударыңыз!

- Плитаның жақсы желдетілгенін және ауа саңылауларының бітеліп қалмағанын тексеріңіз. Плитаның түбіне кездейсоқ тиіп кетпеу үшін немесе жұмыс кезінде күтпеген электр тогының соғуын болдырмау үшін плитаның түбінен кемінде 50 мм қашықтықта бұрандалармен бекітілген ағаш кірістіруді орналастыру қажет.

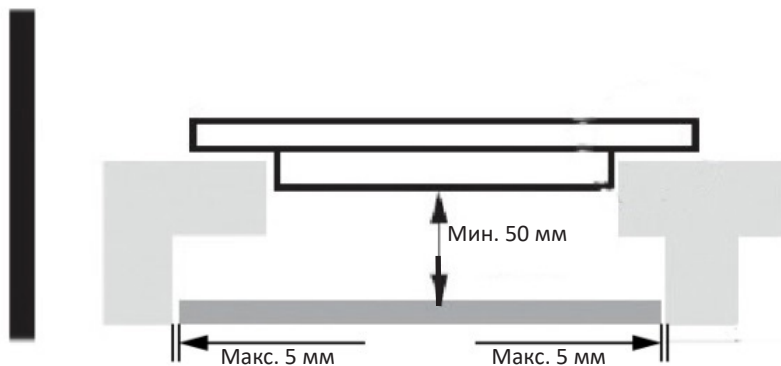

- Плитаның сыртқы жағының периметрі бойынша желдету тесіктері бар. Плитаны орнатқаннан кейін бұл тесіктердің жұмыс үстелі жабылмағанына көз жеткізіңіз.
- Теріні пиллингке жол бермеу үшін желім кем дегенде 150 °C температураға төтеп беруі керек екенін есте сақтаңыз.
- Артқы қабырға, іргелес және айналасындағы беттер кем дегенде 90 °C температураға төтеп беруі керек.

Кронштейндерді орнату

Плитаны тегіс, тұрақты бетке қойыңыз. Плитадағы басқару түймелерін баспаңыз.

Кронштейнді реттеу

Плитаны 4 жақшамен бекітіңіз (төмендегі суретті қараңыз). Устелдің қалыңдығына байланысты жақшалардың орнын реттеңіз.

Кронштейн

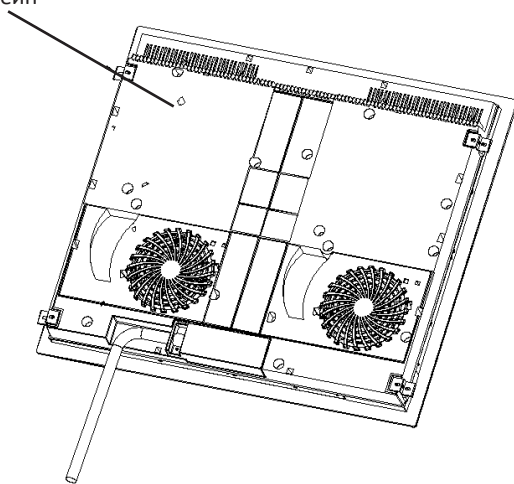

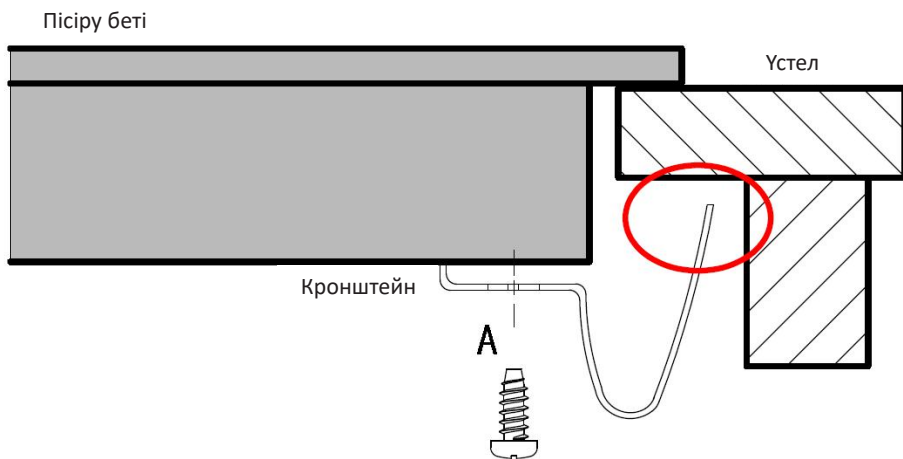

Орнатқаннан кейін кронштейндер үстелдің ішкі бетіне тиіп кетпеуі керек (жоғарыдағы суретті қараңыз).

Қуат қосылымы

Назар аударыңыз!

Плитаны қуат көзіне қосу тек білікті маманмен жүзеге асырылуы керек.

Қосылу алдында ұсыныстар

1. Тұрмыстық сымдар плита тұтынатын қуатқа сәйкес болуы керек.
2. Кернеу техникалық ақпарат тақтайшасында көрсетілген мәнге сәйкес келуі керек.
3. Қуат кәбілінің бөліктері зауыт тақтайшасында көрсетілген жүктемеге төтеп бере алатынына көз жеткізіңіз.
4. Плитаны электр желісіне қосу үшін адаптерлерді, адаптерлерді немесе ұзартқыштарды пайдаланбаңыз, себебі олар қызып кетуге және өртке әкелуі мүмкін.
5. Қуат кәбілі ыстық беттерге тиіп кетпеуі керек және оның температурасы кез келген нүктеде 75 °С аспайтындай орналасуы керек.

Электр қосу схемасы

- Электр кәбілі зақымдалған болса, кез келген апатты болдырмау үшін оны арнайы құралдарды пайдаланып қызмет көрсету орталығының маманы ауыстыруы керек.
- Плита тікелей желіге қосылған болса, контактілер арасындағы ең аз аралығы 3 мм болатын толық полюсті ажыратқышты орнату қажет.
- Электр желісіне қосылудың дұрыстығына және оның қауіпсіздік талаптарына сәйкестігіне көз жеткізіңіз.
- Қуат кәбілі майыспауы немесе қысылмауы керек.
- Электр кәбілін жүйелі түрде тексеруді және ауыстыруды білікті мамандар жүзеге асыруы керек.
- Қуат кәбілінің сары/жасыл сымы қуат көзінің және құрылғының жерге қосылуы керек.
- Өндіруші жерге қосылмаған құрылғыны пайдаланудан немесе жерге қосу тізбегінің дұрыс жұмыс істемеуінен болған жазатайым оқиғаларға жауапты емес.
- Егер бар болса, құрылғының электр розеткасына қол жеткізе алатыныңызға көз жеткізіңіз.

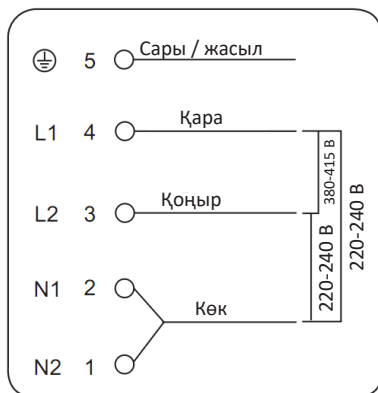

Құрылғыдағы қыздыру элементтерінің жалпы саны кемінде 4 болса, құрылғыны төменде көрсетілгендей бір фазалы электр қосылымын пайдаланып тікелей желіге қосуға болады.

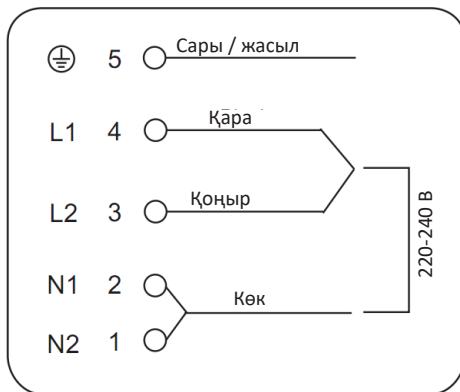
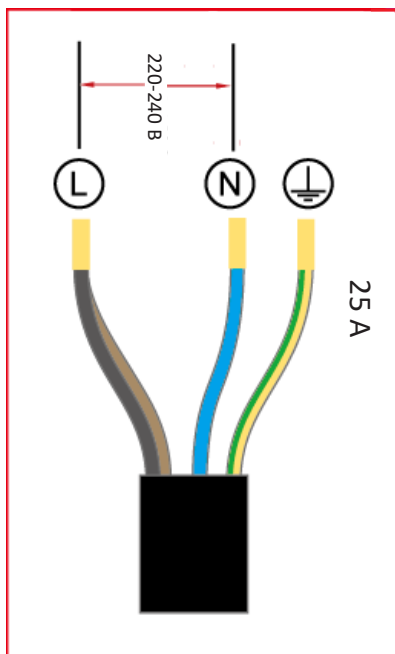

Құрылғы схемасы

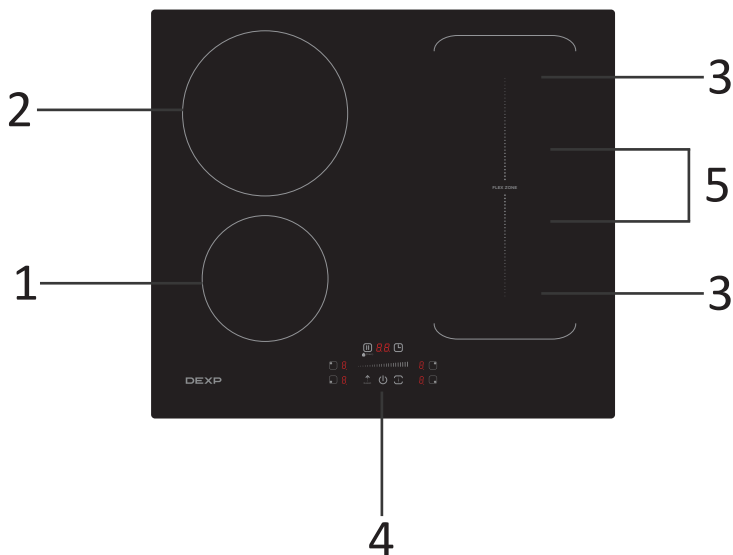

1. Оттық 1. Макс. қуаты 1400/1500 Вт.
2. Оттық 2. Макс. қуаты 2400/2600 Вт.
3. Ақылды оттық. Макс. қуаты 1800/2000 Вт.
4. Ақылды оттық. Макс. қуаты 1800/2000 Вт.
5. Ақылды оттық. Макс. қуаты 3000/3600 Вт.
6. Шыны панель.
7. Басқару панелі.

Басқару панелі

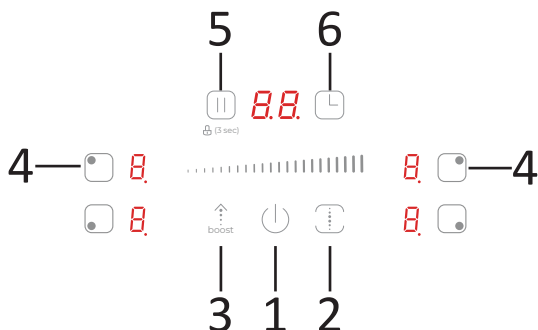

1. «Қосу/өшіру» батырмасы.
2. Ақылды конфорканы басқару батырмасы.
3. Жылдам қыздыру функциясын басқару батырмасы.
4. Оттықты басқару батырмалары.
5. Кідірту/балаларды қорғау батырмасы*
6. Таймерді басқару батырмалары.

*Балалардан қорғауды қосу үшін кідірту батырмасын 3 секунд басып тұрыңыз.

Құрылғымен жұмыс

Индукциялық плитаның жұмыс істеу принципі

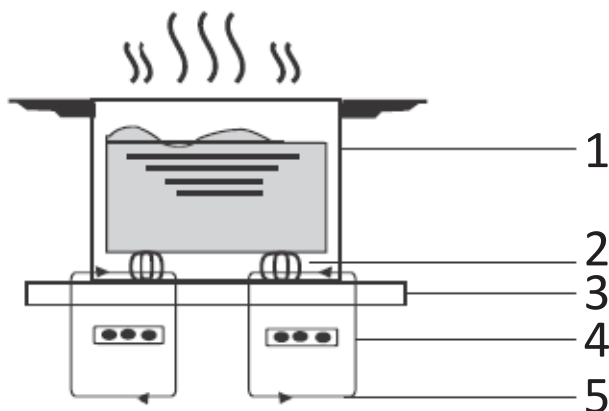

1. Металл контейнер.
2. Магниттік тізбек.
3. Керамикалық шыны табақ.
4. Индукциялық катушкалар.
5. Индукциялық ток.

Ыдысты дұрыс таңдау

Индукциялық пісіруге қолайлы түбі бар ыдысты таңдаңыз. Қаптамадағы немесе кәстрөлдің түбіндегі белгілерді қараңыз. Табаның жарамдылығын магниттік сынақ жүргізу арқылы тексеруге болады:

Магнитті табаға бағыттаңыз, егер ол тартылса, ол индукциялық плитада қолдануға жарамды.



Егер сізде магнит болмаса, сіз:

1. сынағыңыз келетін табаға су құйыңыз;
2. оттыққа қойыңыз, егер панельде «» белгішесі пайда болмаса және су қызып тұрса, онда кәстрөл пайдалануға жарамды.

Жарамсыз ыдыстар

- Келесі материалдардан жасалған ыдыстар қолдануға жарамайды: таза баспайтын болат, алюминий немесе мыс, шыны, ағаш, фарфор, керамика және саз.
- Түбі біркелкі емес немесе қисық ыдысты пайдаланбаңыз.



Кәстрөліңіздің табанының тегіс, плитаға нық тұрғанын және пісіру алаңдарымен бірдей екенін тексеріңіз. Табаны әрқашан оттықтың ортасына қойыңыз.

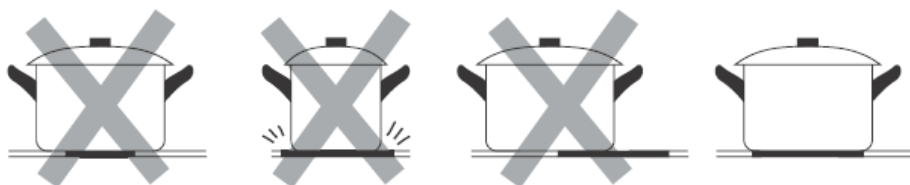

Назар аударыңыз!

Ыдысты плитаның үстіне жылжитпаңыз. Бұл бетті сызып тастауы мүмкін, нәтижесінде құрылғы нашар жұмыс істейді.

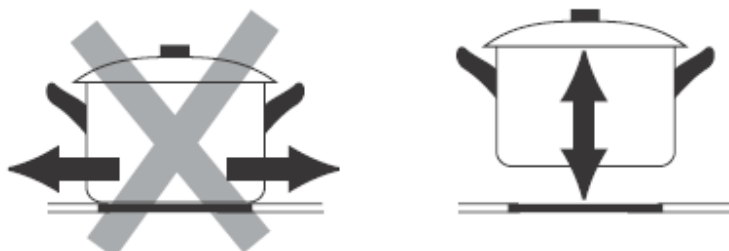

Сенсорлық басқару

- Басқару батырмалары түртуге жауап береді, батырмаларды басқан кезде күш қолданудың қажеті жоқ.
- Батырмаларды саусақ ұшымен басыңыз.
- Түрткен сайын дыбыстық сигнал естисіз.
- Батырмалардың әрқашан таза және құрғақ екеніне көз жеткізіңіз. Тіпті жұқа су пленкасының болуы өңдеуде қиындықтарға әкеледі.

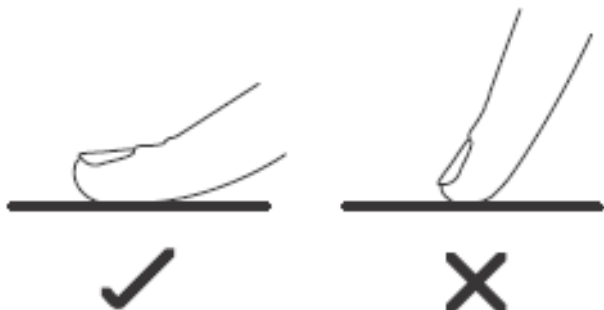

Ескерту

Егер дисплейде « $\geq \underline{U} \leq$ », белгішесі кезектесіп жыпылықтаса, бұл мынаны білдіреді:

1. Ыдыстарды пісіру алаңына қоймағансыз;
2. Қолданылатын ыдыс индукциялық плитаға жарамайды;
3. Ыдыс тым кішкентай немесе оттыққа дұрыс қойылмаған.

Оттықта қолайлы ыдыс болмаса, плита қызбайды.

Ыстық плитаға таба қойылмаса, дисплей 1 минуттан кейін автоматты түрде өшеді.

Жұмыстың басталуы

<p>Қосу/Өшіру батырмасын басыңыз. Қосқаннан кейін дыбыстық сигнал естіледі, дисплейде «-» немесе «- -» белгішесі пайда болады, бұл плитаның күту режимінде екенін көрсетеді</p>	
<p>Оттыққа сәйкес ыдысты қойыңыз. Ыдыс пен плитаның түбі құрғақ және таза екеніне көз жеткізіңіз</p>	
<p>Сәйкес батырманы басу арқылы конфорканы таңдаңыз. Батырманың жанындағы қуат деңгейінің индикаторы жанады</p>	
<p>Тұтқаны сырғыту арқылы қыздыру қуатын орнатыңыз. 1 минут ішінде қыздыру қуатын таңдамасаңыз, плита автоматты түрде өшеді. Пісіру кезінде қыздыру қуатын өзгертуге болады</p>	

Жылдам қыздыру функциясы

Жылдам қыздыру функциясын қосу

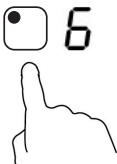
<p>Сәйкес батырманы басу арқылы жылыту аймағын таңдаңыз</p>	
---	---

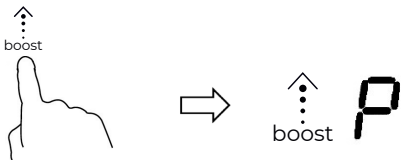
<p>Жылдам қыздыру функциясы батырмасын басыңыз, дисплейде «P» белгішесі пайда болады. Жылыту қуаты максимумға жетеді</p>	
--	---

Жылдам қыздыру функциясын өшіру

<p>Жылдам қыздыру функциясын өшіргіңіз келетін конфорканың батырмасын басыңыз</p>	
<p>Жылдам қыздыру батырмасын басыңыз. Конфорка бастапқы параметрлеріне оралады</p>	

Ескерту

- Бұл функция кез келген пісіру алаңына қолданылады.
- Жылдам қыздыру функциясы іске қосылғаннан кейін 5 минуттан кейін конфорка бастапқы параметрлеріне оралады.
- Егер бастапқы қыздыру қуаты 0 болса, конфорка жылдам қыздыру функциясы қосылғаннан кейін 9 5 минуттан кейін қуатқа ауысады.

Басқару батырмасының құлпы

Балалардың пісіру алаңдарын байқаусызда қосу сияқты мақсатсыз пайдалануды болдырмау үшін басқару батырмаларын құлыптауға болады. Құлып қосулы кезде, «Қосу/Өшіру» басқа барлық батырмалар белсенді емес.

Блоктау үшін	
Құлыптау батырмасын басыңыз	Таймер индикаторы «Lo» белгішесін көрсетеді
Құлыпты ашу үшін	
Құлыптау батырмасын бірнеше секунд басып тұрыңыз	

Ақылды конфорка

- Оттық бір немесе екі ыдысты бір уақытта қыздыруға мүмкіндік береді.
- Оттық екі автономды индуктордан тұрады, олардың әрқайсысының қуатын реттеуге болады.

Жалғыз оттық режимі:

Смарт пісіру аймағын қосу үшін сәйкес батырманы басыңыз:

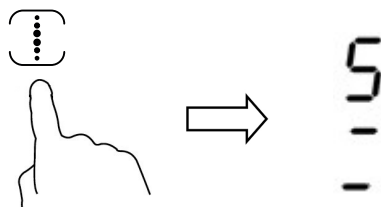

Диаметрі 250–280 мм, дөңгелек немесе шаршы контейнерлерді пайдалану ұсынылады:

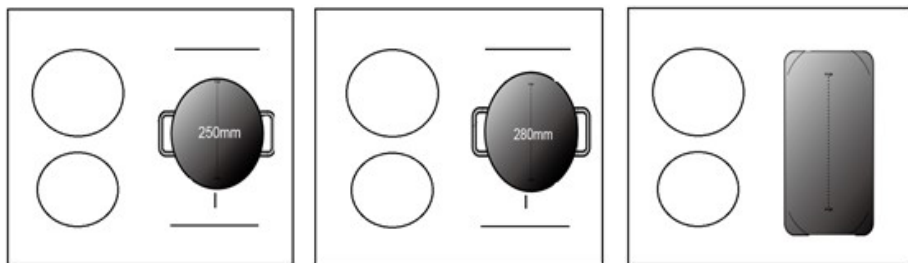

Мөлшері жоғарыда көрсетілгеннен айырмашылығы бар ыдыстарды пайдалану ұсынылмайды, себебі бұл қыздыру сапасына әсер етуі мүмкін.

Қос оттық режимі:

Ыдыстарды смарт конфорканың жоғарғы және/немесе астыңғы жартысына қойыңыз. Бұл әрекетті орындаған кезде, пайдаланылған ыдыстың диаметрі 120 мм-ден асатынына көз жеткізіңіз.

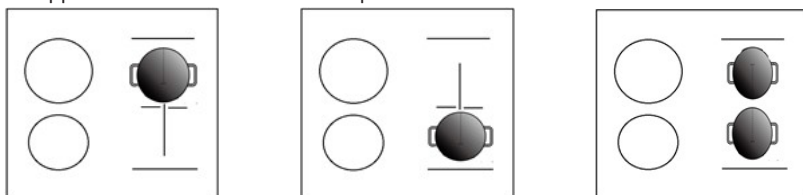





Таймер



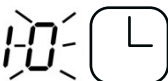

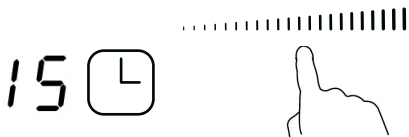
Таймерді келесідей пайдалануға болады:

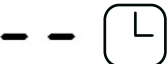
1. Ескерту таймері.
Бұл жағдайда уақыт өткеннен кейін таймер пісіру алаңдарын өшірмейді.
2. Өшіру таймері.
Орнатылған уақыт өткеннен кейін бір немесе бірнеше пісіру алаңдары өшеді.
Таймердің максималды уақыты — 99 минут.

Ескерту таймері

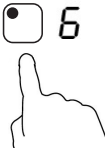
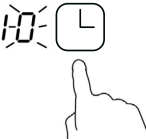
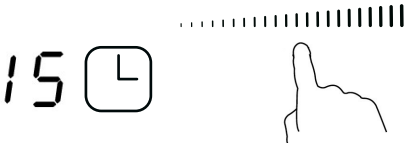
<p>Плитаның қосулы екеніне көз жеткізіңіз. Конфоркалардың кем дегенде біреуі қосулы болса, кері санақ таймерін пайдалануға болады</p>	
<p>Таймер батырмасын басыңыз. Таймер дисплейінде «10» мәні көрсетіледі, онда «0» жыпылықтайды</p>	
<p>Цифербетті сырғыту арқылы уақытты орнатыңыз. Мысалы, «5» бойынша</p>	
<p>Таймер батырмасын қайта басыңыз, «1» жыпылықтайды</p>	
<p>Тұтқаны сырғыту арқылы уақытты орнатыңыз (мысалы, «9»). Осылайша, таймер 95 минутқа орнатылған. Уақытты орнатқаннан кейін кері санақ бірден басталады</p>	
<p>Орнатылған уақыт өткенде, 30 секунд бойы дыбыстық сигнал естіледі. Бейнебетте «- -» көрсетіледі</p>	

Ұйқы таймері

Бір конфорканы өшіру	
Батырманы орнатқыңыз келетін сәйкес пісіру алаңының батырмасын басыңыз	
Таймер батырмасын басыңыз. Таймер дисплейінде «10» мәні көрсетіледі, онда «0» жыпылықтайды	
Цифербетті сырғыту арқылы уақытты орнатыңыз. Мысалы, «5» бойынша	
Таймер батырмасын қайта басыңыз, «1» жыпылықтайды	
Тұтқаны сырғыту арқылы уақытты орнатыңыз (мысалы, «9»). Осылайша, таймер 95 минутқа орнатылған. Уақытты орнатқаннан кейін кері санақ бірден басталады	
Бейнебетте қалған уақыт көрсетіледі және таңдалған конфорка жанындағы қызыл шам жанады	
Таймер біткен кезде сәйкес конфорка автоматты түрде өшеді	

Бірнеше конфоркаларды өшіру

Таймер бірнеше пісіру алаңдарына орнатылғанда, олардың әрқайсысының жанындағы басқару тақтасында қызыл индикатор шамы жанады. Белгілі бір конфорка үшін батырмасын басқан кезде қызыл индикатор жыпылықтайды және таймер индикаторы қалған уақытты көрсетеді.

Мысалы:



3

Таймер 15 минутқа орнатылды

15



Таймер көрсеткіші



6

Таймер 95 минутқа орнатылды

95



Таймер көрсеткіші

Орнатылған пісіру уақыты өткеннен кейін сәйкес пісіру алаңы автоматты түрде өшеді.

Таймер индикаторы басқа пісіру алаңының қалған уақытын көрсетуді жалғастырады және оның қуат көрсеткішінің жанындағы қызыл нүкте жыпылықтай бастайды.

Мысалы:



Таймер 95 минутқа орнатылды

Таймерден бас тарту

Таймерден бас тартқыңыз келетін сәйкес пісіру алаңының батырмасын басыңыз

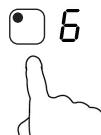

Таймер батырмасын басыңыз, оның индикаторы жыпылықтайды. Таймер мәнін «00» мәніне орнату үшін тұтқаны сырғытыңыз. Таймер тоқтатылды



Қауіпсіз жұмыс уақыты

Плитада оттықты өшіруді ұмытып қалсаңыз, автоматты түрде өшетін таймер бар.

Жылыту қуатының деңгейі	1	2	3	4	5	6	7	8	9
Әдепкі жұмыс уақыты (сағат)	8	8	8	4	4	4	2	2	2

Шағын элементті анықтау



Егер сіз жарамсыз ыдыстарды (мысалы, алюминий) пайдалансаңыз немесе плитада кішкене заттарды (пышақ, шанышқы, кілттер) қалдырсаңыз, плита 1 минут ішінде автоматты түрде күту режиміне өтеді. Өшірілгеннен кейін желдеткіш 1 минут бойы жұмысын жалғастырады, содан кейін автоматты түрде өшеді.

Жылыту параметрі

Төмендегі параметрлер тек нұсқаулық үшін берілген. Нақты қуат көрсеткіштері бірнеше факторларға, соның ішінде ыдыс-аяқ пен пісіріп жатқан тағам мөлшеріне байланысты болады.

Жылыту қуаты	Қолайлы:
1–2	<ul style="list-style-type: none">• аз мөлшердегі тағамды баяу қыздыру;• балқытылған шоколад, сары май және тез күйіп кететін тағамдар;• баяу қайнатыңыз;• баяу қыздыру;
3–4	<ul style="list-style-type: none">• жылыну;• жылдам қайнау;• күріш пісіру;
5–6	<ul style="list-style-type: none">• құймақ жасау;
7–8	<ul style="list-style-type: none">• өту;• макарон пісіру;
9	<ul style="list-style-type: none">• пісіруге;• қуыруға;• қайнаған сорпалар;• қайнаған су.

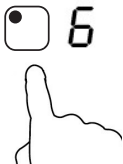
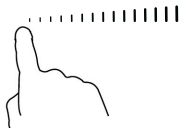
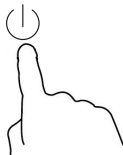
Жұмысты тоқтату

<p>Өшіргіңіз келетін конфорканың түймесін басыңыз</p>	
<p>Оттық қуаты «0» болғанша тұтқаны сырғытыңыз</p>	
<p>Панельді толығымен өшіру үшін «Қосу/Өшіру» батырмасын басыңыз</p>	
<p>Ыстық беттермен абай болыңыз! «H» белгішесі қай плитаның ыстық екенін көрсетеді. Конфорка қауіпсіз температураға дейін суыған кезде белгіше өшеді. Ыстық плитаны пайдаланып жатқанда тағамды қыздырғыңыз келсе, оны қуат үнемдеу мақсатында да пайдалануға болады</p>	

Құрылғыны тазалау

Ластану түрі	Тазалау әдісі	Ескерту
<p>Күнделікті ластану (саусақ іздері, аяқ іздері, тамақтан қалған дақтар немесе стақандағы қайнатылған дәмді тағамдардың іздері)</p>	<ol style="list-style-type: none"> 1. Плитаны электр желісінен ажыратыңыз. 2. Тазалағышты жылы (бірақ ыстық емес!) бетке жағыңыз. 3. Таза шүберекпен немесе қағаз сүлгімен шайыңыз және құрғатыңыз. 4. Плитаны электр желісіне қосыңыз 	<ul style="list-style-type: none"> • Плитаны электр желісінен ажыратқанда, плита әлі де ыстық болса да, плитаның ыстық екенін ескертетін басқару панеліндегі индикатор жанбайды. • Металл щеткалар мен абразивті тазалағыштар плитаны сызып тастауы мүмкін. • Плитада жуғыш заттың қалдығын ешқашан қалдырмаңыз, ол дақ қоюы мүмкін
<p>Қант мөлшері жоғары тағамдардан таңбалар мен белгілерді қайнатыңыз</p>	<p>Мұндай белгілерді керамикалық плиталарға арналған арнайы қырғышпен алып тастаңыз.</p> <ol style="list-style-type: none"> 1. Плитаны электр желісінен ажыратыңыз. 2. Қырғыш пышағын плитаға 30° бұрыш жасап ұстаңыз және оттықтағы кір немесе қайнау іздерін тазалаңыз. 3. Қалдықтарды жұмсақ шүберекпен немесе сүлгімен сүртіңіз. Алдыңғы абзацтың 4. 2–4 тармақтарының нұсқауларын орындаңыз 	<p>Қайнаған дақтарды немесе тәтті іздерді мүмкіндігінше тезірек тазалауға тырысыңыз. Салқындағаннан кейін оларды тазалау әлдеқайда қиын болады. Қырғышты ұстаған кезде абай болыңыз</p>

Ластану түрі	Тазалау әдісі	Ескерту
Басқару панеліндегі кір	<ol style="list-style-type: none"> 1. Плитаны электр желісінен ажыратыңыз. 2. Төгілген жерлерді сүртіңіз. 3. Басқару панелін жұмсақ шүберекпен немесе губкамен сүртіңіз. 4. Басқару панелін қағаз сүлгімен құрғатып сүртіңіз. 5. Плитаны электр желісіне қосыңыз 	<p>Басқару панелін тазалағаннан кейін құрғатып сүртіңіз.</p> <p>Егер оның үстінде сұйықтық қалса, сенсорлық тақта дұрыс жұмыс істемеуі мүмкін</p>

Ықтимал проблемалар және олардың шешімі

Проблема	Ықтимал себеп	Мүмкін шешім
Плита қосылмайды	Электр желісінде кернеу жоқ	Плитаның розеткаға қосылғанын және қосылғанын тексеріңіз
		Желілік кернеуді тексеріңіз
Сенсорлық тақта тұртуге жауап бермейді	Блоктау қосылды	Құлыпты алып тастаңыз. «Басқару батырмасын құлыптау» бөлімін қараңыз
Индукциялық шыны сызылған	Өткір жиектері бар ыдыстарды пайдалану	Асты тегіс және тегіс ыдысты пайдаланыңыз. «Дұрыс ыдысты таңдау» бөлімін қараңыз
	Жарамсыз абразивті тазартқыштарды қолдану	«Құрылығны тазалау» бөлімін қараңыз
Кейбір ыдыс-аяқтар шерткен дыбыстарды шығарады	Бұл ыдыстың құрылысына байланысты болуы мүмкін (әртүрлі металдардың қабаттары әртүрлі дірілдейді)	Бұл қалыпты жағдай. Панельдің ақауы емес

Проблема	Ықтимал себеп	Мүмкін шешім
Жоғары қуатта пісірген кезде плита төмен дыбыс шығарады	Бұл индукциялық пісіру технологиясына байланысты	Бұл қалыпты жағдай, дегенмен, төмен қуатқа ауысқанда шу жоғалуы немесе тыныш болуы керек
Салқындату желдеткішінің шуы естіледі	Плитаға орнатылған салқындату желдеткіші қызып кетуден қорғауға арналған. Ол плитаны өшірсеңіз де жұмысын жалғастыра береді	Бұл қалыпты жағдай және ешқандай әрекетті қажет етпейді. Желдеткіш жұмыс істеп тұрған кезде қабырғадағы плитаның қуатын өшірмеңіз
Ыдыс қызбайды және дисплейде көрсетілмейді	Плита ыдысты тани алмайды, себебі ол пайдалануға жарамсыз	Тиісті ыдыстарды пайдаланыңыз. «Ыдыстарды таңдау» бөлімін қараңыз
	Плитаның өлшемі кішкентай болғандықтан немесе оттықтағы дұрыс орналаспағандықтан, ыдысты тани алмайды	Ыдысты қыздырғыштың ортасына орналастырып, оның оттық үшін дұрыс өлшем екеніне көз жеткізіңіз
Плита немесе конфорка кенет сөніп қалды, дыбыстық сигнал естіледі, дисплейде қате коды туралы хабарлама пайда болды (әдетте пісіру таймерінің дисплейінде ауыспалы сандар)	Техникалық қате	Қате кодының әріптері мен сандарын есте сақтаңыз. Плитаны электр желісінен ажыратыңыз. Қызмет көрсету орталығының маманына хабарласыңыз
Панель розеткаға қосылған кезде LED дисплей жанбайды	Тамақ жоқ	Ашаның розеткаға мықтап қосылғанын, розетка жұмыс істеп тұрғанын тексеріңіз
	Қосымша қуат көзі мен дисплей тақтасын қосу қатесі	Қосылымды тексеріңіз
	Қосымша қуат көзі зақымдалған	Құрылғыны электр желісінен ажыратып, уәкілетті қызмет көрсету орталығына хабарласыңыз
	Дисплей тақтасы зақымдалған	

Проблема	Ықтимал себеп	Мүмкін шешім
Кейбір түймелер жұмыс істемейді, LED дисплей дұрыс жұмыс істемейді	Дисплей тақтасы зақымдалған	Құрылғыны электр желісінен ажыратып, уәкілетті қызмет көрсету орталығына хабарласыңыз
Пісіру индикатор шамы жанады, бірақ конфорка қызбайды	Плитаның қызып кетуі	Плитаны өшіріп, суығанша күтіңіз
	Тым жоғары қоршаған орта температурасы	Құрылғыны қоршаған орта температурасы төмендегенде пайдаланыңыз
	Желдету саңылаулары бітеліп қалған	Желдету саңылауларын ашыңыз
	Желдеткіш ақауы	Құрылғыны электр желісінен ажыратып, уәкілетті қызмет көрсету орталығына хабарласыңыз
	Қуат көзі зақымдалған	Құрылғыны электр желісінен ажыратып, уәкілетті қызмет көрсету орталығына хабарласыңыз
Бір жағындағы пісіру алаңдары үшін (мысалы, бірінші және екінші аймақтар) «и» белгішесі көрсетіледі	Қуат көзі мен дисплей тақтасын қосу қатесі	Құрылғыны электр желісінен ажыратып, уәкілетті қызмет көрсету орталығына хабарласыңыз
	Дисплей тақтасы зақымдалған	
	Негізгі қуат көзі зақымдалған	
Желдеткіш өте шулы	Желдеткіш моторының зақымдануы	Құрылғыны электр желісінен ажыратып, уәкілетті қызмет көрсету орталығына хабарласыңыз
Пісіру кезінде қыздыру күтпеген жерден тоқтайды, дисплейде «и» пайда болады	Жарамсыз ыдыстар	Сәйкес ыдысты пайдаланыңыз (нұсқаулықты қараңыз)
	Тостағанның диаметрі тым кішкентай	
	Панель қызып кетті	Құрылғыны электр желісінен ажыратып, суығанша күтіңіз
	Мәселе шешілмесе, құрылғыны желіден ажыратып, уәкілетті қызмет көрсету орталығына хабарласыңыз	

Қате кодтары және диагностика

Плита өзін-өзі диагностикалау функциясымен жабдықталған. Ол техникке плитаны бөлшектемей және бөлшектемей-ақ жеке құрамдастардың функционалдығын тексеруге мүмкіндік береді.

Жұмыс кезінде пайда болатын қателер және олардың мүмкін болатын шешімі

Қате коды	Ықтимал себеп	Мүмкін шешім
E1	Шыны керамикалық плитаның температура сенсорының қатесі (ашық тізбек)	Құрылғыны электр желісінен ажыратып, уәкілетті қызмет көрсету орталығына хабарласыңыз
E2	Шыны керамикалық плитаның температура сенсорының қатесі (қысқа тұйықталу)	
Eb	Шыны керамикалық плитаның температура сенсорының қатесі	
E3	Жоғары температура-лы шыны керамикалық панель	Құрылғыны өшіріп, шыны керамикалық плита суығанша күтіңіз
E4	ОЕБТ (IGBT) температура сенсорының қатесі (ашық тізбек)	Құрылғыны электр желісінен ажыратып, уәкілетті қызмет көрсету орталығына хабарласыңыз
E5	ОЕБТ (IGBT) температура сенсорының қатесі (қысқа тұйықталу)	
E6	Жоғары температура ОЕБТ (IGBT)	<ul style="list-style-type: none">• ОЕБТ температурасы қалыпқа келгенше күтіңіз.• «Қосу/Өшіру» түймесін басыңыз қайта жүктеу.• Желдеткіш жұмысын тексеріңіз.• Желдеткіш дұрыс жұмыс істемесе, ауыстырыңыз. Ауыстыру үшін уәкілетті қызмет көрсету орталығына хабарласыңыз

Қате коды	Ықтимал себеп	Мүмкін шешім
E7	Қоректену кернеуі номиналды кернеуден төмен	Желілік кернеуді тексеріңіз. Кернеу теңестірілгеннен кейін панельді қосыңыз
E8	Қоректену кернеуі номиналды кернеуден жоғары	
U1	Байланыс қатесі	Құрылғыны электр желісінен ажыратып, уәкілетті қызмет көрсету орталығына хабарласыңыз

Техникалық сипаттамалары

- Үлгісі: EH-I4MFB/B.
- Пісіруге арналған материал: шыны керамика.
- Қуат көзінің параметрлері: 220–240 В, 50 Гц.
- Құрылғы өлшемдері: 590x520x62 мм.
- Басқару: түрту.
- Оттық қуаты:
 - 1 x 1400 Вт.
 - 2 x 1800 Вт.
 - 1 x 2400 Вт.
- Қалдық жылу сенсоры.
- Оттықтарды автоматты түрде өшіру.
- 9 деңгейлі қуатты басқару.
- Басқару элементтерін құлыптау.
- 4 оттық.
- Әрбір оттық үшін жеке таймер.
- Қуат сымның қондырма түрі: Y.

Монтаждау, сақтау, тасымалдау (тасу), өткізу және кәдеге жарату ережелері мен шарттары

- Құрылғыны орнату ережелері мен шарттары осы пайдалану бойынша нұсқаулықтың «Орнату» бөлімінде сипатталған.
- Құрылғыны қаптамада, өндірушінің және тұтынушының жылытылатын үй-жайларында ауаның 5 және 40 °С аралығындағы температурада және ауаның 80%-дан аспайтын салыстырмалы ылғалдылығында сақтау керек. Үй-жайда жемірілуді тудыратын жегі қоспалар (қышқылдардың, сілтілердің булары) болмауы тиіс.
- Құрылғының дұрыс тасымалдануын қамтамасыз ету үшін келесі талаптарды орындау қажет:
 - құрылғыдан барлық ішкі керек-жарақтарды, егер бар болса, алып тастаңыз және оларды бөлек ораңыз;
 - оның өнімділігі мен сыртқы түрін сақтау үшін құрылғының дұрыс оралғанына көз жеткізіңіз (үлкен өлшемді жабдықты полиэтиленмен немесе қиын жерлерде гофр картон төсемімен көпіршікпен орау керек); құрылғыны көліктің айналасында қозғалмауы үшін белдіктермен мықтап бекітіңіз;
 - сыртқы ортаның әсерін толығымен жою үшін тек ішкі көлікті пайдаланыңыз;
 - өңдеу кезінде қаптаманың аса сақтықпен өңделуін қамтамасыз етіңіз.
- Құрылғы ұқыпты өңдеуді талап етеді, оны шаң, кір, соққы, ылғал, от және т.б. әсерінен қорғаңыз.
- Құрылғыны сату жергілікті заңнамасына сәйкес жүргізілуі керек.
- Бұйымның қызмет ету мерзімі аяқталғаннан кейін оны қарапайым тұрмыстық қоқыспен бірге тастауға болмайды. Оның орнына, ол федералды немесе жергілікті заңнамаға сәйкес қайта өңдеу және қайта өңдеу үшін электрлік және электронды жабдықты тиісті қабылдау бекетіне қайта өңдеуге жіберіледі. Осы бұйымды дұрыс жоюды қамтамасыз ете отырып, сіз табиғи ресурстарды үнемдеуге және қоршаған ортаға және адамдардың денсаулығына зиян келтірмеуге көмектесесіз. Бұл бұйымды қабылдау және жою бекеттері туралы қосымша ақпаратты жергілікті муниципалды органдардан немесе тұрмыстық қалдықтарды шығаратын кәсіпорыннан алуға болады.
- Құрылғының ақаулығы анықталған жағдайда, тез арада авторландырылған сервистік орталыққа хабарласу немесе құрылғыны кәдеге жарату керек.

Қосымша ақпарат

Өндіруші: Фошань Шуньдэ Мидеа Электрикал Хитинг Эпплайнсиз Мэньюфэкчуринг Компани Лимитед.
№ 19 Саньлэ тас жолы, Бэйцзяо, Шуньдэ, Фошань қ., Гуандун пров., Қытай.

Қытайда жасалған.

Импортер / юр. лицо, принимающее претензии в Республике Казахстан:
ТОО «ДНС КАЗАХСТАН», г. Астана, р-н Сарыарқа, пр-т Сарыарқа, зд. 12, Республика Казахстан.

Импорттаушы / Қазақстан Республикасында талаптар қабылдайтын заңды тұлға:
«DNS QAZAQSTAN (ДНС КАЗАХСТАН)» ЖШС, Астана қ-ы, Сарыарқа ауданы, Сарыарқа д-лы, 12 Ғ-т, Қазақстан Республикасы.

Адрес электронной почты / электронды пошта мекен-жайы: info@dns-shop.kz

Өнім Кеден одағының техникалық регламентінің талаптарына сәйкес келеді:

- «Төмен вольтты жабдықтың қауіпсіздігі туралы» КО ТР 004/2011;
- «Техникалық құралдардың электромагниттік үйлесімділігі» КО ТР 020/2011.

Тауар Еуразиялық экономикалық одақтың «Электртехника және радиоэлектроника бұйымдарында қауіпті заттарды қолдануды шектеу туралы» ЕАЭО ТР 037/2016 техникалық регламентінің талаптарына сәйкес келеді.

Құрылғының сыртқы түрі, оның техникалық сипаттамалары және қаптамасы алдын ала ескертусіз өзгертілуі мүмкін.

Интернеттегі мекен-жайы: www.dexp.club



Өндіріс күні пайдаланушы нұсқаулығының орыс тіліндегі нұсқасында көрсетілген. V.1

Кепілдік талоны

SN/IMEI: _____

Кепілдікке қойылған күні: _____

Өндіруші бүкіл кепілдік мерзімі ішінде құрылғының үздіксіз жұмыс істеуіне, сондай-ақ материалдар мен жинақтарда ақаулардың болмауына кепілдік береді. Кепілдік кезеңі бұйымды сатып алған сәттен басталады және тек қана жаңа өнімдерге қолданылады.

Кепілдік қызмет көрсетуге пайдаланушы нұсқаулығына сәйкес бұйымды пайдалану шартымен кепілдік мерзімі ішінде тұтынушының кесірінен істен шықпаған элементтерді тегін жөндеу немесе ауыстыру кіреді. Элементтерді жөндеу немесе ауыстыру уәкілетті сервистік орталықтардың аумағында жүргізіледі.

Кепілдік мерзімі: 12 ай.

Пайдалану мерзімі: 36 ай.

Сервистік орталықтардың өзекті тізімі келесі мекенжай бойынша:

<https://www.dns-shop.kz/service-center/>

Кепілдік міндеттемелер және тегін сервистік қызмет көрсету, егер оларды ауыстыру бұйымды бөлшектеуге байланысты болмаса, тауардың жиынтықтылығына кіретін, төменде аталған керек-жарақтарға қолданылмайды:

- ҚБП (Қашықтан басқару пультіне) арналған қуат элементтері (батареялар).
- Жалғағыш кәбілдер, антенналар және оларға арналған жалғастырғыш тетіктер, құлаққаптар, микрофондар, «HANDS-FREE» құрылғылары; жиынтықта жеткізілетін әртүрлі типтегі ақпарат тасымалдағыштар, бағдарламалық құрал (БҚ) және драйверлер (бұйымның қатты магниттік дискілердегі жинақтағышқа алдын ала орнатылған БҚ-ны қоса алғанда, бірақ онымен шектелмей), сыртқы енгізу-шығару құрылғылары және манипуляторлар.
- Қаптар, сөмкелер, белдіктер, тасымалдауға арналған баулар, монтаждық керек-жарақтар, құрал-саймандар, бұйымға қоса берілетін құжаттама.
- Табиғи тозуға ұшырайтын шығын материалдары мен бөлшектер.



Өндіруші келесі жағдайларда кепілдік міндеттемелерге ие болмайды:

- Кепілдік мерзімі аяқталды.
- Егер жеке (тұрмыстық, отбасылық) қажеттіліктерге арналған бұйым кәсіпкерлік қызметті жүзеге асыру үшін, сондай-ақ оның тікелей міндетіне сәйкес келмейтін басқа мақсаттарда пайдаланылған болса.
- Өндіруші бұйымды пайдалану кезінде пайдаланушы нұсқаулығының талаптарын бұзу, бұйымды орнату және оған қызмет көрсету жөніндегі ұсынымдарды, қосу ережелерін (бұйымның өзіне де, онымен байланысты бұйымдарға да сәйкес келмейтін желілік кернеудің әсері нәтижесінде туындаған қысқа тұйықталулар), бұйымды сақтау және тасымалдау кезінде өнім иесі және/немесе үшінші тұлғалар шеккен ықтимал материалдық, моральдық және өзге де зиян үшін жауапты болмайды.
- Механикалық зақымданудың барлық жағдайлары: өнімді пайдалану кезінде алынған сызаттар, жарықтар, деформациялар, соққы іздері, майысулар, кептелістер және т.б.
- Түрлендірулерді, рұқсат етілмеген жөндеулерді осындай жұмыстарды жүргізуге уәкілетті емес адамдар жүргізген жағдайлар. Егер ақаулық конструкцияны немесе бұйымның схемасын өзгерту, Өндіруші қарастырмаған сыртқы құрылғыларды қосу, Қазақстан Республикасының заңнамасына сай сәйкестік сертификаты жоқ құрылғыны пайдалану салдарынан туындаған болса.
- Егер бұйымның ақауы еңсерілмейтін күштің әсерінен (табиғи элементтер, өрт, су тасқыны, жер сілкінісі, тұрмыстық факторлар және Өндірушіге тәуелді емес басқа жағдайлар) немесе Өндіруші болжай алмаған үшінші тұлғалардың әрекеттерінен туындаса. Бұйымның толық немесе ішінара істен шығуына алып келген бұйымның ішіне бөгде заттардың, өзге денелердің, заттектердің, сұйықтықтардың, жәндіктердің немесе жануарлардың түсуінен, агрессивті ортаның әсерінен, жоғары ылғалдылықтан, жоғары температуралардан туындаған ақау.
- Бұйымды сәйкестендіру (сериялық нөмірі) жоқ немесе сәйкес келмейді. Егер зақымданулар (кемшіліктер) зиянды бағдарламалық қамтаманың; БҚ ұсынұшысының осы қызметті ұсынбауына байланысты мүмкіндігінсіз бұйымның бағдарламалық ресурстарына қолжетімділіктің болмауына әкеп соққан құпиясөздерді (кодтарды) оларды жинау/қалпына келтіру мүмкіндігінсіз орнату, ауыстыру немесе жою әсерінен туындаса.
- Егер жұмыстың ақаулықтары қуат беруші, кәбілдік, телекоммуникациялық желілердің, радиосигнал қуатының стандарттарға немесе техникалық регламенттеріне сәйкес келмеуінен, оның ішінде бедер ерекшеліктерінен және басқа да осыған ұқсас сыртқы факторлардан, бұйымның желі әрекет ететін шекарада немесе аймақтан тыс жерде пайдаланылуынан туындаған болса.
- Егер зақымданулар стандартты емес (түпнұсқалық емес) және/немесе сапасыз (зақымданған) шығыс материалдарын, керек-жарақтарды, қосалқы бөлшектерді, қуат беру элементтерін, әртүрлі үлгідегі ақпарат тасымалдағыштарды (CD, DVD дискілерді, жад карталарын, SIM карталарын, картридждерді қоса алғанда) пайдаланудан туындаса.
- Егер кемшіліктер үйлесімсіз контентті (әуендерді, графиканы, бейне және басқа файлдарды, Java қосымшаларын және оларға ұқсас бағдарламаларды) алуға, орнатуға және пайдалануға байланысты туындаған болса.
- Осы бұйыммен жанасып жұмыс істейтін басқа жабдыққа келтірілген залалға.



