

Пайдалану бойынша  
нұсқаулық

**DEXP**



# Саундбар DEXP V260

## Құрметті сатып алушы!

Біздің өнімді таңдағаныңыз үшін алғыс айтамыз.

Біз Сізге сапалы, функционалды және жоғары талаптарға сәйкес әзірленген және жасалған өнімдер мен құрылғыларды ұсынуға қуаныштымыз.

Пайдалануды бастамас бұрын, Сіздің қауіпсіздігіңізге қатысты маңызды ақпаратты, сондай-ақ өнімді дұрыс пайдалану және оған күтім жасау

бойынша ұсыныстарды қамтитын осы нұсқаулықты мұқият оқып шығыңыз.

Осы Нұсқаулықтың сақталуына назар аударыңыз және оны өнімді одан әрі пайдалану кезінде анықтамалық материал ретінде пайдаланыңыз.

# Мазмұны

<b>Құрылғының қолданылу мақсаты</b> .....	5
<b>Сақтық шаралары</b> .....	5
<b>Қашықтан басқару пульті</b> .....	6
<b>Техникалық сипаттамалар</b> .....	7
<b>Құрылғының сұлбасы</b> .....	8
<b>Орнату</b> .....	9
Тегіс бетке орналастыру.....	9
Саундбарды қабырғаға орнату .....	9
<b>Жұмысты бастау</b> .....	12
Құрылғыны қосу .....	12
Bluetooth бойынша жұптасу .....	13
<b>Ықтималды проблемалар және олардың шешімі</b> .....	13
<b>Монтаждау, сақтау, тасымалдау (көлікпен), өткізу және кәдеге жарату ережелері және шарттары</b> .....	14
<b>Қосымша ақпарат</b> .....	15

# Құрылғының қолданылу мақсаты

Саундбар музыка ойнатуға және ойындардың, фильмдердің, т. б. дыбысын шығаруға арналған. Компьютерге, ноутбукқа, MP3 немесе CD ойнатқышқа немесе басқа дыбыс көздеріне қосуға, сондай-ақ сыртқы тасығыштардан музыка ойнатуға болады.

## Сақтық шаралары

1. Құрылғыны ашпаңыз немесе өзіңіз жөндеу жұмыстарын жасамаңыз. Жөндеу және қызмет көрсету жұмыстарын тек сервис орталығының білікті мамандары жүзеге асыруы тиіс.
2. Құрылғыны жаңбыр немесе су әсеріне ұшыратпаңыз. Құрылғыны ешбір жағдайда тікелей су көзінің жанына қоймаңыз. Құрылғының бетіне немесе ішіне сұйықтық түссе, оны дереу электр желісінен ажыратыңыз.
3. Саундбардың желдеткіш ағытпаларына және басқа да саңылауларына бөгде заттарды салмаңыз.
4. Егер құрылғыны ажырату үшін қуат сымы немесе ашасы қолданылса, олар оңай қол жетімді болуы керек.
5. Қуат көзі элементтерін (аккумулятор блогы немесе батареялар) жоғары температура, соның ішінде , тікелей күн сәулесінің, оттың және т. б. әсеріне ұшыратуға болмайды.
6. Найзағай кезінде саундбарды электр желісінен ажыратыңыз.
7. Штепсельді электр желісі розеткасынан суырғанда сымынан емес, штепселінен тартыңыз.
8. Саундбарды электр желісіне қоспас бұрын, онда көрсетілген кернеу жергілікті электр желісінің кернеуіне сәйкес келетініне көз жеткізіңіз.
9. Қуат сымына немесе басқа кабельдерге бөгде заттарды қоймаңыз.
10. Бұйымды 5 °C төмен температурада тасымалдағаннан кейін орамын алып, оның температурасы бөлме температурасына жеткенше күтіңіз, содан кейін саундбарды электр желісі розеткасына қосыңыз.
11. Құрылғыны тұрақсыз беттерге орналастырмаңыз.
12. Құрылғы корпусына бөгде объектілерді қоймаңыз.
13. Бұйымды ешқашан шектеулі кеңістікке орнатпаңыз. Ауаның еркін айналымын қамтамасыз ету үшін құрылғының айналасында кемінде 10 см бос орын қалдырыңыз. Перделер мен басқа заттар құрылғының желдету саңылауларын жаппайтынына көз жеткізіңіз.
14. Құрылғыны тазалау үшін химиялық реагенттерді пайдаланбаңыз, жұмсақ құрғақ шүберек қолданыңыз.
15. Дыбыс деңгейін жайлы тыңдау деңгейіне қойыңыз, тым жоғары дыбыс есту қабілетіңізге және құрылғыға зиян тигізуі мүмкін.
16. Бұл құрылғы балалардың және физикалық, сенсорлық немесе ақыл-ой қабілеттері шектеулі адамдардың, олардың қауіпсіздігіне жауапты бақылау жүргізетін басқа жандар жүзеге асырған жағдайларды қоспағанда, пайдалануына арналып жасалмаған. Балаларға осы құрылғымен ойнауға рұқсат бермеңіз.
17. Өрт немесе электр тоғының соғу қаупін азайту үшін құрылғыны шаң, ылғал, ашық жалын немесе қатты жылу көздерінің жанына, оның ішінде тікелей күн сәулесі әсер ететін жерге қоймаңыз.
18. Егер құрылғы пайдаланылмаса оны желіден ажыратыңыз.
19. Егер қуат сымы немесе ашасы зақымдалған болса, жөндеуді тек уәкілетті сервистік орталықтың білікті маманы жүзеге асыруы тиіс

20. Өрт немесе электр тоғының соғу қаупін азайту үшін құрылғыны шаң, ылғал, ашық жалын немесе қатты жылу көздерінің жанына, оның ішінде тікелей күн сәулесі әсер ететін жерге қоймаңыз.
21. Құрылғыны күшті магниттік өріске жақын қоймаңыз, оның әсері құрылғыны зақымдауы мүмкін.
22. Құрылғыны ылғал бетке қоймаңыз.
23. Құрылғыны теледидардың немесе радионың жанына қою кескіннің бұлыңғырлануына және дыбыстың бұрмалануына әкелуі мүмкін. Мұндай белгілер пайда болған кезде құрылғыны алысырақ жылжытыңыз.
24. Құрылғыны теледидар қабылдағыштардың немесе күшейткіштердің үстіне қоймаңыз.

## Қашықтан басқару пульті

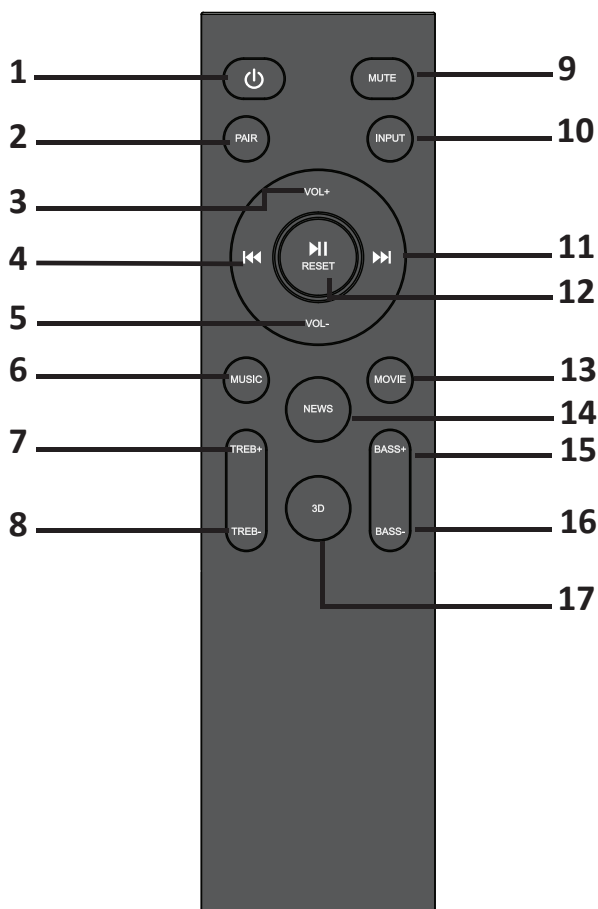

1. Қосу/өшіру түймесі.
2. «PAIR» түймесі: құрылғымен жұп құру / құрылғымен жұпты ажырату. Құрылғымен жұпты ажырату / Bluetooth арқылы ұмытылған соңғы құрылғыға қайта қосылу үшін 2 секундтан артық басып тұрыңыз.
3. Дыбыс деңгейін арттыру түймесі.
4. «<<» түймесі: алдыңғы трек (файлдарды USB тасығыштан / BT-модулі

- арқылы ойнатқанда ғана қол жетімді).
5. Дыбыс деңгейін төмендету түймесі.
  6. «MUSIC» түймесі: «Музыка» эквалайзер режиміне ауысу.
  7. «TREB+» түймесі: жоғары жиілік деңгейін арттыру.
  8. «TREB-» түймесі: жоғары жиілік деңгейін төмендету.
  9. «MUTE» дыбысты өшіру түймесі.
  10. «INPUT» сигнал көзін таңдау түймесі (AUX/USB/OPT/BT).
  11. «▶» түймесі: алдыңғы трек (файлдарды USB тасығыштан / BT-модулі арқылы ойнатқанда ғана қол жетімді).
  12. «PLAY/PAUSE/RESET» түймесі: файлды ойнату / тоқтата тұру үшін басыңыз (файлдарды USB тасығыштан / BT модулі арқылы ойнатқанда ғана қол жетімді). Зауыттық параметрлерді қалпына келтіру үшін түймені 2 секунд басып тұрыңыз.
  13. «MOVIE» түймесі: «Фильмдер» эквалайзері режиміне ауысу.
  14. «NEWS» түймесі: «Жаңалықтар» эквалайзері режиміне ауысу.
  15. «BASS+» түймесі: жоғары жиілік деңгейін арттыру.
  16. «BASS-» түймесі: жоғары жиілік деңгейін төмендету.
  17. «3D» түймесі: «3D» эквалайзері режиміне ауысу.

## Техникалық сипаттамалар

- Үлгісі: V260.
- Сауда белгісі: DEXP.
- Шығыс қуаты: 30 Вт x 2 + 60 Вт = 120 Вт RMS.
- Арналар саны: 2.1.
- Динамиктер саны: 3.
- Жиілік диапазоны: 45 Гц — 20 кГц.
- THD:  $\geq 1\%$  (1 К/1 Вт).
- «Сигнал/шү» қатынасы: 65 дБ.
- Bluetooth қолдауы, оптикалық кіріс, USB порты, AUX 3,5 мм сызықтық кірісі.
- Bluetooth:
  - Нұсқасы: 4.2.
  - Әсер ету радиусы: 10 метрге дейін.
  - Стандарты: IEEE 802.15.
  - Жиіліктер диапазоны: 2400–2483,5 МГц.
  - Максималды қуаты: 10 мВт.
- Қуат көзі параметрлері:
  - Кіріс: 220–240 В, 50 Гц.
- Динамиктер параметрлері:
  - Саундбар: 2,25", 30 Вт RMS, 8 Ом x 2 дн.
  - Сабвуфер: 6,5", 60 Вт RMS, 4 Ом.
- Сателлит өлшемдері (ҰхТхБ): 495 x 75 x 66 мм.
- Саундбар өлшемдері (ҰхТхБ): 970 x 75 x 66 мм.
- Сабвуфер өлшемдері (ЕхБхТ): 170 x 380 x 310 мм.
- DSP бар цифрлық дыбыс күшейткіш.
- Дыбыстық панельдегі ақпараттық LED индикатор.
- Қашықтан басқару пульті (жиынтықта 2 дана AAA батареясы бар).
- Жиынтықтама: сабвуфер, динамиктер (2 дн.), сателлиттер астына қойғышы (2 дн.), аудиокабель, қашықтан басқару пульті, қашықтан басқару пультіне арналған батареялар AAA (2 дана), қабырғаға орнатуға арналған монтаждық жиынтық, пайдалану бойынша нұсқаулық.

# Құрылғының сұлбасы

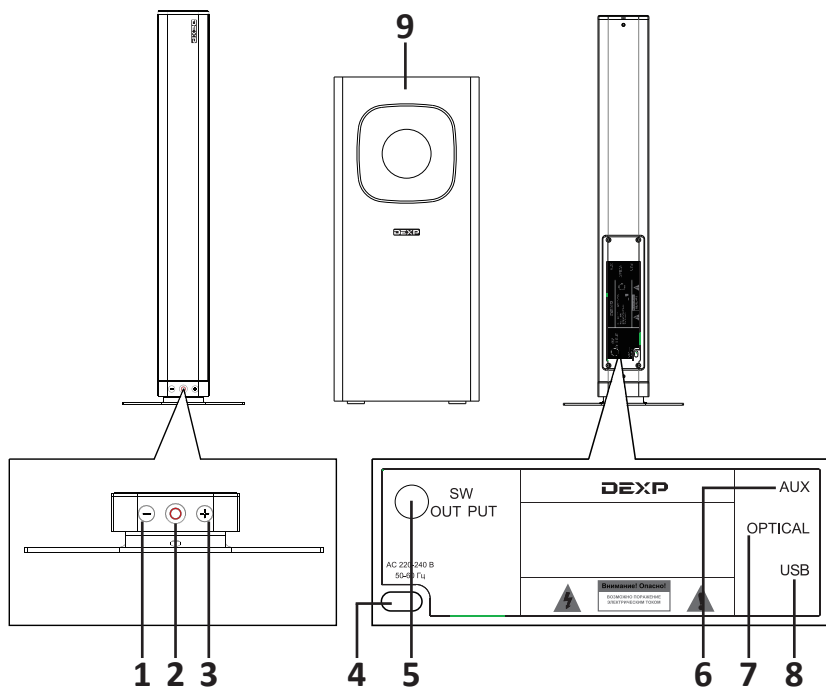

1. Дыбыс деңгейін төмендету / алдыңғы трек.
2. Құрылғыны қосу / өшіру; көзді таңдау.
3. Дыбыс деңгейін арттыру / келесі трек.
4. Қуат ағытпасы.
5. Сабвуферге арналған ағытпа.
6. AUX кірісі.
7. Оптикалық кіріс.
8. USB порты.
9. Сабвуфер.



# Орнатуы

## Тегіс бетке орналастыру

Құрылғыны теледидар тумбасы немесе сөресі сияқты тегіс көлденең бетке қойыңыз және теледидар экранына параллель тұралаңыз. Бұйымды шектеулі кеңістікке орнатпаңыз (шкафта, жабық сөрелердің ішінде және т. б.). Дыбысы жақсы естілуі және еркін ауа айналымы болуы үшін динамиктер мен құрылғыны қоршаған кеңістік арасында бос орын қалдырыңыз.

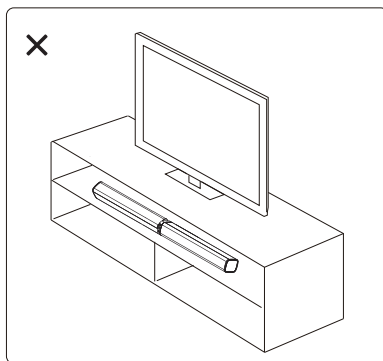
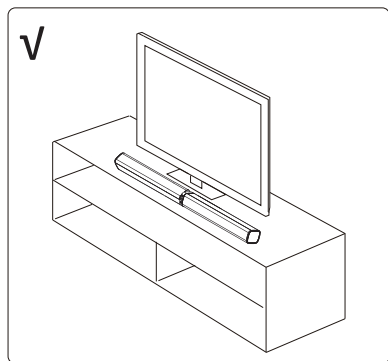

## Саундбарды қабырғаға орнату

1. Төсем мен кронштейндегі тесіктерді сәйкестіре отырып, 2 қабырғалық кронштейнге 2 төсемді жабыстырыңыз.

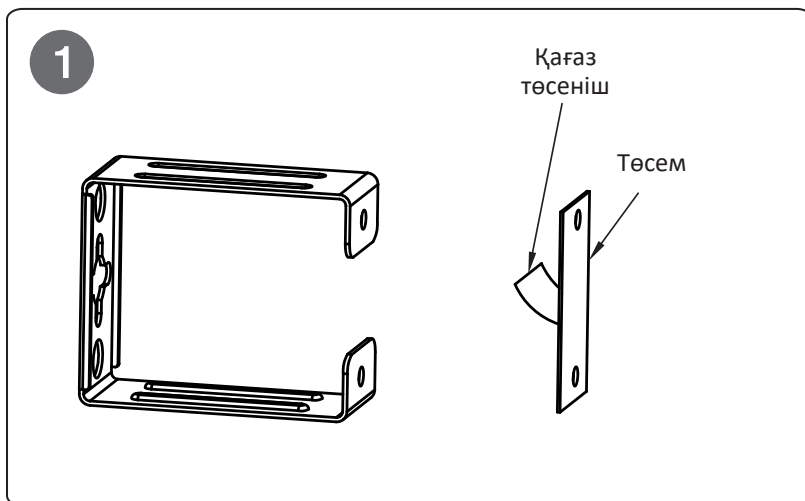

2. Саундбардың артқы бөлігіндегі 4 винтті бұрап алып, содан кейін кронштейнді саундбарға винттермен бекітіңіз.

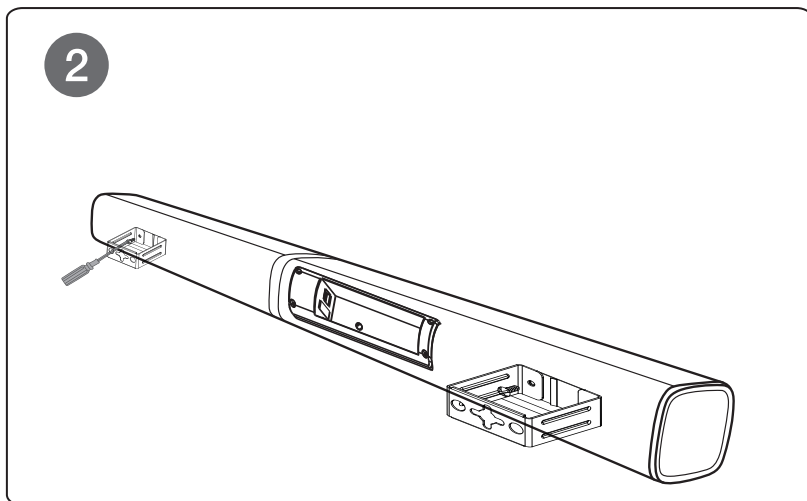

3. Қабырғада кронштейн тесіктерінің деңгейінде екі тесік орнын белгілеп алып, бұрап тесіңіз. Дюбельдерді тесіктерге салып, винттерді дюбельдерге бұраңыз.

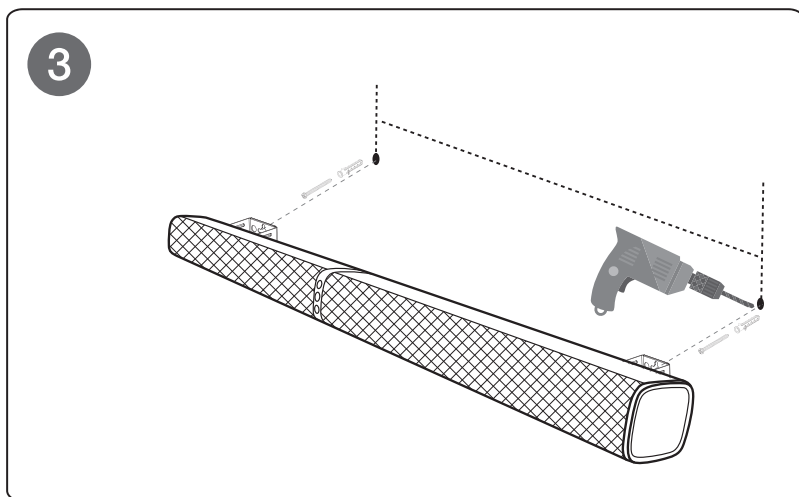

4. Кронштейндердің төменгі тесіктеріне 2 төсемді (тесігі жоқ) жабыстырыңыз. Кронштейндердегі айқара саңылауларды қабырғаға бекітілген винттерге дәлдеп, саундбарды іліңіз.

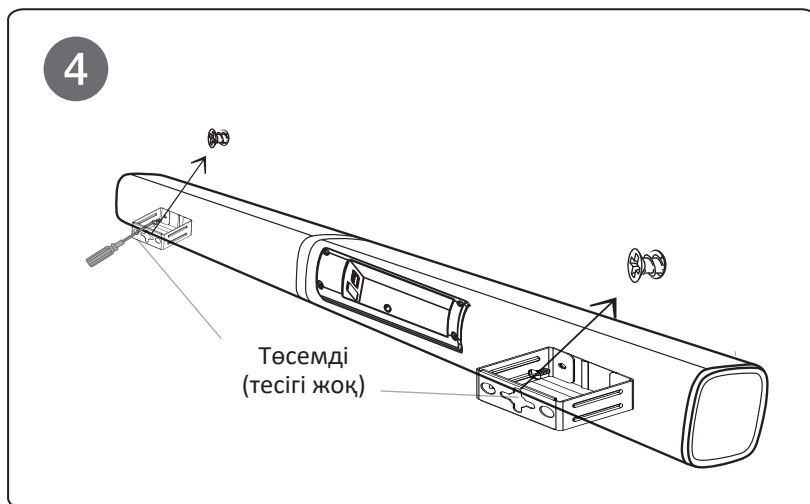

## Жұмысты бастау

Құрылғыны қолданар алдында батареяларды қашықтан басқару пультіне салыңыз. Бұл модельді саундбар немесе бүйірлік динамиктер ретінде қолданыла алады. Бұл ретте екі жағдайда да динамиктерді сабвуфермен де, онсыз да қолдануға болады. Дегенмен, толығырақ дыбыс үшін сабвуферді әрдайым қосуға кеңес береміз.

- Саундбар:

Құрылғыны саундбар ретінде пайдалану үшін екі бүйірлік динамикті алыңыз. Олардың біреуінің шетінде контактілері бар ойықты, ал екіншісінің шетінде — контактілі алаңы бар шығыңқы бөлікті көресіз. Шығыңқы бөлікті ойыққа салыңыз да, бекігенше 45° бұраңыз. Енді екі динамик те бір саундбар болып табылады.

- Бүйірлік динамиктер:

Құрылғыны бүйірлік динамиктер ретінде пайдалану үшін екі бүйірлік динамикті, сондай-ақ сыммен байланыстырылған тұғырықтарды алыңыз. Тұғырықтардың бірінде контактілері бар ойық, ал екіншісінде — контактілі алаңы бар шығыңқы бөлік болады. Ойығы бар динамикті шығыңқы бөлігі бар тұғырыққа, шығыңқы бөлігі бар динамикті ойығы бар тұғырыққа қойыңыз. Динамиктерді 45° бұрап бекітіңіз. Бүйірлік динамиктер енді бірімен тұғырықтарға бекітілген сыммен байланысты.

## Құрылғыны іске қосу

1. Құрылғыны дыбыс көзіне AUX кабелімен (3,5 мм ағытпа) немесе оптикалық кабельмен (жиынтыққа кірмейді) қосыңыз.
2. Қажет болғанда, сабвуферді динамик корпусындағы тиісті ағытпаға қосыңыз.
3. Қуат кабелін 220–240 В, 50 Гц розеткаға қосыңыз.
4. Құрылғыны корпусындағы тиісті түймені (2) басып қосыңыз. Индикатор жасыл түспен жанады.
5. Қысқа тұртулер арқылы қажетті дыбыс көзін таңдаңыз.
  - Индикатор жасыл түспен жанады — AUX көзі;
  - Индикатор көкшіл түспен жанады — оптикалық көз (OPT);
  - Индикатор көк түспен жанады — Bluetooth көзі.
6. Дыбыс деңгейін құрылғы корпусындағы немесе қашықтан басқару пультіндегі сәйкес түймелермен реттеңіз.
7. Қашықтан басқару пультін пайдаланып, эквалайзердің алдын-ала орнатылымдарының әртүрлі нұсқаларын таңдауға, жоғары және төмен жиіліктердің деңгейін реттеуге, сигнал көзін ауыстыруға болады.
8. Құрылғыны өшіру үшін оның корпусындағы тиісті түймені (2) басып ұстап тұрыңыз.

## Bluetooth арқылы жұптасу

1. Құрылғыны қосып, Bluetooth режимін таңдаңыз.
2. Саундбар қосуға қол жетімді құрылғыларды іздеу режиміне өтеді, индикатор шамы көк болып жыпылықтайды.
3. Саундбарды қол жетімді құрылғылар тізімінен тауып, оны қосу үшін таңдаңыз.
4. Құрылғылар сәтті жұптасқан кезде қысқа дыбыстық сигнал беріледі және индикатор шамы жыпылықтауын тоқтатады.
5. Саундбар соңғы қосылған құрылғыны есте сақтайды және келесі рет Bluetooth режимін қосқанда автоматты түрде жұптасады (құрылғы сигналдың әсер ету радиусында болса және құрылғыдағы Bluetooth модулі қосулы болса).
6. Құрылғымен жұптасуды ажырату үшін қашықтан басқару пультіндегі «PAIR» түймесін 3–5 секунд басып тұрыңыз. Қашықтағы байланысқа қайта қосылу үшін «PAIR» түймесін 3–5 секунд басып тұрыңыз.

## Ықтимал проблемалар және олардың шешімі

Проблема	Шешімі
Дыбыс жоқ немесе тым ақырын шығады.	Ойнатқыш пен сигнал көзіндегі дыбыс деңгейін тексеріңіз. Қажет болса, дыбыс деңгейін арттырыңыз.
	Сигнал көзінің ойнатқышқа дұрыс жалғанғанын тексеріңіз
	Құрылғының цифрлық сигнал көзінің семплдеу жиілігін қолдайтынына көз жеткізіңіз.

## Монтаждау, сақтау, тасымалдау (көлікпен), өткізу және кәдеге жарату ережелері және шарттары

- Құрылғыны орнату ережелері мен шарттары осы нұсқаулықтың «Орнату» бөлімінде сипатталған.
- Құрылғыны өндірушінің және тұтынушының жылытылатын жайларында, өндіруші қаптамасында, 5°С...40°С температура аралығында және ауаның салыстырмалы ылғалдылығы 80%-дан аспайтын жерлерде сақтау керек. Жайларда коррозия тудыратын қоспалар (қышқылдардың, сілтілерді бұлары) болмауға тиіс.
- Құрылғыны құрғақ ортада тасымалдау керек.
- Құрылғы мұқият күтім жасауды қажет етеді, оны шаңның, ластың, соққылардың, ылғалдың, оттың және т. б. әсерінен сақтаңыз.
- Құрылғыны өткізу жергілікті заңнамаға сәйкес жүргізілуі тиіс.
- Бұйымның қызмет ету мерзімі аяқталғаннан кейін оны қарапайым тұрмыстық қоқыспен бірге тастауға болмайды. Оның орнына, ол федералды немесе жергілікті заңнамаға сәйкес қайта өңдеу және қайта өңдеу үшін электрлік және электронды жабдықты тиісті қабылдау бекетіне қайта өңдеуге жіберіледі. Осы бұйымды дұрыс жоюды қамтамасыз ете отырып, сіз табиғи ресурстарды үнемдеуге және қоршаған ортаға және адамдардың денсаулығына зиян келтірмеуге көмектесесіз. Бұл бұйымды қабылдау және жою бекеттері туралы қосымша ақпаратты жергілікті муниципалды органдардан немесе тұрмыстық қалдықтарды шығаратын кәсіпорыннан алуға болады.
- Құрылғымен бірге берілген батареялардың қызмет ету мерзімі аяқталғаннан кейін оларды басқа тұрмыстық қалдықтармен бірге тастамаңыз. Батареяларды жою қалдықтардың бақылаусыз шығарылуы нәтижесінде қоршаған ортаға ықтимал зиян келтірілуін болдырмау үшін қалдықтарды қайта өңдеу жөніндегі жергілікті нормалар мен ережелерге сәйкес жүзеге асырылуы тиіс.
- Құрылғыда ақаулық анықталған жағдайда дереу авторландырылған сервистік орталыққа хабарласу немесе құрылғыны кәдеге жарату керек.

## Қосымша ақпарат

**Өндіруші:** ЭфДиУай Электроникс Лимитед.

15/Ф, Лючуан Билдинг 2, Саус Ринг Роуд 29, Оңтүстік облыс, Жоғары технологиялар аймағы, Наньшань ауданы, Шэньчжэнь қ., Қытай.

**Импортер / юр.лицо, принимающее претензии в Казахстане:**

ТОО «ДНС КАЗАХСТАН», г. Нур-Султан, р-н Сарыарка, пр-т Сарыарқа, зд. 12, Казахстан.

**Импорттаушы / Қазақстанда шағымдар қабылдайтын заңды тұлға:**

«DNS QAZAQSTAN (ДНС КАЗАХСТАН)» ЖШС, Нұр-Сұлтан қаласы, Сарыарқа ауданы, Даңғылы Сарыарқа, ғимарат 12, Қазақстан.

Тауар Кеден Одағының техникалық регламентінің талаптарына сәйкес келеді:

- КО ТР 004/2011 «Төмен вольтты жабдықтардың қауіпсіздігі туралы»;
- КО ТР 020/2011 «Техникалық құралдардың электр-магниттік сәйкестілігі».

Тауар Еуразиялық экономикалық одақтың 037/2016 ЕАЭО ТР «Электр техникасы және радиоэлектроника бұйымдарында қауіпті заттардың қолданылуын шектеу туралы» техникалық регламентінің талаптарына сәйкес келеді.

Ерекшеліктер, өнім туралы ақпарат, оның конфигурациясы мен функционалдығы пайдаланушыға алдын ала ескертусіз өзгертілуі мүмкін. Құрылғының іс жүзіндегі интерфейсі осы нұсқаулықта көрсетілгеннен өзгеше болуы мүмкін.

**Интернеттегі мекенжайы:** [www.dexp.club](http://www.dexp.club)







## **Өндірушіге келесі жағдайларда кепілдікті міндеттемелер жүктелмейді:**

- Кепілдік мерзімі өтіп кетсе.
- Егер жеке (тұрмыстық, отбасылық) қажеттіліктерге арналған бұйым кәсіпкерлік қызметті жүзеге асыру үшін, сондай-ақ оның тікелей мақсатына сәйкес келмейтін өзге мақсаттарда пайдаланылса.
- Өндіруші бұйым иесі және/немесе үшінші тұлғалар бұйымды пайдалану кезінде пайдаланушы нұсқаулығының талаптарын бұзу салдарынан, бұйымды орнату және оған қызмет көрсету бойынша ұсынымдарды, бұйымды қосу (тиісті емес желілік кернеудің бұйымның өзіне де, онымен түйіндес бұйымдарға әсер етуінің нәтижесінде де пайда болған қысқа тұйықталулар), сақтау және тасымалдау ережелерін сақтамау салдарынан шектен ықтимал материалдық, моральдық және өзге зиян үшін жауапкершілік көтермейді.
- Механикалық зақымданудың барлық жағдайлары: сынықтар, жарықшалар, деформациялар, соққылар іздері, майысқан жерлер және бұйымды пайдалану барысында болған т. б. зақымданулар.
- Бөгде түрлендірулердің, рұқсат етілмеген жөндеулерді осындай жұмыстарды жүргізуге уәкілетті емес адамдар жүргізудің іздері бар. Егер ақау конструкцияны немесе бұйымның схемасын өзгерту, Өндіруші қарастырмаған сыртқы құрылғыларды қосу, Қазақстан Республикасының заңнамасына сай сәйкестік сертификаты жоқ құрылғыны пайдалану салдарынан туындаған болса.
- Егер ақау еңсерілмейтін күш әсерінен (табиғи апаттардан, өрттерден, су тасқындарынан, жер сілкіністерінен, тұрмыстық факторлардан және Өндірушіге байланысты емес өзге жағдайлардан), немесе Өндіруші болжай алмаған үшінші тұлғалардың әрекеттерінен туындаған болса.
- Ақау бұйымның толық немесе ішінара істен шығуына әкелген бұйымның ішіне бөтен заттар, бөгде денелер, заттектер, сұйықтықтар, жәндіктер немесе жануарлар түсуінен, агрессивті орталардың, жоғары ылғалдылықтың, жоғары температуралардың әсерінен туындаған болса.
- Бұйымды сәйкестендіруі (сериялық нөмірі) жоқ болса немесе сәйкес келмесе. Егер ақаулықтар (кемшіліктер) зиянды бағдарламалық жасақтаманың әсерінен; БЖ жеткізушісінде осы қызметтерді ұсынудың болмауына байланысты оларды жою/қалпына келтіру мүмкіндігінсіз бұйымның бағдарламалық ресустарына қолжетімділіктің болмауына әкелген құпиясөздерді (кодтарды) орнатумен, ауыстырумен немесе жоюмен туындаған болса.
- Егер жұмыс ақаулары қоректік, кабельдік, телекоммуникациялық желілердің стандарттарына немесе техникалық регламенттеріне, радиосигнал қуатына сәйкес келмеуінен, оның ішінде жер бедерінің ерекшеліктерінен және басқа ұқсас сыртқы факторлардан, бұйымды желінің қамту шекарасында немесе аймағынан тыс пайдаланудан туындаған болса.
- Егер ақаулар стандартты емес (түпнұсқа емес) және/немесе сапалы емес (зақымдалған) шығыс материалдарды, керек-жарақтарды, қосалқы бөлшектерді, қуат элементтерін, әртүрлі ақпарат тасығыштарын (CD, DVD дискілерін, жад карталарын, SIM карталарын, картридждерді қоса алғанда) пайдаланудан туындаған болса.
- Егер кемшіліктер үйлесімді емес контентті (әуендер, графика, бейне және басқа файлдар, Java қосымшалары және оларға ұқсас бағдарламалар) алу-дан, орнатудан және пайдаланудан туындаған болса.
- Осы бұйыммен жанасып жұмыс істеп тұрған басқа жабдықта келтірілген шығынға.

# Кепілдік талоны

SN/IMEI: \_\_\_\_\_

Кепілдікке қойылған күні: \_\_\_\_\_

Өндіруші бүкіл кепілдік мерзімі ішінде құрылғының үздіксіз жұмыс істейтініне, сондай-ақ материалдар мен құрастырымда ақаулар болмайтынына кепілдік береді. Кепілдік мерзімі бұйымды сатып алған сәттен бастап есептеледі және тек жаңа өнімдерге ғана қолданылады.

Кепілдік қызмет көрсетуге пайдаланушы нұсқаулығының шарттарына сәйкес пайдаланылған бұйымның кепілдік мерзімі ішінде тұтынушының кінәсінен тыс істен шыққан элементтерін уәкілетті сервис орталықтарының аумағында тегін жөндеу немесе ауыстыру кіреді. Элементтерді жөндеу немесе ауыстыру уәкілетті сервис орталықтарының аумағында жүргізіледі.

Кепілдік мерзімі: 12 ай.

Пайдалану мерзімі: 24 ай.

Сервис орталықтарының өзекті тізімі мына мекенжай бойынша:

<https://www.dns-shop.ru/technical-support/>

**Кепілдік міндеттемелері және ақысыз қызмет көрсету, егер оларды ауыстыру бұйымды бөлшектеуге байланысты болмаса, бұйым жиынтығына кіретін төменде аталған керек-жарақтарға қолданылмайды:**

- ҚБП (Қашықтан басқару пультіне) арналған қуат көзі элементтері (батареялар).
- Біріктіру кабельдері, антенналар және оларға арналған өткізгіштер, құлаққаптар, микрофондар, «HANDS-FREE» құрылғылары; әртүрлі ақпарат тасығыштары, жиынтықта жеткізілетін бағдарламалық жасақтама (БЖ) және драйверлер (соның ішінде, бірақ олармен шектелмей, бұйымның қатты магниттік дискілерінде жинақтағышқа алдын ала орнатылған БЖ), сыртқы енгізу/шығару құрылғылары және манипуляторлар.
- Қаптар, сөмкелер, белдіктер, тасуға арналған баусымдар, монтаждау жабдықтары, саймандар, бұйымға қоса берілген құжаттама.
- Шығыс материалдар және табиғи тозуға ұшырайтын бөлшектер.





