

Пайдалану бойынша нұсқаулық

FinePower

Мазмұны

Құрылғының мақсаты	4
Сақтық шаралары	4
Техникалық сипаттамалары	6
Жинақталым	7
Құрылғы сызбасы.....	8
Пайдалану жөніндегі нұсқаулық.....	9
Техникалық қызмет көрсету.....	18
Тасымалдау және сақтау	23
Мүмкін проблемалар және оларды шешу	25
Генераторды құрастыру және орнату	26
Монтаждау, сақтау, тасымалдау (тасу), өткізу және кәдеге жарату қағидалары мен шарттары	27
Қосымша ақпарат	27

FinePower FPG-2000A, FPG-2500A, FPG-2800A

электр генераторы

Құрметті сатып алушы!

Біздің өнімді таңдағаныңыз үшін Сізге алғыс айтамыз. Біз Сізге сапаға, функционалдыққа және дизайнға қойылатын жоғары талаптарға сәйкес әзірленген және жасалған бұйымдар мен құрылғыларды ұсынуға қуаныштымыз. Пайдалануды бастамас бұрын, осы нұсқаулықты мұқият оқып шығыңыз, онда сіздің қауіпсіздігіңізге қатысты маңызды ақпарат, сондай-ақ өнімді дұрыс пайдалану және оған күтім жасау бойынша ұсыныстар бар. Осы Нұсқаулықтың сақталуына назар аударыңыз және оны өнімді одан әрі пайдалану кезінде анықтамалық материал ретінде пайдаланыңыз.

Құрылғының мақсаты

Электр генераторы автономды электрмен жабдықтауға арналған.

Сақтық шаралары

- Бұл құрылғыны тек мақсатына сай пайдаланыңыз.
- Құрылғыны ылғалдың, түрлі сұйықтықтардың әсерінен, сондай-ақ жылу көздерінен қорғаңыз.
- Жұмысты бастамас бұрын әрдайым генераторды жерге тұйықтаңыз («Жерге тұйықтау» бөлімін қараңыз).
- Генераторды іске қоспас бұрын әрқашан қарап шығыңыз.
- Генераторды ешқашан білікті электрліксіз тұрмыстық электр желісіне қоспаңыз. Мұндай қосылымдар электр энергиясы бойынша аймақтық заңдармен келісілуі керек. Талаптардың бұзылуы энергияның кері ағымының пайда болуына және генератордың елеулі зақымдалуының пайда болуына әкелуі мүмкін.
- Егер генератор ауа райы жағдайларынан қорғалмай ашық ауада сақталса, әрбір пайдалану алдында басқару панеліндегі барлық электр компоненттерін тексеріп шығыңыз. Ылғал немесе мұз электр компоненттерінде ақаулық немесе қысқа тұйықталуды тудыруы мүмкін, бұл электр тоғының соғуына әкелуі мүмкін.
- Құлағаннан кейін құрылғыны пайдаланбаңыз, сондай-ақ көзге көрінетін зақымдар болса, қызмет көрсету орталығына хабарласыңыз.
- Құрылғы коммерциялық мақсатта пайдалануға арналмаған.
- Құрылғы балалардың және физикалық, сенсорлық немесе ақыл - ой қабілеттері шектеулі адамдардың оларды олардың қауіпсіздігіне жауапты басқа тұлғалар бақылауды жүзеге асыратын жағдайлардан басқа кезде пайдалануына арналмаған. Балаларға құрылғымен ойнауға жол бермеңіз.

- Генератор әрқашан тегіс, тұрақты бетте жұмыс істеуі керек. Генераторды құмға және қарға орнатудан аулақ болыңыз. Генераторды көлбеу және төңкерілген күйде орнатудан аулақ болыңыз.
- Пайдаланылған газдардың құрамында улы газ бар. Пайдаланылған газдармен дем алу бас айналууды, бас ауруын, есін жоғалтуды, тіпті өлімді тудыруы мүмкін.
- Генераторды тұйық немесе тіпті ішінара тұйық кеңістікте іске қосқан кезде ауада пайдаланылған газдардың қауіпті мөлшері жиналуы мүмкін. Бұған жол бермеу үшін жеткілікті желдетуді қамтамасыз етіңіз.
- Желдету жеткіліксіз бөлмеде генераторды пайдаланбаңыз.
- Генераторды пайдалану кезінде ғимараттардан және басқа құрылғылардан кемінде 1 метр қашықтықта ұстаңыз.
- Тез жанғыш және жарылуға қауіпті заттарды генератордан алыс ұстаңыз.
- Генератордың сөндіргіші жұмыс кезінде қатты қызады және қозғалтқыш тоқтағаннан кейін біраз уақыт ыстық болып қалады. Ешқандай жағдайда ыстық сөндіргішке қол тигізбеңіз. Генераторды үй-жайға қоймас бұрын, қозғалтқышты суытыңыз.
- Бензин тез тұтанады және белгілі бір жағдайларда жарылуға қауіпті болуы мүмкін. Генераторға отын құю немесе бензин сақтау орындарында темекі шекпеңіз және жалын немесе ұшқынның пайда болуына жол бермеңіз. Генераторды қозғалтқышы тоқтап тұрған жақсы желдетілетін үй-жайда отынмен толтырыңыз.
- Отын буы оңай тұтанады және қозғалтқыш іске қосылғаннан кейін тұтануы мүмкін. Генераторды іске қоспас бұрын, төгілген отынның жойылғанына көз жеткізіңіз.
- Генераторды қолданар алдында білікті электрикпен, электрик жөніндегі инспектормен немесе генераторды пайдалануға қолданылатын жергілікті нормалар мен ережелерге қатысты тиісті жергілікті мекемемен кеңесу керек.
- Қосылған жүктеме кезінде генераторды іске қоспаңыз.
- Отын бағының толып кетуіне жол бермеңіз.
- Тек таза тазартылмаған АИ 92 бензинін қолданыңыз. Отын ретінде екі тактілі бензин қоспасын, керосинді, дизельді отынды және т. б. пайдалануға жол бермеңіз.
- Генераторды дымқыл қолмен ұстамаңыз.
- Генераторды пайдалануды бастамас бұрын авариялық тоқтату нұсқаларымен танысу қажет.
- Осы нұсқаулықты оқымай генератормен жұмыс істеуге ешкімді жібермеңіз.
- Әрқашан қорғаныс аяқ киімін киіңіз.
- Балалар мен үй жануарларын генератордан алыс ұстаңыз.
- Жұмыс кезінде генераторды жаппаңыз.

Техникалық сипаттамалары

Үлгісі	FPG-2000A	FPG-2500A	FPG-2800A
Электр генераторы			
Түрі	Синхронды		
Номиналды қуат (кВт)	2	2,5	2,8
Максималды қуат (кВт)	2,2	2,8	3
Қозғалтқыштың максималды қуаты (кВт)	4,1	4,8	5,1
Жиілік (Гц)	50		
Кернеу (В)	230		
Шығу тоғы (А)	9	11,3	12,7
Розеткалар	2		
Шығыс 12 (В)	Бар		
Қозғалтқыш			
Іске қосу	Қолмен		
Қозғалтқыш көлемі (смЗ)	196		208
Қозғалтқыш қуаты (л.с.)	6,5		7
Отын түрі	Бензин		
Ұсынылатын отын	АИ 92		
Отын бағының көлемі (л)	15		
Жүктеме кезінде бір бактан үздіксіз жұмыс істеу уақыты 100% (сағ)	10	9	7,5
Цилиндрлер саны	1		
Қозғалтқыштың жұмыс циклы	Төрт тактілі; жоғары клапанды		

Үлгісі	FPG-2000A	FPG-2500A	FPG-2800A
Қозғалтқыш			
Мотор майының көлемі (л)	0,6		
Сендіргіш	Иә		
Қозғалтқыш үлгісі	LT-168F-1	LT-170F	
Отынды мин. тұтыну	360 г / кВт·с		
Индикаторлар			
Отын деңгейінің индикаторы	Иә		
Май деңгейінің индикаторы	Иә		
Вольтметр	Иә		
Мотосағат есептегіші	Жоқ		
Қауіпсіздік			
Асыра тиеуден қорғау	Иә		
Қорғау класы	IP23M		
Қозғалтқышты салқындату түрі	Ауамен салқындату		
Қосымша сипаттамалары			
Шу деңгейі (дБ)	65	67	69
Өлшемдері (Ұ x Е x Б), (мм)	42,8 x 43,5 x 58,8		
Салмағы (кг)	40	43	45

Жинақталым

- Құрылғы.
- Шам кілті.
- Электр ашасы.
- Пайдалану бойынша нұсқаулық.

Құрылғы сызбасы

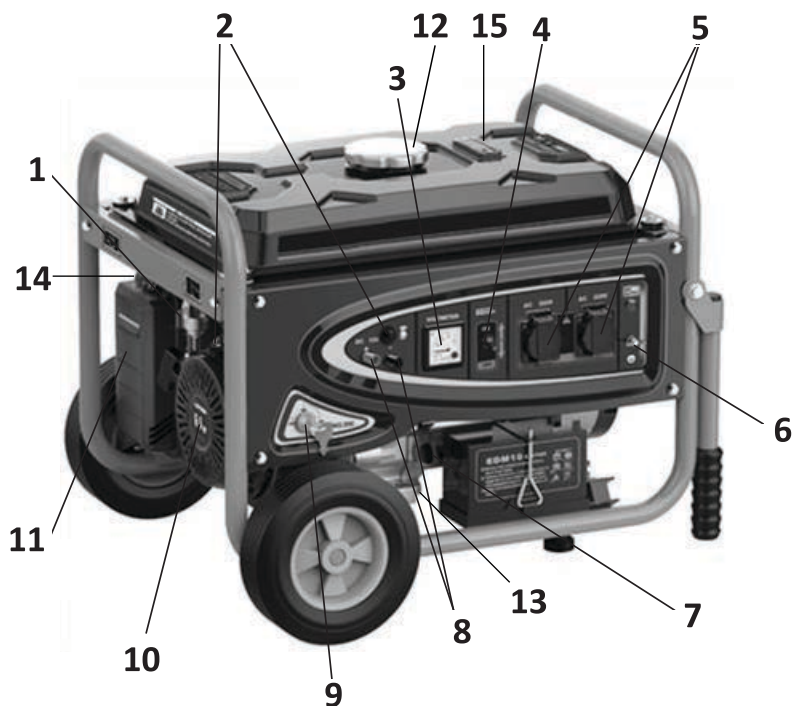

1. Отын краны.
2. Сақтандырғыш 12 В.
3. Вольтметр.
4. Автоматты ажыратқыш.
5. 220 В айнымалы тоқ розеткасы.
6. Жерге тұйықтау клеммасы.
7. Май өлшеу сүңгісінің қақпағы.
8. 12 В тұрақты тоқ шығысы.
9. Қозғалтқыш ажыратқышы - қозғалтқышты іске қосу/тоқтату үшін қолданылады.
10. Қолмен стартер.
11. Ауа сүзгісі.
12. Бензин бағының қақпағы.
13. Майды ағызуда арналған тығын.
14. Ауа жапқышының тұтқасы.
15. Отын көрсеткіші.

Пайдалану жөніндегі нұсқаулық

Қозғалтқыштың ажыратқышы

Ажыратқыштың күйі:

- OFF (өшіру.) қозғалтқышты өшіру үшін қолданылады.
- ON (қосу.): қозғалтқышты іске қосу және жұмысы үшін қолданылады.

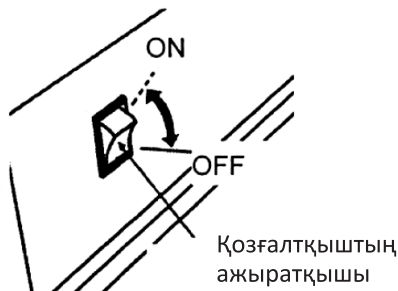

Қолмен стартер

Қозғалтқышты іске қосу үшін стартер шнурын кедергіні сезгенше жайлап тартыңыз, содан кейін шнурды тез тартыңыз.

ЕСКЕРТПЕ: шнурды босатқан кезде стартер шнурының қозғалтқышқа тез тиіп кетуіне жол бермеңіз. Стартерге зақым келтірмеу үшін шнурды ақырын босатыңыз.

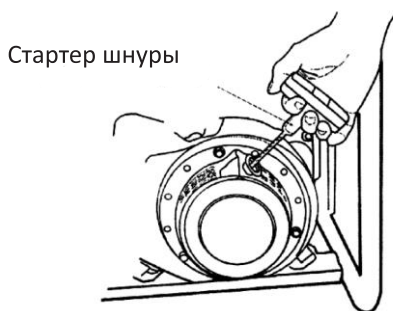

Отын краны

Отын краны отын багы мен карбюратор арасында орналасқан. Кранның тұтқасы «АШЫҚ» күйінде болған кезде отын отын багынан карбюраторға ағып кетуі мүмкін. Міндетті түрде тұтқаны қозғалтқыш тоқтағаннан кейін «ЖАБЫҚ» күйіне қайтарыңыз.

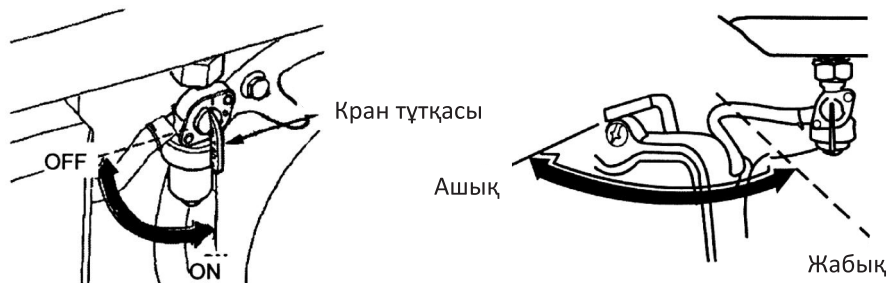

Ауа жапқышы

Ауа жапқышы суық қозғалтқышты іске қосқан кезде байытылған отын қоспасын беру үшін қолданылады. Тұтқаны немесе ауа жапқышының өзегін қолмен басу арқылы жапқышты ашуға және жабуға болады. Отын қоспасын байыту үшін тұтқаны немесе өзекті «ЖАБЫҚ» күйіне жылжытыңыз.

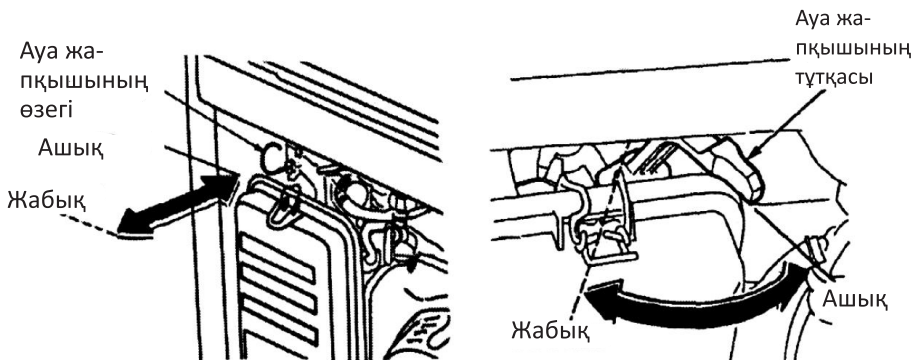

Автоматты ажыратқыш

Егер қысқа тұйықталу орын алса немесе генератордың розеткада айтарлықтай шамадан тыс жүктемесі болса, автоматты ажыратқыш іске қосылады. Егер автоматты ажыратқыш іске қосылса, автоматты ажыратқышты қайта қоспас бұрын құрылғының дұрыс жұмыс істеп тұрғанына және тізбектің номиналды жүктеме қуатынан аспағанына көз жеткізіңіз. Автоматты ажыратқышты генератордың қуатын қосу немесе өшіру үшін пайдалануға болады.

Жерге тұйықтау

Тоқ соғу қаупін болдырмау үшін генератор іске қосар алдында жерге тұйықталуы керек. Жерге тұйықтау үшін қимасы 2,5 мм² асатын мыс сымды қолданыңыз, ол бір жағынан генератордың жақтауына жерге тұйықтау үшін болтқа сомынмен, екінші жағынан жерге 1 м қағылған мырышталған болаттан жасалған өзекке бекітілген (мыс немесе жез таяқшаны қолдануға болады). Генератордың жерге тұйықталуы айнымалы тоқ генераторымен жүргізілген статикалық электр энергиясын шашыратуға да қызмет етеді.

Жерге тұйықтау стандарттары орналасқан жеріне байланысты өзгереді. Сіздің аймағыңыздағы жерге тұйықтауға қойылатын талаптарды тексеру үшін білікті электрикке хабарласыңыз.

НАЗАР АУДАРЫҢЫЗ: генераторды жерге тұйықтау кезіндегі қателік электр тоғының соғуына алып келуі мүмкін.

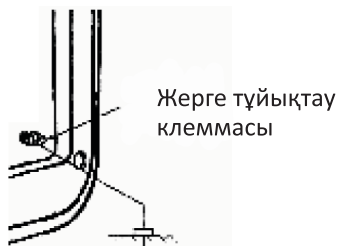

Жерге тұйықтау майының төмен деңгейі туралы ескерту жүйесі

Майдың төмен деңгейі туралы ескерту жүйесі қартердегі майдың жеткіліксіз мөлшеріне байланысты қозғалтқыштың зақымдануын алдын - ала анықтауға арналған. Қартердегі май деңгейі қауіпсіз шектен төмен түспес бұрын, майдың төмен деңгейі туралы ескерту жүйесі қозғалтқышты автоматты түрде өшіреді (қозғалтқыш ажыратқышы «ҚОСУ» күйінде қалады). Қайта қоспас бұрын, қартердегі мотор майының деңгейін міндетті түрде тексеріңіз.

Ғимараттың электр жүйесіне қосылу

Резервтік қуатты ғимараттың электр жүйесіне қосуды білікті электрик орындауы керек. Қосылым генератордың қуатын электр желісінен оқшаулауы тиіс және барлық қолданылатын заңдар мен электр техникалық нормаларға сәйкес болуы тиіс.

НАЗАР АУДАРЫҢЫЗ: ғимараттың электр жүйесіне дұрыс қосылмау генератордың кері тоғына әкелуі мүмкін. Кері тоқ электр энергиясын өшіру кезінде коммуналдық компания жұмысшыларына немесе желілермен байланыста болған басқа адамдарға электр тоғының соғуына әкелуі мүмкін. Коммуналдық кәсіпорынмен немесе білікті электрикпен кеңесіңіз.

НАЗАР АУДАРЫҢЫЗ: ғимараттың электр жүйесіне дұрыс қосылмау коммуналдық компаниядан генераторға кері тоққа әкелуі мүмкін. Электрмен жабдықтауды желіден қалпына келтірген кезде генератор жарылып, ғимараттың электр жүйесінде тұтануы немесе тұтануды тудыруы мүмкін.

Ауыспалы тоқ

Қандай да бір құрылғыны немесе қуатты генераторға қоспас бұрын:

- Құрылғы мен қуат шнурының жұмыс істеп тұрғанына көз жеткізіңіз, құрылғының немесе қуат шнурының дұрыс жұмыс істемеуі электр тоғының соғуына әкелуі мүмкін.
- Егер құрылғы жұмыс істемей қалса, баяу жұмыс істесе немесе жұмысты кенет тоқтатса, оны дереу өшіріңіз. Құрылғыны өшіріп, проблеманың көзін анықтаңыз: құрылғының ақаулығы немесе генератордың номиналды жүктемесінен асып кетуі.
- Құралдың немесе құрылғының электр параметрлері генератордың номиналды параметрлерінен аспайтынына көз жеткізіңіз. Ешқашан генератордың максималды қуатынан асырмаңыз. Максималды қуат деңгейіндегі генераторды 30 минуттан артық пайдалануға болмайды.

НАЗАР АУДАРЫҢЫЗ: айтарлықтай шамадан тыс жүктеме автоматты түрде өшуге әкеледі. Максималды қуатта жұмыс істеу үшін уақыт шегінен асып кету немесе генератордың шамадан тыс жүктелуі автоматты түрде өшіруге алып келмеуі мүмкін, бірақ генератордың қызмет ету мерзімін қысқартады. Максималды қуатты қажет ететін жұмысты 30 минутқа дейін шектеңіз. Үздіксіз жұмыс істеу үшін номиналды қуаттан аспаңыз.

ЕСКЕРТПЕ: барлық қосылған құрылғылардың жалпы тұтынылатын қуатын (В·А) ескеру қажет. Тұрмыстық техника мен электр құралдарын өндірушілер әдетте үлгі нөмірінің немесе сериялық нөмірдің жанында номиналды ақпаратты көрсетеді.

1. Қозғалтқышты іске қосыңыз.
2. Айнымалы тоқтың автоматты ажыратқышын «ҚОСУ» күйіне қойыңыз.
3. Құрылғыны қуат көзіне қосыңыз.

ЕСКЕРТПЕ: моторлары бар құрылғылардың көпшілігі іске қосу үшін номиналды қуаттан асатын қуатты қажет етеді. Розеткаларда көрсетілген шекті тоқтан асырмаңыз. Егер тізбектің шамадан тыс жүктемесі автоматты өшіруге алып келсе, тізбектегі электр жүктемесін азайтып, бірнеше минут күтіңіз, содан кейін айнымалы тоқтың автоматты ажыратқышын «ҚОСУ» күйіне аударыңыз.

Тұрақты тоқ

12 В тұрақты тоқ шығысы

12 В тұрақты тоқ шығысын тек автомобиль типіндегі 12 вольтты аккумуляторларды зарядтау үшін пайдалануға болады. Шығыстар оң (+) шығысты белгілеу үшін қызыл түске және теріс (-) шығысты белгілеу үшін қара түске боялған. Аккумуляторды полярлыққа сәйкес генератордың тұрақты тоқ шығыстарына қосу керек (аккумулятордың оң полюсі генератордың қызыл шығысына, аккумулятордың теріс полюсі генератордың қара шығысына).

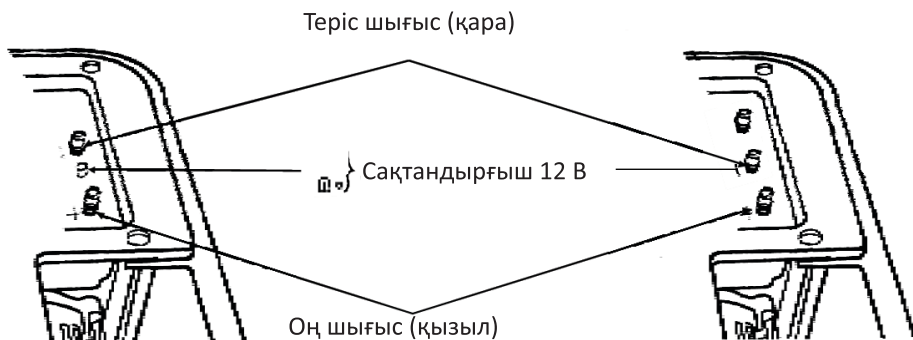

Сақтандырғыш 12 В

12В сақтандырғышы аккумуляторды зарядтау тізбегін тізбек шамадан тыс жүктелген жағдайда, аккумуляторда проблема пайда болғанда немесе аккумулятор генераторға дұрыс қосылмаған кезде автоматты түрде ажыратады. Сақтандырғыш іске қосылған кезде бірнеше минут күтіңіз және оны «ҚОСУ» күйіне басу арқылы қайтадан қосыңыз.

Аккумуляторды қосу

НАЗАР АУДАРЫҢЫЗ: аккумулятор зарядталған кезде жарылуға қауіпті газдарды шығарады. Аккумуляторды ашық от пен темекіден аулақ ұстаңыз. Аккумуляторды зарядтау кезінде тиісті желдетуді қамтамасыз етіңіз.

1. Зарядтау сымдарын көлік құралында орнатылған аккумуляторға қоспас бұрын, көлік құралының екі сымын да ажыратыңыз.
2. Аккумулятордың оң (+) сымын аккумулятордың оң (+) клеммасына қосыңыз.
3. Оң (+) аккумулятор сымының екінші ұшын генераторға қосыңыз.
4. Аккумулятордың теріс (-) сымын аккумулятордың теріс (-) клеммасына қосыңыз.

5. Теріс (-) аккумулятор сымының екінші ұшын генераторға қосыңыз.
6. Генераторды іске қосыңыз.

ЕСКЕРТПЕ: аккумуляторды зарядтау сымдары қосылып, генератор жұмыс істеп тұрған кезде автомобильді оталдырмаңыз, әйтпесе автомобиль немесе генератор зақымдалуы мүмкін.

Тұрақты тоқ тізбегінің шамадан тыс жүктелуі 12 В сақтандырғыштың жануына әкеледі. Бұл жағдайда 12 В сақтандырғышын ауыстырыңыз. Тұрақты тоқтың шамадан тыс жүктелуі, аккумулятордың шамадан тыс тұтынылуы немесе сым проблемасы 12 В сақтандырғышты өшіреді (сақтандырғыш батырмасы шығарылады). Бұл жағдайда жұмысты қайта бастау үшін сақтандырғыш батырмасын баспас бұрын бірнеше минут күтіңіз. Егер тізбекті қорғау құрылғысы өшуін жалғастырса, зарядтауды тоқтатып, маманға хабарласыңыз.

Аккумуляторды өшіру

1. Генератордың қозғалтқышын өшіріңіз.
2. Аккумулятордың теріс (-) сымын генератордың теріс (-) шығысынан ажыратыңыз.
3. Аккумулятордың теріс (-) сымының екінші ұшын аккумулятордың теріс (-) клеммасынан ажыратыңыз.
4. Аккумулятордың оң (+) сымын генератордың оң (+) шығысынан ажыратыңыз.
5. Аккумулятордың оң (+) сымының екінші ұшын аккумулятордың оң (+) клеммасынан ажыратыңыз.
6. Автомобильдің жерге тұйықтау сымын аккумулятордың теріс (-) клеммасына қосыңыз.
7. Автомобильдің екі сымын да қайта қосыңыз.

Биіктікте жұмыс істеу

Жоғары биіктікте карбюратордың стандартты ауа-отын қоспасы шамадан тыс бай болады, бұл өнімділіктің төмендеуіне және отын шығынын арттыруға әкеледі.

Мұны карбюраторға кіші диаметрлі негізгі отын үрпісін орнату және бағыттаушы бұранданы реттеу арқылы түзетуге болады. Егер сіз әрқашан қозғалтқышты теңіз деңгейінен 1500 метрден астам биіктікте қолдансаңыз, карбюратордың осы түрленуін орындау үшін маманға хабарласыңыз.

Қолайлы карбюратор үрпісімен болса да, қозғалтқыштың қуаты әр 300 метрге ұлғайған сайын шамамен 3,5% төмендейтін болады. Егер карбюраторды түрлендіруді орындамасаңыз, биіктіктің қуатқа әсері үлкен болады.

ЕСКЕРТПЕ: егер жоғары биіктікке арналған үрпісі бар қозғалтқышы төмен биіктікте қолданылса, ауа-отын қоспасы өнімділікті төмендетеді, қоспа онымен қоса қызып кетуі мүмкін және қозғалтқышты қатты зақымдауы мүмкін.

Алдын ала тексеру

Мотор майы

ЕСКЕРТПЕ: мотор майы қозғалтқыштың өнімділігі мен қызмет ету мерзіміне әсер ететін негізгі фактор болып табылады.

Май деңгейін қолданар алдында тексеріңіз. Бұл жағдайда генератор тегіс жерде тұруы керек, ал қозғалтқыш өшірілу болу керек.

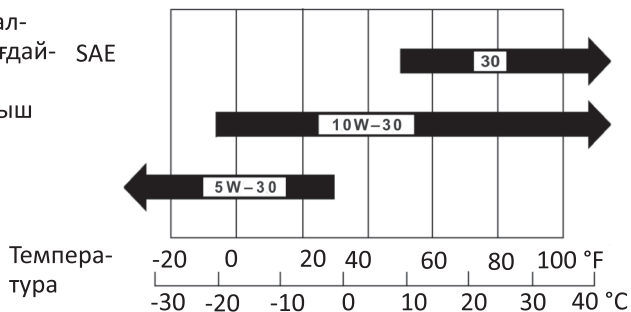

Төрт тактілі қозғалтқыш майын немесе SG, SF жіктелімдері бойынша автомобиль өнеркәсібінің стандарттарына жауап беретін баламалы жоғары тазартылған мотор майын пайдаланыңыз. Май класы қаптамада көрсетілген. SAE 10W-30 класының майы кез келген температурада пайдалану үшін ұсынылады. Егер Сіз майдың басқа түрін қолданғыңыз келсе, Сіздің аймағыңыздағы орташа температураға негізделген қолайлы тұтқырлық коэффициенті бар майды таңдаңыз.

1. Май құятын мойынның қақпағын алыңыз да, май сүңгісін тазалап сүртіңіз.
2. Су құятын мойынға сүңгіні салу арқылы май деңгейін тексеріңіз, бірақ оны бұрамаңыз.
3. Егер деңгей төмен болса, ұсынылған майды сүңгідегі жоғарғы белгіге дейін құйыңыз.

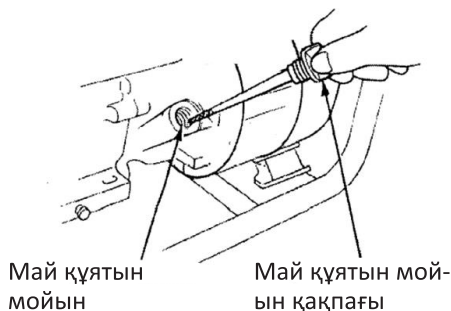

Отын құю

- Отын өлшегішіндегі отын деңгейін тексеріңіз.
- Отын деңгейі төмен болса, отын бағын толтырыңыз. Бактың мойнының елегінен жоғары отынды толтырмаңыз. Бензин оңай тұтанады және белгілі бір жағдайларда жарыуға қауіпті болады. Бітелген қозғалтқышы бар жақсы желдетілетін бөлмеде отынды құйыңыз. Қозғалтқышқа отын құю немесе бензин сақтау орындарында темекі шекпеңіз және жалын немесе ұшқын шығармаңыз.
- Отын бағын толтырмаңыз (құю мойнында отын болмауы керек). Отын құюдан кейін отын бағының қақпағы мықтап жабылғанына көз жеткізіңіз. Отын құю кезінде отынды төгуге болмайды. Төгілген отын немесе оның буы тұтануы мүмкін. Егер отын төгілсе, қозғалтқышты іске қоспас бұрын оны мұқият сүртіңіз.
- Отынның теріге ұзақ уақыт тиюінен, сондай-ақ отын буын дем алудан аулақ болыңыз.
- Отынды балалардың қолы жетпейтін жерде сақтаңыз.

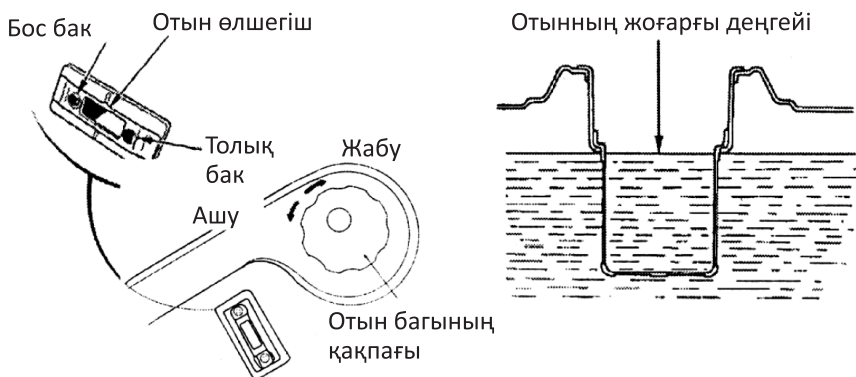

- Октан саны 92 немесе одан жоғары бензинді қолданыңыз.
- Этилденбеген бензинді пайдалану ұсынылады, өйткені ол қозғалтқышта және ұшқын шамдарында аз шөгінділер шығарады және пайдаланылған жүйенің қызмет ету мерзімін ұзартады.
- Ешқашан мерзімі өткен немесе лас бензинді немесе май/бензин қоспасын қолданбаңыз. Отын бағына кір немесе судың түсуіне жол бермеңіз.
- Бензинді бакта ұзақ уақыт сақтағаннан кейін генераторды іске қосу кезінде қиындықтар туындауы мүмкін.
- Ешқашан генераторды бакта бензинмен ұзақ уақыт сақтамаңыз.
- Уақыт өте келе, үлкен жүктеме кезінде жұмыс кезінде сіз «денотация» (металл соғу) дыбысын ести аласыз. Бұл қалыпты жағдай.
- Егер денотация дыбысы қалыпты жүктеме кезінде қозғалтқыштың тұрақты жылдамдығы кезінде пайда болса, отын маркасын ауыстырыңыз. Егер денотация дыбысы қалса, авторизациялық генератор дилеріне хабарласыңыз.

ЕСКЕРТПЕ: тұрақты металл соғуы немесе денотация кезінде қозғалтқышты пайдалану қозғалтқышқа зақым келтіруі мүмкін.

Қозғалтқышты іске қосу

ЕСКЕРТПЕ: генераторға ешқандай электр құрылғыларының қосылмағанын тексеріңіз. Бұл құрылғылар генераторды іске қосуды қиындатуы мүмкін.

1. Айнымалы тоқтың автоматты ажыратқышының «ӨШІРУ» күйінде екеніне көз жеткізіңіз.
2. Отын кранын «АШУ» күйіне ауыстырыңыз.
3. Ауа жапқышын «ЖАБУ» күйіне орнатыңыз.
4. Қозғалтқышты іске қосыңыз.

ЕСКЕРТПЕ: іске қосылғаннан кейін бірден ауа жапқышын «АШУ» күйіне баяу қайтарыңыз.

Қолмен іске қосу

- Қозғалтқыш ажыратқышын «ҚОСУ» күйіне орнатыңыз.
- Стартер шнурын кедергі сезілгенше жайлап тартыңыз, содан кейін шнурды тез тартыңыз.

ЕСКЕРТПЕ: шнурды босатқан кезде стартер шнурының қозғалтқышқа тез тиіп кетуіне жол бермеңіз. Стартерге зақым келтірмеу үшін шнурды баяу босатыңыз.

Электростартердің көмегімен іске қосу (қосымша жинақтама)

- Қозғалтқыш ажыратқышын «Start» күйіне ауыстырыңыз және қозғалтқыш іске қосылғанша оны 5 секундтан артық емес ұстаңыз.
- Қозғалтқыш іске қосылғаннан кейін қозғалтқыш ажыратқышын «ҚОСУ» күйіне ауыстырыңыз.
- Қозғалтқыш қызғаннан кейін тұтқаны немесе ауа жапқышының өзегін «АШУ» күйіне ауыстырыңыз.

НАЗАР АУДАРЫҢЫЗ: қозғалтқыш ажыратқышын «Start» күйінде 5 секундтан артық ұстамаңыз, бұл қозғалтқыштың зақымдалуына әкелуі мүмкін. Егер қозғалтқыш іске қосылмаса, кілтті «ӨШІРУ» күйіне бұраңыз және 10 секундтан кейін іске қосуды қайталаңыз.

ЕСКЕРТПЕ: егер қозғалтқыштың жылдамдығы біраз уақыттан кейін төмендесе, аккумуляторды зарядтау қажет.

ЕСКЕРТПЕ: бірнеше құрылғыны бір уақытта қосуға жол бермеңіз. Генераторды жүктемені қоспай 3 минутқа қосыңыз. Іске қосу кезінде әртүрлі құрылғылар көп қуатты қажет етеді. Сіздің генераторыңыз үшін қол жетімді максималды қуатқа сәйкес құрылғыларды бір - бірінен кейін қосыңыз.

НАЗАР АУДАРЫҢЫЗ: қосудан бұрын барлық құрылғылардың жақсы жұмыс істеп тұрғанына көз жеткізіңіз. Егер қосылған құрылғы енді жұмыс істемесе немесе кенеттен тоқтап қалса, жүктемені авариялық ажыратқышпен дереу өшіріп, құрылғыны өшіріңіз және оны тексеріңіз.

НАЗАР АУДАРЫҢЫЗ: генераторды тоқтатпас бұрын барлық құрылғыларды ажыратуды ұмытпаңыз. Қуат тұтынушылары қосылған генераторды тоқтату генераторға зақым келтіруі мүмкін.

ЕСКЕРТПЕ: егер вольтметрдегі мән тым жоғары болса, генераторды тоқтату керек.

ЕСКЕРТПЕ: генераторға бір мезгілде 12 В және 220 В жүктемені қоспаңыз.

ЕСКЕРТПЕ: кернеуі 12 В тұрақты тоқ тұтынушыларын қосу кезінде полярлықты сақтау қажет.

НАЗАР АУДАРЫҢЫЗ: генераторды желіге қосу білікті электриктің көмегімен жүзеге асырылуы керек. Дұрыс қосылмау үлкен зақым келтіруі мүмкін.

Қозғалтқышты өшіру

Авариялық жағдайда

Авариялық жағдайда қозғалтқышты өшіру үшін қозғалтқыш ажыратқышын «ӨШІРУ» күйіне ауыстырыңыз.

Әдеттегі жағдайда

1. Айнымалы тоқтың автоматты ажыратқышын «ӨШІРУ» күйіне аударыңыз.
2. Тұрақты аккумуляторды зарядтау сымдарын ажыратыңыз.
3. Қозғалтқыш ажыратқышын «ӨШІРУ» күйіне ауыстырыңыз.
4. Отын кранын «ЖАБЫҚ» күйіне ауыстырыңыз.

Техникалық қызмет көрсету

НАЗАР АУДАРЫҢЫЗ: пайдаланылған газдарда улы көміртегі тотығы бар. Қозғалтқышты техникалық қызмет көрсетуді бастамас бұрын өшіріңіз. Егер қозғалтқышты өшіруге болмайтын болса, үй-жайдың жақсы желдетілгеніне көз жеткізіңіз.

Генераторды жұмыс жағдайында ұстау үшін мерзімді техникалық қызмет көрсету қажет. Техникалық қызмет көрсетуді және тексеруді кестеде көрсетілген аралықтарға сәйкес орындаңыз.

ЕСКЕРТПЕ: кестеде көрсетілген техникалық қызмет көрсету мерзімділігі пайдаланудың қалыпты жағдайларына жатады. Егер сіз генераторды ұзақ жүктеме немесе жоғары температура сияқты ауыр жағдайларда қолдансаңыз немесе оны тым ылғалды немесе шаңды жағдайда қолдансаңыз, жеке қажеттіліктеріңізге және пайдалануыңызға сәйкес ұсыныстар алу үшін тиісті маманмен кеңесіңіз.

Техникалық қызмет көрсету мерзімділігі

Мерзімділігі (қайсысы ерте басталатынына байланысты әр аталған ай немесе жұмыс сағат аралығы)		Әр қосқан сайын	1 ай немесе 20 сағаттан кейін	Әр 3 ай немесе 50 сағат сайын	Әр 6 ай немесе 100 сағат сайын	Әр жыл немесе 300 сағат сайын
Генератор бөлігі						
Мотор майы	Деңгейді тексеру	X				
	Ауыстыру		X		X	
Ауа сүзгісі	Тексеру	X				
	Ауыстыру			X*		
Отын сүзгісі	Тазарту				X	
Оталдыру шамы	Тексеру-Тазарту				X	
Ұшқын басқыш	Тазарту				X	
Клапанды саңылау	Тазарту - реттеу					X**
Отын бағы/ өрескел тазалау сүзгісі	Тазарту					X**
Отын сымы	Тексеру	Әр 2 жыл сайын (қажеттілігіне қарай ауыстыру) **				

* Шаңды бөлмелерде қолданған кезде процедураны жиі орындаңыз.

** Егер иесінің тиісті құралдары болмаса және механика дағдылары болмаса, авторизациялық генератор дилері орындауы керек.

НАЗАР АУДАРЫҢЫЗ: дұрыс емес техникалық қызмет көрсету немесе жұмысқа кіріспес бұрын шешілмеген проблема құрылғының істен шығуына әкелуі мүмкін, бұл ауыр жарақатқа және тіпті өлімге әкелуі мүмкін. Әрқашан ұсынылған тексеру және техникалық қызмет көрсету жиілігін қадағалаңыз.

Құралдар жинағы

Генератормен бірге жеткізілетін құралдар кейбір техникалық қызмет көрсету процедураларын орындауға көмектеседі. Әрқашан құралдар жинағын генератормен бірге сақтаңыз.



Мотор майын ауыстыру

ЕСКЕРТПЕ: Толық және жылдам ағызуды қамтамасыз ету үшін қозғалтқыш қызған кезде майды ағызыңыз.

1. Май ағуы тығынын және тығыздағыш шайбаны, май құю мойнының қақпағын алыңыз да, майды төгіңіз.
2. Май ағуы тығынын және тығыздағыш шайбаны орнатыңыз. Тығынды мықтап бұраңыз.
3. Ұсынылған майды құйып, оның деңгейін тексеріңіз



НАЗАР АУДАРЫҢЫЗ: пайдаланылған мотор майы ұзақ уақыт бойы теріге бірнеше рет тиіп кетсе, терінің қатерлі ісігін тудыруы мүмкін. Егер сіз күн сайын пайдаланылған маймен жұмыс жасамасаңыз, бұл екіталай болса да-бірақ пайдаланылған маймен жұмыс істегеннен кейін қолыңызды сабынмен мүмкіндігінше тезірек жуған жөн.

Пайдаланылған мотор майын экологиялық қауіпсіз қоспамен кәдеге жаратыңыз. Пайдаланылған мотор майын мөрленген контейнерде жергілікті техникалық қызмет көрсету станциясына тапсыру немесе қайта өңдеуге тапсыру ұсынылады. Оны қоқысқа тастамаңыз немесе жерге құймаңыз.

Ауа сүзгісіне қызмет көрсету

Лас ауа сүзгісі карбюраторға ауа ағынын шектейді. Карбюратордың істен шығуын болдырмау үшін ауа сүзгісін үнемі тазалаңыз. Генераторды өте шаңды жағдайда пайдалану кезінде тазалау жиі қажет болуы мүмкін.

НАЗАР АУДАРЫҢЫЗ: ауа сүзгісін тазарту үшін бензин немесе тез жанғыш ерітінділерді пайдалану өртке немесе жарылысқа әкелуі мүмкін. Тек сабынды суды немесе жанбайтын еріткішті қолданыңыз.

НАЗАР АУДАРЫҢЫЗ: ешқашан ауа сүзгісі жоқ генераторды пайдаланбаңыз. Бұл қозғалтқыштың тез тозуына әкеледі.

1. Ауа сүзгісінің қақпағын бекітетін болттарды шешіңіз, сүзгіні алыңыз.
2. Сүзгіні жуғыш зат пен жылы судың ерітіндісінде тазалаңыз, содан кейін жақсылап шайыңыз; немесе жанбайтын еріткішпен тазалаңыз. Сүзгіні кептіріңіз.
3. Сүзгі мотор майын сіңіреді, артық мөлшерін сығыңыз. Егер элементте тым көп май қалса, қозғалтқыш алғашқы іске қосылған кезде түтін шығара бастайды.
4. Сүзгі элементі мен ауа сүзгісінің қақпағын орнына орнатыңыз.

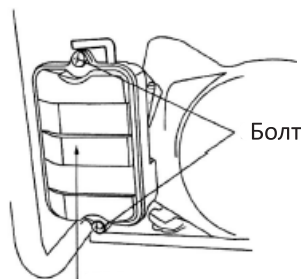

Ауа сүзгісінің қақпағы

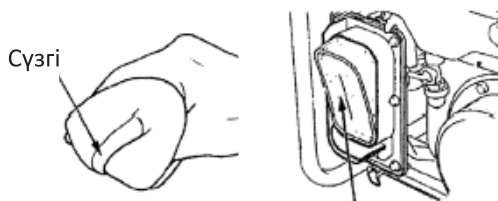

Сүзгі элементі

Отын сүзгісін тазарту

Отын сүзгісі карбюраторға судың, кір бөлшектерінің және қоқыстың түсуін алдын алады карбюраторға ағып кетуі мүмкін. Егер қозғалтқыш ұзақ уақыт іске қосылмаса, отын сүзгісін тазарту керек.

1. Отын кранын «ЖАБУ» күйіне орнатыңыз. Отын сүзгісі мен тығыздағыш сақинаны алыңыз.
2. Отын сүзгісін және тығыздағыш сақинаны жанбайтын еріткішпен тазалаңыз.
3. Тығыздағыш сақина мен отын сүзгісін орнына орнатыңыз.
4. Отын кранын «АШУ» күйіне орнатыңыз және ағып кетуге тексеріңіз.

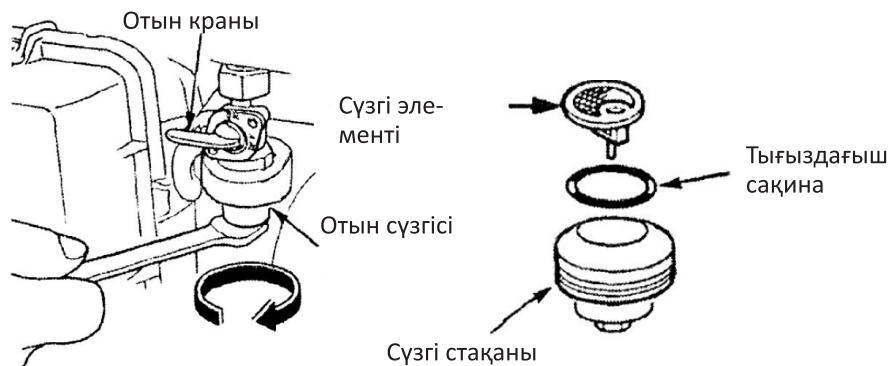

Ұшқын шамына техникалық қызмет көрсету

Ұсынылатын ұшқын шамдары: F5T немесе F6TC немесе F7TJC немесе басқа баламалары.

Қозғалтқыштың дұрыс жұмыс істеуін қамтамасыз ету үшін ұшқын шамының тиісті саңылауы болуы тиіс және шөгінділері болмауы тиіс.

Қозғалтқыш жұмыс істеп тұрған кезде сөндіргіш қатты қызады. Ыстық сөндіргішті қолмен ұстамаңыз.

1. Жоғары вольтты сымның ұшын ұшқын шамнан алыңыз.
2. Ұшқын шамының түбіндегі барлық ласты тазалаңыз.
3. Ұшқын шамын алу үшін құралдар жинағына кіретін шам кілтін пайдаланыңыз.

Шам кілті

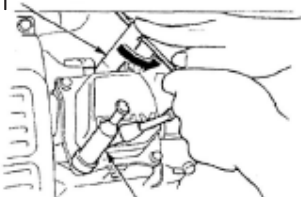

Жоғары вольтты сым ұшы

4. Ұшқын шамын тексеріңіз. Егер оқшаулағышта сынықтар немесе жарықтар болса, шамды ауыстырыңыз. Егер ол қайта қолданылатын болса, ұшқын шамын сым щеткамен тазалаңыз.
5. Шамның саңылауын өлшеу сүңгісімен өлшеңіз. Қажет болса, бүйірлік электродты ақырын бұғу немесе түргізу арқылы саңылауды реттеңіз.

ЕСКЕРТПЕ: саңылау 0.7 - 0.8 мм болуы керек.

6. Ұшқын шамы шайбасының жақсы күйде екеніне көз жеткізіп, бұрандаманың бұрмалануын болдырмас үшін шамды қолыңызбен бұраңыз.
7. Ұшқын шамын орнына орнатқаннан кейін, шайбаны қысу үшін шам кілтімен қатайтыңыз.

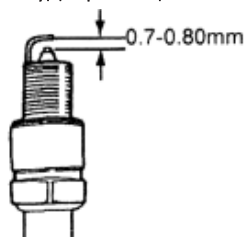

ЕСКЕРТПЕ: жаңа ұшқын шамын орнатқан кезде, шайбаны қысу үшін ұшқын шамын орнатқаннан кейін 1/2 айналымға бұраңыз. Пайдаланылған ұшқын шамын қайта орнатқан кезде, шайбаны қысу үшін шамды орнатқаннан кейін 1/8 - 1/4 айналымға бұраңыз.

НАЗАР АУДАРЫҢЫЗ: ұшқын ашасын мықтап бекіту керек. Дұрыс тартылмаған ұшқын шамы өте ыстық болуы мүмкін, бұл қозғалтқыштың бұзылуына әкеледі. Ешқашан дұрыс емес температура диапазоны бар ұшқын шамдарын пайдаланбаңыз, тек ұсынылған немесе баламалық ұшқын шамдарын қолданыңыз.

Тасымалдау және сақтау

Генераторды тасымалдау кезінде қозғалтқышты өшіріп, отын кранын «ЖАБУ» күйіне ауыстырыңыз. Отын төгілмеуі үшін генератор тегіс жерде болуы керек. Отын буы немесе төгілген отын тұтануы мүмкін.

НАЗАР АУДАРЫҢЫЗ: ыстық қозғалтқышпен немесе пайдаланылған жүйемен байланыс ауыр күйік немесе өрт тудыруы мүмкін. Генераторды тасымалдау немесе сақтау алдында қозғалтқышты суытып алыңыз.

Генераторды құлатпаңыз және тасымалдау кезінде оның бетке соғылуына жол бермеңіз. Генераторға ауыр заттарды салмаңыз.

ЕСКЕРТПЕ: құрылғыны ұзақ уақыт сақтамас бұрын, сақтау аймағында ылғалдылық пен шаң жоқ екеніне көз жеткізіңіз.

1. Карбюратордың ағызу бұрандасын босатыңыз және бензинді карбюратордан қолайлы ыдысқа ағызыңыз.

НАЗАР АУДАРЫҢЫЗ: бензин тез тұтанады және белгілі бір жағдайларда жарылуға қауіпті болады. Бұл тапсырманы жақсы желдетілетін жерде өшірілген қозғалтқышпен орындаңыз. Бұл процедура кезінде темекі шекпеңіз және аймаққа от немесе ұшқынның түсуіне жол бермеңіз.

2. Отын багынан отынды төгіңіз.

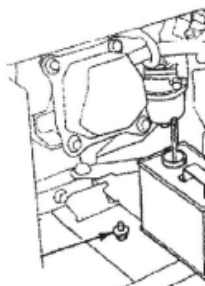

Ағызу
бұрандасы

3. Мотор майын ауыстырыңыз.
4. Ұшқын шамын алып тастап, цилиндрге шамамен бір ас қасық таза мотор майын құйыңыз. Майды тарату үшін қозғалтқышты бірнеше айналымға бұраңыз, содан кейін ұшқын шамын орнына қойыңыз.
5. Стартер шнурын кедергі сезілгенше ақырын тартыңыз. Бұл кезде піспек қысу тактісіне жақындайды, ал кіріс және шығыс клапандары жабық болады. Қозғалтқышты осы күйде сақтау оны ішкі коррозиядан қорғауға көмектеседі.

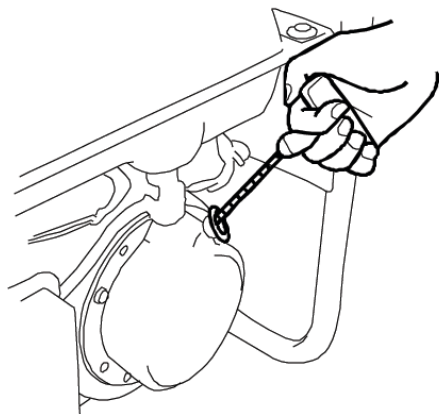

Стартер тегершігіндегі ойықты стартердің жоғарғы жағындағы ойықпен туралаңыз

Мүмкін проблемалар және оларды шешу

Проблема	Мүмкін себеп	Шешім
Қозғалтқыш іске қосылмайды	Отын багы бос	Отын бағын толтырыңыз
	Мотор майы жоқ	Құрылғыны мотор майымен толтырыңыз
	Ұшқын шамында ұшқын жоқ	<p>Ұшқын шамын ауыстырыңыз. Бұл үшін ұшқынның бар-жоғын тексеріңіз:</p> <ul style="list-style-type: none"> • Ұшқын шамынан жоғары вольтты сымның ұшын алыңыз да, ұшқын шамының айналасындағы барлық кірді тазалаңыз • Ұшқын шамын алыңыз және жоғары вольтты сымның ұшына ұшқын шамын орнатыңыз • Ұшқынның бүйір электродын цилиндр басына орнатыңыз. Қозғалтқышты бұраңыз, саңылауда ұшқын пайда болуы керек <p>Егер ұшқын әлі болмаса, ресми дилерге хабарласыңыз</p>
	Карбюраторға отын түспейді	<p>Отын сүзгісін тазалаңыз. Отынның бар-жоғын тексеріңіз, бұл үшін:</p> <ul style="list-style-type: none"> • Қозғалтқышты өшіріңіз және ағызу бұрандасы босатыңыз • Отын қозғалтқышты қосу кезінде ағыздан шығуы тиіс
	Басқа себеп	Ресми дилерге хабарласыңыз
Ауыспалы тоқ розеткаларында электр тоғы жоқ	Ауыспалы тоқтың автоматты ажыратқышы «ӨШІРУ» күйінде тұр	Ауыспалы тоқтың автоматты ажыратқышын "ҚОСУ" күйіне аударыңыз
	Генераторға қосылған жабдық ақалуы	Жабдықты ауыстырыңыз, ақаулы жабдықты жөндеуге тапсырыңыз
	Басқа себеп	Ресми генератор дилеріне хабарласыңыз

Генераторды құрастыру және орнату

Егер генератор доңғалақ жиынтығымен бірге келсе, төмендегі құрастыру нұсқауларын орындаңыз:

1. Генератор жақтауының төменгі бөлігін жазық тегіс жерге қойыңыз. Оңай құрастыру үшін құрылғыны блоктарға уақытша қойыңыз.
2. Осьті жақтаудың екі монтаждау қапсырмасы арқылы өткізіңіз (сур. 1).
3. Дөңгелекті (клапанды сыртқа қарай) және оське тегіс шайбаны кигізіңіз, содан кейін дөңгелекті бекітетін сұққышпен бекітіңіз (сур. 2, сур. 3, сур. 4).
4. Сол сияқты басқа дөңгелекті орнатыңыз.
5. Әрбір діріл тіректі тірек тірек бағанынан қарсы сомынмен және бекіткіш бұрандамен бекітіңіз (сур. 5).
6. Тіректі жақтаудың бекіту бұрандаларына және қарсы сомынмен бекітіңіз (сур. 6).
7. Тұтқаларды тірекке, бекіту бұрандаларына және қарсы сомындарға салыңыз (сур. 7, сур. 8, сур. 9).
8. Барлық бекітпелердің қатайтылғанына және шиналардың қысымы 1-2, 8 бар екеніне көз жеткізіңіз.



Сур. 1



Сур. 2



Сур. 3



Сур. 4



Сур. 5



Сур. 6



Сур. 7



Сур. 8



Сур. 9

Монтаждау, сақтау, тасымалдау (тасу), өткізу және кәдеге жарату қағидалары мен шарттары

- Құрылғы ешқандай монтаждауды немесе тұрақты бекітуді қажет етпейді.
- Құрылғыны сақтау өндіруші мен тұтынушының қаптамасында жылытылатын үй-жайларында 5 °С-тан 40 °С-қа дейінгі ауа температурасы кезінде және 80%-дан аспайтын ауаның салыстырмалы ылғалдылығында жүргізілуі тиіс. Үй-жайларда коррозия тудыратын агрессивті қоспалар (қышқыл булары, сілтілер) болмауы тиіс.
- Құрылғыны тасымалдау құрғақ ортада жүзеге асырылуы керек.
- Құрылғы мұқият өңдеуді қажет етеді, оны шаң, кір, соққы, ылғал, от және т. б. әсерінен қорғаңыз.
- Құрылғыны өткізу жергілікті заңнамаға сәйкес жүргізілуі керек.
- Құрылғының ақаулығы анықталған жағдайда дереу авторизациялық қызмет көрсету орталығына жүгіну немесе құрылғыны кәдеге жарату қажет.
- Өнімнің қызмет ету мерзімі аяқталғаннан кейін оны қарапайым тұрмыстық қоқыспен бірге тастауға болмайды. Оның орнына, ол федералды немесе жергілікті заңнамаға сәйкес қайта өңдеу және кәдеге жарату үшін электрлік және электронды жабдықты тиісті қабылдау пунктіне қайта өңдеуге жіберіледі. Осы өнімді дұрыс кәдеге жаратуды қамтамасыз ете отырып, сіз табиғи ресурстарды сақтауға және тиісті емес пайдаланудан туындайтын қоршаған ортаға және адамдардың денсаулығына зиян келтіруді алдын алуға көмектесесіз. Бұл өнімді қабылдау және кәдеге жарату пункттері туралы қосымша ақпаратты жергілікті муниципалды органдардан немесе тұрмыстық қалдықтарды шығаратын кәсіпорыннан алуға болады.

Қосымша ақпарат

Өндіруші: Лутянь Машинэри Ко., Лтд.,
№ 1 Лутянь тас жолы, Хэнцзе, Луцяо, Тайчжоу қ., Чжэцзян пров., Қытай.
Қытайда жасалған.

Импортер / юр. лицо, принимающее претензии в Казахстане:

ТОО «ДНС КАЗАХСТАН», г. Нұр-Сұлтан, р-н Сарыарқа, пр-т Сарыарқа, зд. 12, Қазақстан.

Импорттаушы / Қазақстанда шағымдар қабылдайтын заңды тұлға:

«DNS QAZAQSTAN (ДНС КАЗАХСТАН)» ЖШС, Нұр-Сұлтан қаласы, Сарыарқа ауданы, Даңғылы Сарыарқа, ғимарат 12, Қазақстан.

Ерекшеліктер, өнім туралы ақпарат, оның жиынтықтамасы мен функционалдығы пайдаланушыға алдын ала ескертусіз өзгертілуі мүмкін.

Интернеттегі мекенжайы: finerpower.ru



Өндіріс күні пайдаланушы нұсқаулығының орыс тіліндегі нұсқасында көрсетілген. v.3

Өндіруші келесі жағдайларда кепілдік міндеттемелерін көтермейді:

- Кепілдік мерзімі аяқталды.
- Егер жеке (тұрмыстық, отбасылық) қажеттіліктерге арналған бұйым кәсіпкерлік қызметті жүзеге асыру үшін, сондай-ақ оның тікелей мақсатына сәйкес келмейтін өзге де мақсаттарда пайдаланылса.
- Өндіруші бұйымды пайдалану кезінде пайдаланушы басшылығының талаптарын бұзу, бұйымды орнату және оған қызмет көрсету жөніндегі ұсынымдарды, қосу ережелерін (бұйымның өзіне де, онымен жанасқан бұйымдарға да сәйкес келмейтін желілік кернеудің әсері нәтижесінде туындаған қысқа тұйықталулар) сақтамау салдарынан бұйымның иесі және/немесе үшінші тұлға шеккен ықтимал материалдық, негізгі және өзге де зиян үшін жауапты болмайды.
- Механикалық зақымданудың барлық жағдайлары: өнімді пайдалану кезінде алынған сызаттар, жарықтар, деформациялар, соққылар, майысулар, басып қалулар және т.б.
- Мұндай жұмыстарды жүргізуге уәкілеттігі жоқ адамдардың бөгде модификацияның, рұқсатсыз жөндеудің іздері бар. Егер ақау өнімнің дизайнын немесе схемасын өзгертуге, өндіруші көздемейтін сыртқы құрылғыларды қосуға, жергілікті заңнамаға сәйкес сәйкестік сертификаты жоқ құрылғыны пайдалануға байланысты болса.
- Егер өнімнің ақауы еңсерілмейтін күштің әсерінен (табиғи элементтер, өрт, су тасқыны, жер сілкінісі, тұрмыстық факторлар және өндірушіге тәуелді емес басқа жағдайлар) немесе өндіруші болжай алмайтын үшінші тұлғалардың әрекеттерінен туындаса. Ақау өнімнің ішіне бөгде заттардың, бөгде заттардың, заттардың, сұйықтықтардың, жәндіктердің немесе жануарлардың енуінен, агрессивті ортаның әсерінен, жоғары ылғалдылықтан, өнімнің толық немесе ішінара істен шығуына әкелетін жоғары температурадан туындайды.
- Бұйымды сәйкестендіру (сериялық нөмірі) жоқ немесе сәйкес келмейді. Егер зақымданулар (кемшіліктер) зиянды бағдарламалық қамтамасыз етудің әсерінен туындаса; БҚ жеткізушінің осы қызметті ұсынуының болмауына байланысты бұйымның бағдарламалық ресурстарына қолжетімділіктің болмауына әкеп соққан парольдерді (кодтарды) орнату, ауыстыру немесе жою.
- Егер жұмыстың ақаулары қоректендіруші, кәбілдік, телекоммуникациялық желілердің, радиосигнал қуатының стандарттарға немесе техникалық регламенттерге сәйкес келмеуінен, оның ішінде рельеф ерекшеліктері мен басқа да осыған ұқсас сыртқы факторлардан, бұйымның желі әрекет ету аймағының шекарасында немесе сыртында пайдаланылуынан туындаған болса.
- Егер зақым стандартты емес (бастапқы емес) және/немесе сапасыз (зақымдалған) шығыс материалдарын, жабдықтарды, қосалқы бөлшектерді, қоректендіру элементтерін, әртүрлі типтегі ақпарат тасымалдағыштарды (CD, DVD дискілерді, жад карталарын, SIM карталарын, картридждерді қоса алғанда) пайдаланудан туындаса.
- Егер кемшіліктер сәйкес емес контентті алуға, орнатуға және пайдалануға байланысты болса (әуендер, графика, бейнелер және басқа файлдар, Java қосымшалары және ұқсас бағдарламалар).
- Осы бұйыммен жанасып жұмыс істейтін басқа жабдыққа келтірілген залал үшін.

Кепілдік талоны

SN/IMEI: _____

Кепілдікке қойылған күні: _____

Өндіруші кепілдік мерзімі ішінде құрылғының үздіксіз жұмыс істеуіне, сондай-ақ материалдар мен жинақтарда ақаулардың болмауына кепілдік береді. Кепілдік мерзімі өнімді сатып алған сәттен бастап есептеледі және тек жаңа өнімдерге қолданылады.

Кепілдік қызмет көрсету пайдаланушының нұсқаулығына сәйкес өнімді пайдалану шартымен кепілдік мерзімі ішінде тұтынушының кінәсіз істен шыққан элементтерді тегін жөндеу немесе ауыстыруды қамтиды. Элементтерді жөндеу немесе ауыстыру уәкілетті сервис орталықтарының аумағында жүргізіледі.

Кепілдік мерзімі: 12 ай.

Пайдалану мерзімі: 24 ай.

Сервис орталықтарының өзекті тізімі мына мекенжай бойынша:

<https://www.dns-shop.ru/service-center/>

Кепілдік міндеттемелер және тегін сервистік қызмет көрсету егер оларды ауыстыру бұйымды бөлшектеуге байланысты болмаса, тауардың жиынтықтылығына кіретін, төменде санамаланған керек-жарақтарға қолданылмайды:

- ҚБП (Қашықтан басқару пульті) үшін қуат элементтері (батареялар).
- Жалғағыш кәбілдер, антенналар және оларға арналған адаптерлер, құлаққаптар, микрофондар, «HANDS-FREE» құрылғылары; жиынтықта жеткізілетін әртүрлі типтегі ақпарат тасығыштар, бағдарламалық қамтамасыз ету (БҚ) және драйверлер (қоса алғанда, бірақ олармен шектелмей, бұйымның қатты магнитті дискілеріндегі жинақтағышқа алдын ала орнатылған), сыртқы енгізу - шығару құрылғылары және манипуляторлар.
- Қаптамалар, сөмкелер, белдіктер, тасымалдауға арналған баулар, монтаждық құрылғылар, құралдар, бұйымға қоса берілетін құжаттама.
- Табиғи тозуға ұшырайтын шығын материалдары мен бөлшектер.



www.finepower.ru