

Пайдалану бойынша нұсқаулық

FinePower

FinePower
GSH2240
бақша ұсақтағышы

Мазмұны

Құрылғы мақсаты	5
Сақтық шаралары	5
Құрылғы схемасы	10
Құрылғыны құрастыру	11
Корпусқа жақтауды орнату	11
Жүгіру механизмін құрастыру	11
Жұмысқа дайындық	12
Пайдалану	12
Ұсақтағышты қосу / өшіру	12
Сақтандырғыш іске қосылды.....	13
Итергіш қолдану	13
Ұсақталған материалды жинау.....	14
Қызмет көрсету және күтім	14
Пышақтарды ауыстыру	14
Тазалық	15
Техникалық сипаттамалары	16
Жинақталым	16
Монтаждау, сақтау, тасымалдау (тасу), өткізу және кәдеге жарату ережелері мен шарттары	17
Қосымша ақпарат	18

Құрметті сатып алушы!

Біздің өнімді таңдағаныңыз үшін алғыс айтамыз.

Біз сізге сапалы, функционалды және жоғары талаптарға сәйкес әзірленген және жасалған өнімдер мен құрылғыларды ұсынуға қуаныштымыз. Пайдалануды бастамас бұрын, сіздің қауіпсіздігіңізге қатысты маңызды ақпаратты, сондай-ақ өнімді дұрыс пайдалану және оған күтім жасау бойынша ұсыныстарды қамтитын осы нұсқаулықты мұқият оқып шығыңыз. Осы нұсқаулықтың сақталуына назар аударыңыз және оны өнімді одан әрі пайдалану кезінде анықтамалық материал ретінде пайдаланыңыз.

Құрылғы мақсаты

Бақша ұсақтағыш диаметрі 40 мм-ге дейінгі бұтақтарды және басқа да бақша қалдықтарын ұсақтауға арналған.

Сақтық шаралары

Жұмыс орнындағы қауіпсіздік

- Құралды пайдалану кезінде балалар мен қасындағы адамдарды жұмыс аймағыңыздан алыс ұстаңыз.
- Құрылғыны сыртта пайдаланған кезде, қосу үшін сыртқы пайдалануға арналған ұзартқыш сымды пайдаланыңыз.
- Жұмыс орныңызды таза және ұқыпты ұстаңыз. Жұмыс орнындағы тәртіпсіздік жарақатқа әкелуі мүмкін.
- Тек күндізгі жарықта немесе жақсы жасанды жарықта жұмыс істеңіз.
- Жұмыс аймағынан сымдарды, тастарды және кез келген басқа бөгде заттарды алдын ала алып тастау керек.
- Жаңбыр жауып тұрғанда құрылғыны пайдаланбаңыз.
- Бұл электр құралын құрамында жанғыш сұйықтықтар, тұтанғыш газдар немесе шаң бар жерде пайдаланбаңыз. Құрал пайдалану кезінде және қосу және өшіру кезінде ұшқындарды тудырады, бұл шаң немесе түтіннің тұтануына әкелуі мүмкін.
- Электр тогының соғуына қарсы қажетті сақтық шараларын орындаңыз. Құрал корпусының құбырлар, кәбілдер сияқты жерге тұйықталған беттермен жанасуын болдырмаңыз.

Электр құралдарын дұрыс пайдалану

- Ақауы бар электр құралын пайдаланбаңыз. Қосуға немесе өшіруге болмайтын электр құралдарын жөндеу керек.
- Электр құралын орнатпас бұрын және керек-жарақтарды ауыстырар алдында желілік ашаны розеткадан суырыңыз.

- Онымен таныс емес немесе осы нұсқаулықты оқымаған кез келген адамға электр құралын пайдалануға рұқсат бермеңіз. Электр құралдары тәжірибесіз адамдардың қолында қауіпті.
- Қолданбаған кезде құралды құрғақ, жабық жерде сақтау керек.
- Бұл құралды тек осы нұсқауларға сәйкес және ол тағайындалған мақсаттарда пайдаланыңыз.
- Кәбіл мен құрылғының өзін жүйелі түрде тексеріңіз. Қажет болса, жөндеу үшін уәкілетті қызмет көрсету орталығына хабарласыңыз.
- Ақауы бар электр құралын пайдаланбаңыз. Қосуға немесе өшіруге болмайтын электр құралы қауіпті және жөндеуді қажет етеді.
- Ұсақтағыш пышағы бөгде затқа соғылып қалса немесе құрылғы әдеттен тыс дыбыстар шығара бастаса, ұсақтағышты дереу өшіріп, пышақтың тоқтауына мүмкіндік беріңіз. Штепсельді розеткадан шығарып, келесі әрекеттерді орындаңыз:
 - Зақым бар-жоғын тексеріңіз.
 - Зақымдалған бөлшектерді ауыстырыңыз немесе жөндеңіз.
 - Бос бөліктерді тексеріңіз және қатайтыңыз.
- Құрылғы бітеліп қалса, құрылғыны өшіріп, ашаны розеткадан шығарыңыз, содан кейін пышақ тоқтағанша күтіңіз, содан кейін ғана бітелуді жоюға кірісіңіз.

Бақша ұсақтағышпен жұмыс істеу кезіндегі қауіпсіздік шаралары

- Тар киіммен жұмыс жасаңыз. Кең киім немесе зергерлік бұйымдарды киімеңіз, себебі олар құрылғының қозғалатын бөліктеріне түсіп қалуы мүмкін.
- Тұрақтылық үшін тайғақ емес табаны бар берік аяқ киімді киіңіз. Ұзын шашты сәндеу және жабу керек.
- Құрылғымен жұмыс істеу кезінде тиісті қорғаныс құралдарын пайдалану ұсынылады: көзілдірік, құлаққап, қолғап, респиратор немесе маска.
- Құрылғыны қуат сымынан тартпаңыз немесе жұлмаламаңыз. Қуат кәбілін оттан және өткір жиектерден алыс ұстаңыз.
- Құралды пайдалану кезінде табиғи емес позаны ұстамаңыз. Әрқашан тұрақты позицияны алыңыз және тепе-теңдікті сақтаңыз. Бұл күтпеген жағдайларда электр құралын жақсырақ басқаруға мүмкіндік береді.
- Пышақтардың кесу жиектері кірден таза және өткір болуы керек құрылғының кесетін элементтерінің дұрыс жұмыс істеуін сақтау жұмыс кезінде шымшуды болдырмайды және пайдаланудың қарапайымдылығына кепілдік береді.
- Құрылғыны тек ашық жерде (мысалы, қабырғаға немесе басқа бекітілген заттарға тым жақын емес) және қатты, тегіс жерде пайдаланыңыз.
- Металл, тас немесе шыны кесектері беру құбырына түспеуін қамтамасыз ету үшін материалды машинаға бергенде өте сақ болыңыз.
- Ұсақталған материалдың ағызатын шұңқырдың астында жиналуына жол бермеңіз, себебі бұл материал беру құбыры арқылы лақтырылуы мүмкін.
- Жұмыс кезінде ұнтақтағышты еңкейтпеңіз.

Жеке қауіпсіздік

- Бұл құрылғыны пайдалану кезінде жеке қауіпсіздікті қамтамасыз етудің міндетті шарты оның қауіпсіз жұмыс істеу принциптерін білу және сақтау болып табылады.
- Бұл құрылғыны бірінші рет пайдаланбас бұрын, мыналарға көз жеткізіңіз:
 - Кәбілдің қорғаныс қабығы зақымдалмаған.
 - Кәбіл зақымдалу немесе кездейсоқ ажырату қаупі болмайтындай етіп орналастырылған.
 - Қызып кетпеу үшін қуат кәбілін катушкадан толығымен босату керек.
- Сергек болыңыз, не істеп жатқаныңызды бақылаңыз және электр құралын дұрыс пайдаланыңыз. Шаршаған кезде немесе дәрі-дәрмектің, алкогольдің немесе есірткінің әсерінен электр құралын пайдаланбаңыз. Электр құралын пайдалану кезінде бір сәт назар аудармау ауыр жарақатқа әкелуі мүмкін.
- Материалды жүктеу үшін әрқашан ұсақтағыштың артында тұрыңыз.
- Жұмыс кезінде ұнтақтағыштың түбінен жоғары деңгейде тұрмаңыз.
- Тегістеу машинасы жұмыс істеп тұрғанда, бетіңізді немесе денеңіздің басқа бөліктерін тиеу және түсіру шұңқырынан алыс ұстаңыз. Көзге, бетке және саусақтарға зақым келтіру қаупі бар.

Қосымша қауіпсіздік шаралары

- Құрылғы балалардың және дене, сенсорлық немесе ақыл-ой қабілеті шектеулі адамдардың пайдалануына арналмаған, олардың қауіпсіздігіне жауапты адамдардың бақылауы жүзеге асырылатын жағдайлардан басқа. Балаларға құрылғымен ойнауға рұқсат бермеңіз.
- Электр тогының соғуын болдырмау үшін ақаулы құрамдас бөлікті жөндегенде немесе ауыстырған кезде құрылғыны өшіріңіз. Алдымен құрылғыны өшіріңіз, содан кейін ашаны розеткадан шығарыңыз.
- Кездейсоқ қосылуды болдырмау үшін қуат көзіне қоспас бұрын қосқыштың өшірулі күйде екеніне көз жеткізіңіз.
- Осы нұсқаулықта көрсетілмеген немесе ұсынылмаған компоненттерді немесе бөлшектерді пайдалану жарақат алу қаупін арттырады.
- Құрылғының корпусын бөлшектеуге тырыспаңыз.
- Зақымдалған қуат кәбілін қуат көзіне қоспаңыз.
- Зақымдалған қуат кәбілін ұстамаңыз.
- Жұмыс кезінде кескіш құрал қызады. Жұмысты аяқтағаннан кейін және толығымен суығанша оны ұстамаңыз.
- Ұзартқыш сымның ұсақтағыш пышақтарына ілініп қалмағанына көз жеткізіңіз. Бұл сымның механикалық зақымдалуына әкелуі мүмкін.
- Келесі жағдайларда қуат ашасын розеткадан суырыңыз:
 - Құрылғы қараусыз қалғанда.
 - Тексеру, тазалау немесе жөндеу алдында.
 - Құрылғы қатты дірілдей бастаса.

- Өнімді балалардың қолы жетпейтін жерде сақтаңыз.
- Өндіруші осы нұсқаулықты сақтамау салдарынан болған жазатайым оқиғалар немесе зақым үшін жауапкершілік көтермейді.
- Құрылғы коммерциялық мақсатта пайдалануға арналмаған.

Қызмет мерзімі

- Өнімнің қызмет ету мерзімі — 2 жыл.
- Көрсетілген қызмет мерзімі, егер пайдаланушы осы нұсқаулықтың талаптарын сақтаса жарамды болады.

Сыни бас тартулар тізімі

Ерекше иіс, түтін, өрт, ұшқын пайда болған жағдайда өнімді өшіріп, мамандандырылған қызмет көрсету орталығына хабарласыңыз.

Бақша ұсақтағыштың корпусындағы белгілер мен таңбалар



Назар аударыңыз! Қауіп!



Секіретін заттардан сақ болыңыз.



Жұмысты бастамас бұрын пайдалану жөніндегі нұсқаулықты мұқият оқып шығыңыз.



Құрал мен қасындағылар арасындағы қашықтық кемінде 15 метр болуы керек.



Айналмалы бөліктерден аулақ болыңыз, себебі олар жарақатқа әкелуі мүмкін.

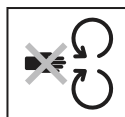

Назар аударыңыз! Қауіп!
Айналмалы пышақтар!



Қуат сымы зақымдалған болса, құрылғыны розеткадан ажыратыңыз.



Апатты болдырмау үшін құрылғыны пайдаланған кезде әрқашан қауіпсіздік көзілдірігін, құлаққаптарды, қолғаптарды және қауіпсіздік етіктерін киіңіз.

Құрылғы схемасы



1. Тасымалдау тұтқасы.
2. Қозғалтқыш корпусы.
3. Дөңгелектер.
4. Жақтау.
5. Жүк тиеу.
6. Ұсақтағыш корпусы.
7. Жүк түсіру шұңқыры.
8. Доңғалақ осі.
9. Жүктеу құбырының қақпағын бекіту тұтқасы.
10. Ауыстыру.
11. Қауіпсіздік батырмасы.
12. Итергіш.

Құрылғыны құрастыру

Корпусқа жақтауды орнату

1. Ұсақтағышты төңкеріп, оны қуаттау құбырының корпусына қойып, жақтауды ұсақтағыш корпусына салыңыз.



2. Бұл позицияны берілген бұрандалармен бекітіңіз.

Жүгіру механизмін құрастыру

1. Доңғалақ осін жақтаудағы тесіктер арқылы өткізіңіз.



2. Доңғалақты оське орнату келесі ретпен жүзеге асырылады: жақтаудың бір жағында, доңғалақ осінің (1) шығыңқы бөлігінде, доңғалақтың ішкі шектеу шайбасына (2), содан кейін дөңгелекті өзі (3). Содан кейін сыртқы доңғалақ шектегішін (4) киіңіз және гайканы (5) қатайтыңыз. Дәл осындай әрекетті жақтаудың екінші жағында қайталаңыз. Доңғалақ қақпақтарын салыңыз (6).

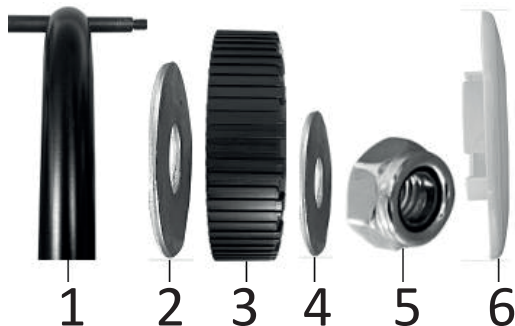

Жұмысқа дайындық

1. Құрылғыда жұмыс жасамас бұрын қажетті қорғаныс құралдарын киіңіз.
2. Тегістегішті берік, тегіс негізге тұрақты күйге қойыңыз.
3. Бекіткіштердің бұрандалы қосылымдарының тығыздығын тексеріңіз.
4. Электр ұзартқыш кәбілін құрылғыға бағыттаңыз. Ұзартқыш сымды желіге қосыңыз.
5. Ұнтақтайтын материалды тексеріңіз.
6. Ұнтақталатын материалды бір жерге қойыңыз.
7. Тастар, шыны, металл, шүберек немесе пленка сияқты жердің және басқа бөгде заттардың таза тамырлары мен бұтақтары. Әйтпесе, ол кесу механизмін зақымдауы мүмкін.

Ескертулер:

- Құрылғыны іске қоспас бұрын жүк тиеу шұңқырының бос екеніне көз жеткізіңіз.
- Өнімді келесі материалдарды ұнтақтау үшін пайдаланыңыз:
 - Шыбықтар мен бұтақтар (макс. диаметрі 40 мм).
 - Бұталарды кесуден кейінгі қалдықтар.
 - Хеджирлеуден алынған қалдықтар.
 - Өсімдік қалдықтары және басқа да бақша қалдықтары.
 - Өсімдіктердің жапырақтары мен тамырлары (ұнтақтау алдында тамырдан топырақ қалдықтарын алып тастаңыз).
- Жұмсақ қалдықтарды (мысалы, ас үй қалдықтары) ұнтақтағышқа салмаңыз. Оларды компост жасау үшін қолданған дұрыс.
- Компостты майдалап ұнтақтау үшін материалды ұсақтағыш арқылы екінші рет өткізуге болады.
- Органикалық материалдың құрамында ұнтақтағыштың қабырғаларына жабысатын көп мөлшерде су мен шырын бар. Бұған жол бермеу үшін материалды ұнтақтау алдында бірнеше күн кептіру керек. Дегенмен, үлкенірек бұтақтарды жаңа піскен кезде ұсақтаған жөн.
- Материалды беру шұңқырының бұрышына салыңыз. Егер материал тым көлемді болмаса, пышақ оны шұңқырға тартады.
- Материалды жүктеген кезде беру шұңқырының бітеліп қалмағанына көз жеткізіңіз.

Пайдалану

Ұсақтағышты қосу / өшіру

1. Коммутаторды (құрылғы диаграммасының 10-тармағы) «I» (ҚОСЫЛҒАН) күйіне жылжытыңыз, электр қозғалтқышы қосылады.
2. Құрылғы қосылмаса, қауіпсіздік батырмасын басыңыз (құрылғы диаграммасындағы 11-тармақ), содан кейін құрылғыны қайта іске қосып көріңіз.
3. Ұсақтау алдында қозғалтқышқа қалақтарды максималды жылдамдыққа дейін жеткізуге мүмкіндік беріңіз.

Сақтандырғыш іске қосылды

Сақтандырғыш келесі жағдайларда іске қосылады:

- Кесу пышағы айналасында ұсақталған материалдың жиналуы.
- Мотордың шамадан тыс жүктелуі.
- Кесу пышағы үшін тым көп қарсылық.

Сақтандырғыш іске қосылған кездегі әрекеттер:

1. Тартқышты өшіріп, кәбілді желіден ажыратыңыз.
2. Беру құбырының қақпағын бекітетін тұтқаны босатыңыз және үстіңгі қақпақты ашыңыз.
3. Кесу аймағынан қоқысты немесе қоқысты алып тастаңыз.
4. Жоғарғы қақпақты орнына салып, тұтқаны қатайтыңыз.
5. Қозғалтқышты бірнеше минут суытыңыз.
6. Ашаны розеткаға қосыңыз және қосқышты «I» (ҚОСЫЛҒАН) күйіне бұраңыз.

Назар аударыңыз:

- Құрылғыны өшірмейінше және қуат сымын қабырға розеткасынан суырмайынша, жүк тиеу құбырының құлыптау тұтқасын босатпаңыз.
- Ұсақтағыш өшірілгеннен кейін 5 секунд ішінде тоқтайды.

Итергіш қолдану

Итергіш шағын бұтақтар, жапырақтар, басқа да бақша қоқыстары немесе өсімдіктер сияқты қоректену құбырына кішірек материалдарды тиеуге арналған.

1. Материалды тиеу шұңқырына салыңыз.
2. Итергішті беру шұңқырына салыңыз және оны пышаққа қарай итеру үшін материалды басыңыз.

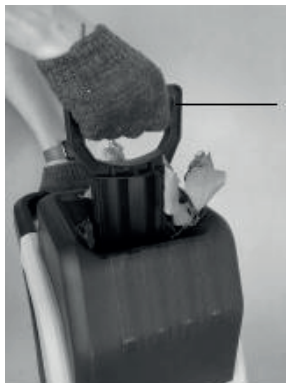

12

3. Келесі материалды салмас бұрын, барлық материал ұнтақталғанша күтіңіз.

Назар аударыңыз: ешқашан саусақтарыңызды беру шұңқырына тигізбеңіз. Беру шұңқырының үстіңгі жағы бекітілмеген болса, ұнтақтағышты пайдаланбаңыз. Беру шұңқырының үстіне еңкеймеңіз.

Ұсақталған материалды жинау

- Ұсақталған материалды жинау үшін жинауға арналған қапты пайдалануға болады.
- Жинау қапшығы жоқ болса, ұсақталған материалды жинау үшін брезент парағына ұсақтағышты қоюға болады.
- Жинау қапшығын пайдаланған кезде, қаптың тұтқаларын тиеу шұңқырының бүйірлеріне бекітіңіз.

Қызмет көрсету және күтім

Пышақтарды ауыстыру

Назар аударыңыз: пышақты ауыстырған кезде жұмыс қолғаптарын пайдалану ұсынылады.

1. Тартқышты өшіріп, қуат сымын розеткадан ажыратыңыз.
2. Құрылғының корпусына бекітетін тұтқаны бұрап алу арқылы қуаттау құбырын орнату қақпағын алыңыз.
3. Пышақтың екі кесетін жиегі бар. Егер пышақ тозған болса, оны екінші кесу жиегін пайдалану үшін айналдыруға болады.
4. Кілтті (3) пышақтағы тесіктердің біріне енгізу арқылы пышақты бекітіңіз. Пышақты төменгі қорғанысқа бекітілгенше бұраңыз.

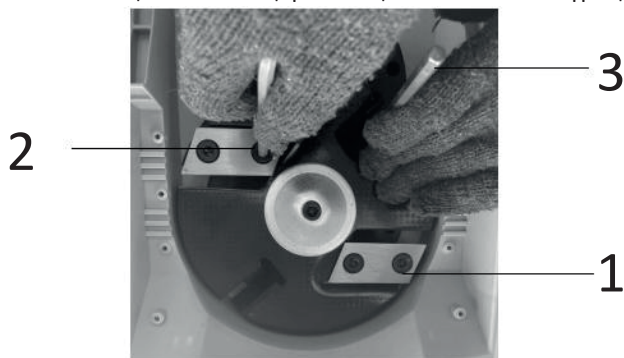

5. Берілген кілтпен (2) алты бұрышты басы бар екі бұранданы (1) босатыңыз және пышақтың кесу бұрышының орнын бекітіңіз.
6. Пышақты алып, оны 180° бұраңыз. Пышақты кесу жиегі жоғарғы жағында болатындай етіп орнатыңыз.
7. Екінші пышақты ауыстырған кезде жоғарыдағы әрекеттерді қайталаңыз.

8. Екі кесу жиегі де тозған кезде пышақты ауыстыру керек. Пышақты қайта қайрауға болады. Мұны тәжірибелі маман жасау керек. Пышақты өзіңіз қайта қайрауды ұсынбаймыз, өйткені оның салмағы дөңгелек пышақтың те-пе-теңдігін сақтау үшін өте маңызды. Теңгерімсіздік ұсақтағышты зақымдауы және пайдаланушының дене жарақатына әкелуі мүмкін.

Тазалық

Назар аударыңыз: техникалық қызмет көрсету және тазалау кезінде ұнтақтағышты электр желісінен ажырату керек. Техникалық қызмет көрсету немесе жөндеу жұмыстарын жүргізу кезінде жұмыс қолғаптарын пайдалану ұсынылады.

- Құрылғыны әр қолданғаннан кейін тазалау ұсынылады.
- Ұнтақтағышта жиналған қоқысты щеткамен алып тастаңыз.
- Пластикалық корпус пен пластик бөлшектерді дымқыл шүберекпен және жұмсақ сабынмен тазалауға болады. Тазалау үшін қатты тазартқыштарды немесе еріткіштерді пайдаланбаңыз.
- Желдету саңылауларын шаңнан, кірден немесе қоқыстан тазартыңыз. Бітелген желдеткіштер қатты қызып, қозғалтқышты зақымдайды.
- Құралды сығылған құрғақ ауамен де тазалауға болады. Әсіресе желдеткіш саңылаулар.
- Құралдарды сығылған ауамен тазалау кезінде әрқашан қауіпсіздік көзілдірігін пайдаланыңыз.
- Әр төртінші немесе бесінші рет қолданғаннан кейін пышақтарды маймен майлау ұсынылады.

Ескертулер:

- Ешқашан ұнтақтағышты су ағынымен жууға немесе шаюға болмайды. Тартқышқа судың түсуіне жол бермеңіз.
- Бұл ұнтақтағыш үшін тек ұсынылған керек-жарақтарды пайдаланыңыз.

Техникалық сипаттамалары

Түрі	Бақша ұсақтағыш
Үлгісі	GSH2240
Сауда белгісі	FinePower
Кесу жүйесі	Кесетін пышақтар
Қоқыс жәшігі	Семке
Қоқыс контейнерінің сыйымдылығы	50 л
Максималды тармақ диаметрі	40 мм
Қуат	2200 Вт
Дөңгелектер	Бар
Өткізу қабілеті	80 кг/сағ
Дыбыс қысымының деңгейі	96,7 дБ
Корпус материалы	Пластик
Итергіш	Бар
Кері режим	Жоқ
Қозғалтқыш түрі	Электр
Желілік кернеу	220 В
Салмағы	9,7 кг

Жинақталым

- Ұсақтағыш.
- Кілт.
- Итергіш.
- Пайдалану бойынша нұсқаулық.
- Дөңгелектер.
- Қоқыс жәшігі.

Монтаждау, сақтау, тасымалдау (тасу), өткізу және кәдеге жарату ережелері мен шарттары

- Құрылғыны орнату ережелері мен шарттары осы нұсқаулықтың «Құрылғыны құрастыру» бөлімінде сипатталған.
- Құрылғыны қаптамада, өндірушінің және тұтынушының жылытылатын үй-жайларында ауаның 5 °С және 40 °С аралығындағы температурада және ауаның 80%-дан аспайтын салыстырмалы ылғалдылығында сақтау керек. Үй-жайда жемірілуді тудыратын жегі қоспалар (қышқылдардың, сілтілердің бұлары) болмауы тиіс.
- Құрылғының тасымалдануы құрғақ ортада жүзеге асырылуы тиіс.
 - Тасымалдау кезінде құрылғыны өндірушінің түпнұсқалық қорабына салыңыз, осылайша ықтимал тасымалдау кезінде өнімді барынша қорғауды қамтамасыз етіңіз.
- Құрылғы ұқыпты өңдеуді талап етеді, оны шаң, кір, соққы, ылғал, от және т.б. әсерінен қорғаңыз.
- Құрылғыны өткізу жергілікті заңнамасына сәйкес жүргізілуі тиіс.
- Құрылғының ақаулығы анықталған жағдайда, тез арада авторландырылған сервистік орталыққа хабарласу немесе құрылғыны кәдеге жарату керек.
- Осы бұйымды жою қалдықтарды қайта өңдеу жөніндегі жергілікті нормалар мен ережелерге сәйкес жүзеге асырылуға тиіс. Осы бұйымды дұрыс жоюды қамтамасыз ете отырып, сіз қоршаған ортаға және адам денсаулығына зиянды зиянды болдырмауға және материалдық ресурстарды ұтымды пайдалануға көмектесесіз. Бұл бұйымды қабылдау және жою пункттері туралы қосымша ақпаратты жергілікті муниципалды органдардан немесе тұрмыстық қалдықтарды шығаратын кәсіпорыннан алуға болады.

Қосымша ақпарат

Өндіруші: Нинбо Лэнд Пауэр Тулз Ко., Лтд.
Шушань тас жолы, Тунгуан өнеркәсіптік ауданы, Юйяо, Чжэцзян пров., Қытай.

Қытайда жасалған.

Импортер / юр. лицо, принимающее претензии в Республике Казахстан:

ТОО «ДНС КАЗАХСТАН», г. Астана, р-н Сарыарқа, пр-т Сарыарқа, зд. 12,
Республика Казахстан.

Импорттаушы / Қазақстан Республикасында талаптар қабылдайтын заңды тұлға: «DNS QAZAQSTAN (ДНС КАЗАХСТАН)» ЖШС, Астана қ-ы, Сарыарқа ауданы, Сарыарқа д-лы, 12 ғ-т, Қазақстан Республикасы.

Адрес электронной почты / электронды пошта мекен-жайы: info@dns-shop.kz

Өнімнің сыртқы түрі, оның сипаттамалары мен қаптамасы пайдаланушыға алдын ала ескертусіз өзгертілуі мүмкін.

Интернеттегі мекен-жайы: <https://finepower.ru/>

Өндіріс күні пайдаланушы нұсқаулығының орыс тіліндегі нұсқасында көрсетілген.

v.1

Кепілдік талоны

SN/IMEI: _____

Кепілдікке қойылған күні: _____

Өндіруші бүкіл кепілдік мерзімі ішінде құрылғының үздіксіз жұмыс істеуіне, сондай-ақ материалдар мен жинақтарда ақаулардың болмауына кепілдік береді. Кепілдік кезеңі бұйымды сатып алған сәттен басталады және тек қана жаңа өнімдерге қолданылады.

Кепілдік қызмет көрсетуге пайдаланушы нұсқаулығына сәйкес бұйымды пайдалану шартымен кепілдік мерзімі ішінде тұтынушының кесірінен істен шықпаған элементтерді тегін жөндеу немесе ауыстыру кіреді. Элементтерді жөндеу немесе ауыстыру уәкілетті сервистік орталықтардың аумағында жүргізіледі.

Кепілдік мерзімі: 12 ай.

Пайдалану мерзімі: 24 ай.

Сервистік орталықтардың өзекті тізімі келесі мекенжай бойынша:

<https://www.dns-shop.kz/service-center/>

Кепілдік міндеттемелер және тегін сервистік қызмет көрсету, егер оларды ауыстыру бұйымды бөлшектеуге байланысты болмаса, тауардың жиынтықтылығына кіретін, төменде аталған керек-жарақтарға қолданылмайды:

- ҚБП (Қашықтан басқару пультіне) арналған қуат элементтері (батареялар).
- Жалғағыш кәбілдер, антенналар және оларға арналған жалғастырғыш тетіктер, құлаққаптар, микрофондар, «HANDS-FREE» құрылғылары; жиынтықта жеткізілетін әртүрлі типтегі ақпарат тасымалдағыштар, бағдарламалық құрал (БҚ) және драйверлер (бұйымның қатты магниттік дискілердегі жинақтағышқа алдын ала орнатылған БҚ-ны қоса алғанда, бірақ онымен шектелмей), сыртқы енгізу-шығару құрылғылары және манипуляторлар.
- Қаптар, сөмкелер, белдіктер, тасымалдауға арналған баулар, монтаждық керек-жарақтар, құрал-саймандар, бұйымға қоса берілетін құжаттама.
- Табиғи тозуға ұшырайтын шығын материалдары мен бөлшектер.



Өндіруші келесі жағдайларда кепілдік міндеттемелерге ие болмайды:

- Кепілдік мерзімі аяқталды.
- Егер жеке (тұрмыстық, отбасылық) қажеттіліктерге арналған бұйым кәсіпкерлік қызметті жүзеге асыру үшін, сондай-ақ оның тікелей міндетіне сәйкес келмейтін басқа мақсаттарда пайдаланылған болса.
- Өндіруші бұйымды пайдалану кезінде пайдаланушы нұсқаулығының талаптарын бұзу, бұйымды орнату және оған қызмет көрсету жөніндегі ұсынымдарды, қосу ережелерін (бұйымның өзіне де, онымен байланысты бұйымдарға да сәйкес келмейтін желілік кернеудің әсері нәтижесінде туындаған қысқа тұйықталулар), бұйымды сақтау және тасымалдау кезінде өнім иесі және/немесе үшінші тұлғалар шеккен ықтимал материалдық, моральдық және өзге де зиян үшін жауапты болмайды.
- Механикалық зақымданудың барлық жағдайлары: өнімді пайдалану кезінде алынған сызаттар, жарықтар, деформациялар, соққы іздері, майысулар, кептелістер және т.б.
- Түрлендірулерді, рұқсат етілмеген жөндеулерді осындай жұмыстарды жүргізуге уәкілетті емес адамдар жүргізген жағдайлар. Егер ақаулық конструкцияны немесе бұйымның схемасын өзгерту, өндіруші қарастырмаған сыртқы құрылғыларды қосу, Қазақстан Республикасының заңнамасына сай сәйкестік сертификаты жоқ құрылғыны пайдалану салдарынан туындаған болса.
- Егер бұйымның ақауы еңсерілмейтін күштің әсерінен (табиғи элементтер, өрт, су тасқыны, жер сілкінісі, тұрмыстық факторлар және өндірушіге тәуелді емес басқа жағдайлар) немесе өндіруші болжай алмаған үшінші тұлғалардың әрекеттерінен туындаса. Бұйымның толық немесе ішінара істен шығуына алып келген бұйымның ішіне бөгде заттардың, өзге денелердің, заттектердің, сұйықтықтардың, жәндіктердің немесе жануарлардың түсуінен, агрессивті ортаның әсерінен, жоғары ылғалдылықтан, жоғары температуралардан туындаған ақау.
- Бұйымды сәйкестендіру (сериялық нөмірі) жоқ немесе сәйкес келмейді. Егер зақымданулар (кемшіліктер) зиянды бағдарламалық қамтаманың; БҚ ұсынушысының осы қызметті ұсынбауына байланысты мүмкіндігінсіз бұйымның бағдарламалық ресурстарына қолжетімділіктің болмауына әкеп соққан құпиясөздерді (кодтарды) оларды жинау/қалпына келтіру мүмкіндігінсіз орнату, ауыстыру немесе жою әсерінен туындаса.
- Егер жұмыстың ақаулықтары қуат беруші, кәбілдік, телекоммуникациялық желілердің, радиосигнал қуатының стандарттарға немесе техникалық регламенттеріне сәйкес келмеуінен, оның ішінде бедер ерекшеліктерінен және басқа да осыған ұқсас сыртқы факторлардан, бұйымның желі әрекет ететін шекарада немесе аймақтан тыс жерде пайдаланылуынан туындаған болса.
- Егер зақымданулар стандартты емес (түпнұсқалық емес) және/немесе сапасыз (зақымданған) шығыс материалдарын, керек-жарақтарды, қосалқы бөлшектерді, қуат беру элементтерін, әртүрлі үлгідегі ақпарат тасымалдағыштарды (CD, DVD дискілерді, жад карталарын, SIM карталарын, картридждерді қоса алғанда) пайдаланудан туындаса.
- Егер кемшіліктер үйлесімсіз контентті (әуендерді, графиканы, бейне және басқа файлдарды, Java қосымшаларын және оларға ұқсас бағдарламаларды) алуға, орнатуға және пайдалануға байланысты туындаған болса.
- Осы бұйыммен жанасып жұмыс істейтін басқа жабдыққа келтірілген залалға.



www.finepower.ru