

Руководство по эксплуатации

Аккумуляторная минимойка
FinePower OneBase
CPC 160

FinePower

Содержание

Назначение устройства	3
Меры предосторожности	3
Рекомендации по работе с аккумуляторной батареей (Li-pol/Li-ion)	6
Схема устройства	8
Эксплуатация аккумулятора и зарядного устройства	9
Зарядка аккумулятора	9
Сборка	11
Подсоединение/отсоединение шланга	11
Подсоединение/отсоединение струйной трубки	12
Установка и снятие емкости для шампуня	12
Перед использованием устройства	13
Блокировка курка	13
Переключение режимов на насадке	14
Использование емкости для шампуня	14
Эксплуатация	15
Забор воды	15
Начало работы	16
Окончание работы	16
Обслуживание и хранение	17
Очистка фильтра	17
Технические характеристики	18
Комплектация	18
Возможные проблемы и их решения	19
Правила и условия монтажа, хранения, перевозки (транспортировки), реализации и утилизации	20
Дополнительная информация	21

Уважаемый покупатель!

Благодарим Вас за выбор нашей продукции.

Мы рады предложить Вам изделия и устройства, разработанные и изготовленные в соответствии с высокими требованиями к качеству, функциональности и дизайну. Перед началом эксплуатации внимательно прочитайте данное руководство, в котором содержится важная информация, касающаяся Вашей безопасности, а также рекомендации по правильному использованию продукта и уходу за ним. Позаботьтесь о сохранности настоящего Руководства и используйте его в качестве справочного материала при дальнейшей эксплуатации изделия.

Назначение устройства

Аппарат высокого давления — распылитель высокого давления, используемый для очистки поверхностей от различного рода загрязнений.

Меры предосторожности

Безопасность на рабочем месте

- Не используйте данный инструмент вблизи легковоспламеняющихся и взрывчатых веществ, при высоком уровне влажности, во время дождя, а также на расстоянии менее, чем 5 метров от посторонних лиц.
- Работайте только при дневном свете или при хорошем искусственном освещении.

Электробезопасность

- Предотвращайте телесный контакт с заземленными поверхностями (с трубами, элементами отопления, кухонными плитами и холодильниками). При заземлении Вашего тела повышается риск поражения электротоком.
- Защищайте электроинструмент от дождя и сырости. Проникновение воды в электроинструмент повышает риск поражения электротоком.
- При работе с электроинструментом под открытым небом применяйте пригодные для этого кабели-удлинители. Применение пригодного для работы под открытым небом кабеля-удлинителя снижает риск поражения электротоком. Розетку следует оборудовать предохранителем или выключателем аварийного тока.

Личная безопасность

- Предотвращайте непреднамеренное включение электроинструмента. Перед подключением электроинструмента к электропитанию и/или к аккумулятору убедитесь, что устройство выключено. Не держите подключаемый инструмент за переключатель.

- Будьте внимательными, следите за тем, что Вы делаете, и продуманно начинайте работу с электроинструментом. Не пользуйтесь электроинструментом в усталом состоянии, или если Вы находитесь под воздействием лекарственных препаратов, в состоянии алкогольного или наркотического опьянения. Один момент невнимательности при работе с электроинструментом может привести к серьезным травмам.
- Применение средств индивидуальной защиты (защитной маски, обуви на нескользящей подошве, защитного шлема или средств защиты органов слуха) в зависимости от вида работы электроинструмента снижает риск получения травм.
- Носите подходящую рабочую одежду. Не носите широкую одежду и украшения. Держите волосы, одежду и рукавицы вдали от движущихся частей.
- Не принимайте неестественную позу для работы с инструментом. Всегда занимайте устойчивое положение и держите равновесие. Благодаря этому Вы можете лучше контролировать электроинструмент в непредвиденных ситуациях.
- При потере электропитания или другом самопроизвольном выключении электроинструмента немедленно выключите устройство. Если при потере напряжения машина осталась включенной, то при возобновлении подачи питания она самопроизвольно заработает, что может привести к причинению вреда здоровью пользователя и/или материальному ущербу.
- Несоблюдение правил эксплуатации, а также техники безопасности может привести к поражению электрическим током, возгоранию и/или серьезным травмам. Производитель и его уполномоченные представители не несут ответственности за повреждения, вызванные использованием инструмента с несоблюдением требований данного руководства.

Срок службы изделия

Срок службы изделия составляет 4 года.

Указанный срок службы действителен при соблюдении потребителем требований настоящего руководства.

Перечень критических отказов

- Не использовать при сильном искрении.
- Не использовать при появлении сильной вибрации.
- Не использовать при появлении дыма непосредственно из корпуса изделия.

Критерии предельных состояний

Поврежден корпус изделия.

Правильное использование инструмента

- Данное устройство не предназначено для использования в коммерческих целях.
- Не работайте с инструментом с неисправным выключателем. Инструмент, который не поддается включению или выключению, опасен и должен быть отремонтирован.
- До начала наладки инструмента, перед заменой принадлежностей и прекращением работы убедитесь, что инструмент выключен.
- Не допускайте использование инструмента лицами, которые незнакомы с ним или не читали настоящее руководство.
- Применяйте инструмент, принадлежности, насадки и т.п. в соответствии с настоящими инструкциями. Учитывайте при этом рабочие условия и выполняемую работу. Использование инструментов для непредусмотренных работ может привести к опасным ситуациям.
- Неиспользуемый инструмент должен храниться в сухом, закрытом месте.

Возможные ошибочные действия персонала

- Не используйте инструмент с поврежденной рукояткой или поврежденными защитными элементами.
- Не используйте инструмент на открытом пространстве во время дождя.
- Не включайте при попадании воды в корпус.

Меры предосторожности при работе с минимойкой

- Устройство не предназначено для использования детьми и лицами с ограниченными физическими, сенсорными или умственными способностями, кроме случаев, когда над ними осуществляется контроль другими лицами, ответственными за их безопасность. Не позволяйте детям играть с устройством.
- Инструмент разработан для использования с чистящим средством, поставляемым или рекомендованным производителем. Использование других чистящих средств или химикатов может отрицательно сказаться на производительности инструмента.
- Во время использования устройства под высоким давлением могут образовываться пары воды и чистящего средства, вдыхание которых может представлять опасность для здоровья. Для защиты от отскакивающих частиц и/или аэрозолей рекомендуется использовать подходящее для этого снаряжение, например, пылезащитную маску, защитные очки и т.д.
- Запрещается направлять струю на людей, животных, электрическое оборудование под напряжением или сам инструмент.
- Не направляйте струю воды на себя или других людей с целью очистки одежды или обуви.
- Не распыляйте легковоспламеняющиеся жидкости.
- Используйте только аксессуары, поставляемые в комплекте с устройством или рекомендованные производителем.
- Перед обслуживанием инструмента всегда отключайте устройство и извлеките аккумуляторную батарею.

- Извлекайте аккумулятор, если не планируете использовать устройство в течение долго времени.
- При обнаружении любых неисправностей или повреждений устройства немедленно прекратите использование инструмента и обратитесь в авторизованный сервисный центр.
- Не подносите струю воды ближе, чем на 30 см. к очищаемому предмету.
- Не позволяйте работать минимойке без воды более чем 1 минуту.
- Не используйте минимойку в течение длительного периода времени, это может привести к перегреву или возгоранию. Кроме того, длительное использование этого инструмента может вызвать вибрационную болезнь.

Рекомендации по работе с аккумуляторной батареей (Li-pol/Li-ion)

Естественный износ АКБ

При длительном хранении и использовании устройства аккумулятор (далее по тексту — «АКБ») имеет свойство терять заряд и емкость. В период использования устройства можно ожидать, что после 300 циклов заряда-разряда (примерно год использования устройства) емкость АКБ может снизиться до 60% от номинальной. Емкость АКБ после 400 заряд-разрядных циклов может снизиться до 80% от номинальной емкости.

Частичное снижение емкости в указанных пределах и временных периодах — это естественный износ АКБ, который не является дефектом. АКБ теряет заряд, даже если она хранится отдельно от устройства. Саморазряд составляет около 5% в месяц. АКБ по своему строению недолговечны и постоянно деградируют вне зависимости от того, эксплуатируются они или нет. Данная деградация тем интенсивней, чем выше температура, и чем дальше величина заряда от «оптимального» (с точки зрения сохранности), который принято считать равным 40%. Другими словами, если АКБ не используется, то имеет смысл держать заряд на уровне 40–50%.

Способность заряда/разряда аккумуляторной батареи управляется встроенным в нее контроллером. Крайне противопоказаны принудительные режимы «быстрой зарядки» во внешних зарядных устройствах, не входящих в состав оригинального комплекта, т. к. токи заряда и разряда ограничены.

У АКБ отсутствует так называемый «эффект памяти». Начинать разряжать/заряжать АКБ можно с любого уровня заряда. В большинстве устройств стоит ограничение по степени заряда/разряда — контроллер может не позволить заряжать АКБ, если, например, заряд уже более 90%. Также он не позволит полностью разрядить АКБ, препятствуя выходу из строя ее элементов (из-за эффекта «глубокого разряда»). Если АКБ находится в разряженном состоянии 2 недели и более, то происходит необратимый процесс потери емкости в ее элементах, следствием чего является выход из строя самой АКБ.

Если АКБ устройства была разряжена и некоторое время не использовалась, то перед возобновлением эксплуатации устройства необходимо оставить его подключенным к ЗУ приблизительно на 1–2 часа.

Соблюдайте температурный режим

АКБ должны храниться в заряженном состоянии при температуре от +15 °С до +35 °С. АКБ плохо переносят длительную эксплуатацию при очень высоких (выше +50 °С) и очень низких (ниже -30 °С) температурах окружающей среды. Не оставляйте его в непосредственной близости от источников тепла, например, электрообогревателей.

Не разбирайте, не сжигайте, не используйте АКБ со следами повреждений

Ни в коем случае нельзя самостоятельно разбирать АКБ и заряжать их элементы, это должны делать квалифицированные специалисты. Прокол или смятие элементов может привести к внутреннему короткому замыканию с последующим возгоранием и взрывом. При разгерметизации корпуса АКБ внутрь элемента может попасть вода или сконденсироваться атмосферная влага, что может привести к реакции с выделением водорода и возгоранию. Поврежденные АКБ выделяют вредные для здоровья человека вещества.

В случае, если АКБ перестала работать в штатном режиме, по той или иной причине деформировалась (вздулась, втянулась и т.п.), следует незамедлительно обратиться в авторизованный сервисный центр.

ВНИМАНИЕ: действительное время работы может не совпадать с указанным. АКБ допускает ограниченное число циклов зарядки и по прошествии некоторого времени может потребовать замены (условия ограниченной гарантии на АКБ смотрите в гарантийном талоне). Время работы АКБ зависит от режима использования и настроек.

Схема устройства



1. Распылительная насадка
2. Струйная трубка.
3. Емкость для шампуня.
4. Соединитель шланга.
5. Кнопка фиксации аккумулятора.
6. Спусковой курок.
7. Предохранитель.
8. Аккумулятор*.
9. Входной патрубков.
10. Шланг.
11. Рукоятка.

* продается отдельно

Эксплуатация аккумулятора и зарядного устройства

Примечание: в комплектацию данного электроинструмента не входят аккумулятор и зарядное устройство. В таблице представлены модели аккумуляторов и зарядных устройств, совместимые с данным электроинструментом.

ВНИМАНИЕ: используйте только аксессуары, совместимые с данным электроинструментом.

Аккумулятор Li-ion	FinePower OneBase B20 / FinePower OneBase B40 / FinePower OneBase B60 / FinePower OneBase S40 / FinePower OneBase S80
Зарядное устройство	FinePower OneBase C124 / FinePower OneBase C135 / FinePower OneBase C230 / FinePower OneBase C180S

Зарядка аккумулятора

1. Отсоедините аккумулятор от электроинструмента. Для этого нажмите на кнопку фиксации на аккумуляторе и осторожно снимите аккумулятор с электроинструмента.

Кнопка фиксации



2. Подключите зарядное устройство к электросети. Индикатор загорится зеленым цветом.
3. Вставьте аккумулятор в зарядное устройство и убедитесь в корректности соединения.
4. Индикатор будет светиться красным светом, показывая, что идет зарядка.
5. Когда зарядка завершится, индикатор загорится зеленым светом. Отсоедините зарядное устройство от сети и извлеките аккумулятор.

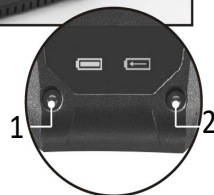

ВНИМАНИЕ: при отключении зарядного устройства от сети не тяните за провод.

1. Заряжен.
2. Заряжается.

Статус заряда аккумуляторов

Для отображения оставшегося заряда аккумуляторных блоков нажмите кнопку индикатора уровня заряда.



Индикатор уровня заряда	Остаток заряда (%)
 <ul style="list-style-type: none"> Зеленый Оранжевый Красный 	75–100%
 <ul style="list-style-type: none"> Оранжевый Красный 	25–50%
 <ul style="list-style-type: none"> Красный 	10–25%

Зарядное устройство	Номинальное время зарядки аккумуляторов от зарядного устройства				
	B20	B40	B60	S40	S80
C124 2.4 A	1 час	1 час 50 минут	2 часа 40 минут	1 час 50 минут	3 часа 30 минут
C135 3.5 A	1 час	1 час 15 минут	1 час 50 минут	1 час 15 минут	2 часа 25 минут
C230 2*3.0 A	1 час	1 час 30 минут	2 часа 10 минут	1 час 30 минут	2 часа 50 минут
C180S 8 A	1 час	1 час	1 час	40 минут	1 час 10 минут

Аккумулятор	Номинальное* время работы от аккумулятора
B20 2.0 А·ч	50 минут
B40 4.0 А·ч	110 минут
B60 6.0 А·ч	170 минут
S40 4.0 А·ч	113 минут
S80 8.0 А·ч	212 минут

* Приблизительное время работы устройства при полном заряде аккумулятора в режиме небольшой нагрузки.

Система защиты аккумулятора/инструмента

Инструмент оснащен системой защиты аккумулятора/инструмента, которая автоматически отключает устройство для предотвращения сокращения срока службы прибора. Инструмент и аккумулятор автоматически отключатся, при следующих условиях:

- **Перегрузка инструмента**

Если инструмент потребляет чрезмерно высокий ток, то он автоматически останавливается. В этой ситуации выключите инструмент и прекратите действие, которое вызвало перегрузку инструмента. Затем заново включите инструмент.

- **Перегрев инструмента**

Если инструмент или аккумулятор перегреваются, инструмент автоматически останавливается. В этом случае дайте инструменту/аккумулятору остыть перед повторным включением инструмента.

- **Аккумулятор разряжен**

Если во время работы заряд аккумулятора упадет до минимума, и инструмент прекратит включаться. Извлеките аккумулятор и зарядите его.

Сборка

Подсоединение/отсоединение шланга

ВНИМАНИЕ: перед производением любых работ с инструментом, всегда проверьте, чтобы инструмент был выключен, а аккумулятор извлечен.

Чтобы подсоединить шланг к пистолету, оттяните головку соединительной муфты, затем вставьте ее в штуцер для шланга.



1. Штуцер для шланга.
2. Головка соединительной муфты.

Чтобы отсоединить шланг от пистолета, проделайте процедуру подключения в обратном порядке.

ВНИМАНИЕ: убедитесь, что соединительная муфта надежно подсоединена к пистолету. Неплотное подсоединение может привести к срыву шланга и последующей травме.

Подсоединение/отсоединение струйной трубки

ВНИМАНИЕ: всегда ставьте пистолет минимойки на предохранитель при подсоединении или отсоединении струйной трубки.

1. Чтобы подсоединить струйную трубку к пистолету минимойки, соедините выступы на струйной трубке с пазами в пистолете и поверните ее по часовой стрелке до полной фиксации.
2. Чтобы отсоединить трубку, надавите на нее и поверните против часовой стрелки.

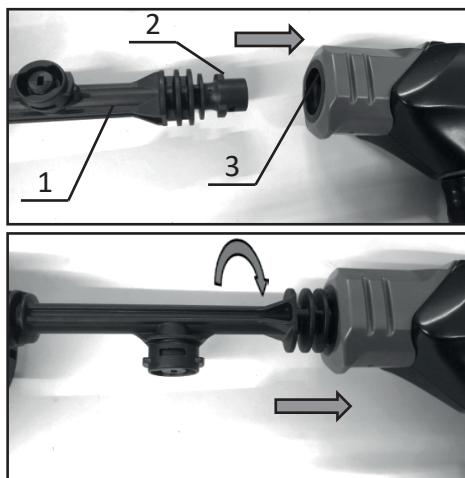

1. Струйная трубка.
2. Выступы на трубке.
3. Отверстие для подсоединения трубки.

Установка и снятие емкости для шампуня

1. Чтобы установить емкость для шампуня, совместите выступ на трубке с пазом на емкости для шампуня и поверните ее по часовой стрелке до полной фиксации.

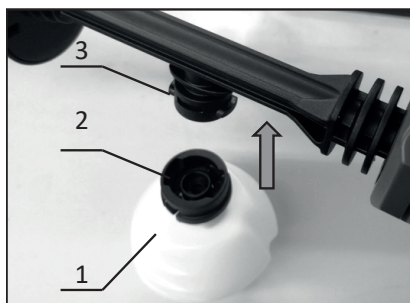

1. Емкость для шампуня.
2. Паз на емкости для шампуня.
3. Выступ на струйной трубке.

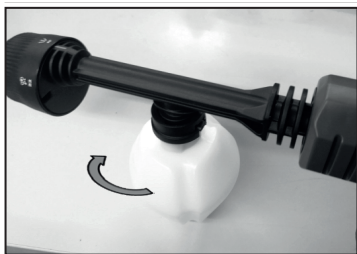

2. Чтобы снять емкость для шампуня, проделайте процедуру установки в обратном порядке.

Перед использованием устройства

Блокировка курка

ВНИМАНИЕ:

- Перед установкой аккумулятора на инструмент всегда проверяйте, чтобы курок пистолета возвращался в прежнее положение после его нажатия.
- Не используйте инструмент, если при включении блокировки, спусковой курок все равно срабатывает. Неисправный курок или предохранитель может привести к получению травм.
- Не применяйте чрезмерное усилие при блокировке курка, это может привести к неисправности предохранителя.

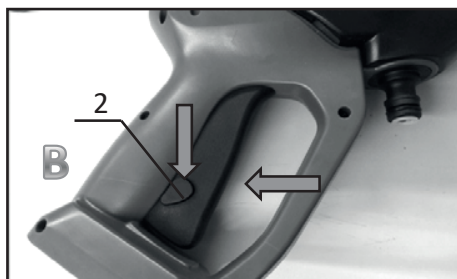
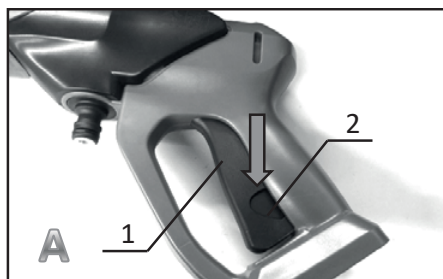

1. Чтобы заблокировать курок, нажмите на предохранитель со стороны «А».
2. Чтобы снять блокировку курка, нажмите на предохранитель со стороны «В».

Примечание: перед подачей воды всегда проверяйте, снят ли курок с предохранителя.



1. Курок.
2. Предохранитель.

Переключение режимов на насадке

Насадка оснащена шестью режимами распыления. Поворачивайте насадку так, чтобы указатель был установлен напротив нужного режима. Режимы 0°, 20°, 20° под наклоном и 40° подходят для очистки. Режим с символом  подходит для полива. Режим с символом  подходит для нанесения чистящих средств.

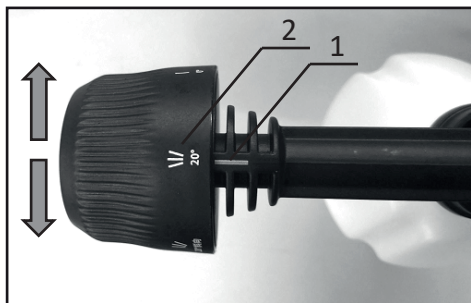

1. Указатель.
2. Выбранный режим.

Использование емкости для шампуня

Примечание: емкость для шампуня может использоваться только в режиме для нанесения чистящих средств .

Емкость для шампуня наполняют чистящим средством для более глубокой очистки от грязи. Для этого:

- Зажмите два фиксатора по бокам крышки и снимите ее.
- Залейте чистящее средство в емкость для шампуня.
- Установите крышку обратно на емкость.

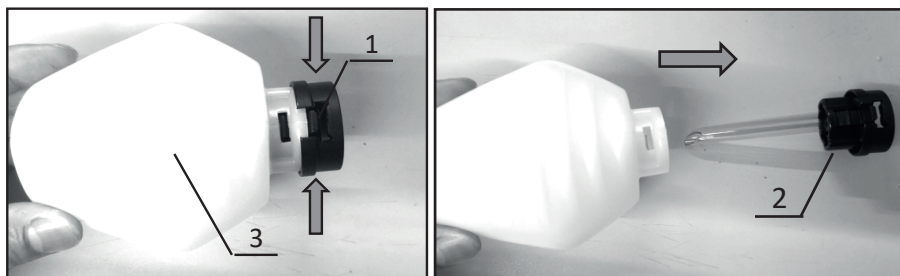

1. Фиксатор.
2. Крышка.
3. Емкость для шампуня.

Примечание: всегда используйте нейтральные моющие средства. Кислотные или щелочные моющие средства могут повредить бутылку или трубку, прикрепленную к крышке.

Эксплуатация

Забор воды

ВНИМАНИЕ:

- Не подключайте минимойку к грязным или способным вызвать коррозию источникам воды (сюда относятся: жидкости для мытья окон, удобрения и т.д.).
- Используйте только пресную воду при работе с минимойкой.
- Всегда следите за тем, чтобы входной патрубком находился ниже уровня воды в источнике, откуда происходит забор. В противном случае минимойка не сможет набрать воду.
- Высота между соединителем шланга и поверхностью воды должна составлять не более 1,5 метра. В противном случае минимойка не сможет набрать воду.

Забор воды может осуществляться из резервуара, бака с водой или другого источника. Для этого поместите обратный конец шланга в источник с водой.

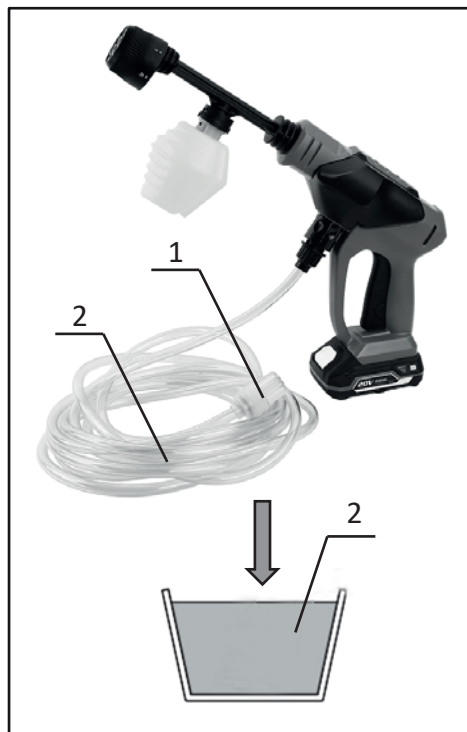

1. Входной патрубком.
2. Шланг.
3. Источник воды.

Начало работы

Примечания:

- Нажатие на спусковой курок вызывает «отдачу». Поэтому крепко удерживайте минимойку за рукоять и струйную трубку.
 - При очистке не держите очищаемый предмет в руках.
 - Не используйте инструмент при сильном ветре. Если чистящее средство попало в глаза или рот, немедленно промойте их пресной водой и при необходимости обратитесь за медицинской помощью.
1. Вставьте струйную трубку в пистолет и выберите один из режимов на насадке.
 2. Подсоедините шланг и емкость с шампунем к минимойке.
 3. Установите аккумулятор.
 4. Опустите обратный конец шланга в источник с водой.
 5. Снимите блокировку курка и нажмите на спусковой курок. Подача струи будет продолжаться до тех пор, пока нажат спусковой курок.

ВНИМАНИЕ:

- При первом использовании или после длительного хранения рекомендуется залить воду в штуцер для шланга, при включенном устройстве. Это поможет выпустить воздух из минимойки. Не начинайте работу, пока не пойдет вода из насадки.
- Не используйте инструмент дольше 1 часа. После использования инструмента в течение 1 часа следует сделать перерыв на такой же период.
- Для защиты механизма минимойки не используйте воду с температурой выше 40 °С.

Окончание работы

1. Отключите минимойку.
2. Вытащите обратный конец шланга из источника с водой.
3. Включите минимойку обратно, и нажав на спусковой курок, выпустите оставшуюся воду.
4. Отключите минимойку и снимите аккумулятор.
5. Отсоедините шланг от пистолета.

ВНИМАНИЕ: во избежание повреждения шланга перед хранением слейте оставшуюся воду из шланга.

Обслуживание и хранение

Примечания:

- Выполняйте только те работы по обслуживанию инструмента, которые описаны в данном руководстве. Для поддержания работоспособности и надежности инструмента, другие работы по обслуживанию должны проводиться в авторизованном сервисном центре.
- Для чистки корпуса минимойки запрещается использование бензина, спирта и т.п.

Очистка фильтра

После длительного использования рекомендуется проводить очистку фильтра.

1. Открутите входной патрубок и снимите его.

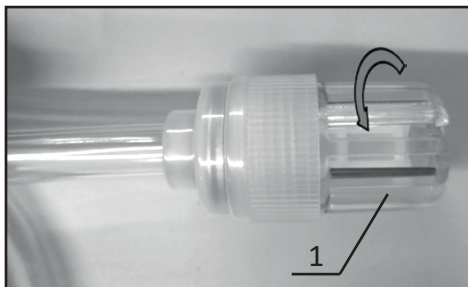

2. Вытащите фильтр и проведите очистку.

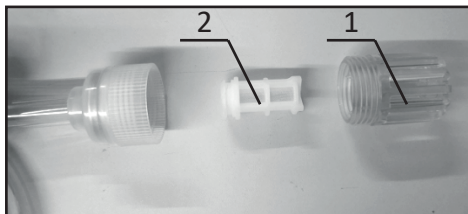

1. Входной патрубок.
2. Фильтр.

Технические характеристики

- Модель: CPC160.
- Напряжение: 20 В.
- Номинальная мощность: 180 Вт.
- Номинальное давление: 24 бара.
- Номинальная производительность: 160 л/час.
- Высота самовсасывания: 1 м.
- Макс. температура воды на выходе: 40 °С.
- Длина шланга: 6 м.
- Тип забора воды: водопровод/емкость.
- Область применения: бытовое.
- Степень защиты: IPX3.

Комплектация

- Устройство.
- Пистолет с 6 режимами распыления.
- Емкость для шампуня.
- Шланг.
- Руководство по эксплуатации.

Возможные проблемы и их решения

Проблема	Причина	Решение
Инструмент не включается	Аккумулятор разряжен	Зарядите аккумулятор
	Остаточный воздух в помпе	Стравите остаточный воздух, нажав на спусковой курок.
	Поврежден кабель питания или аккумулятор	Обратитесь в авторизованный сервисный центр
	Скопление воздуха после длительного простоя	Залить воду в штуцер для шланга, при включенном устройстве.
Отсутствует подача струи / слабая струя	Нет подачи воды	Убедитесь, что обратный конец шланга погружен в воду
	Шланг ненадежно подключен	Проверьте подключение шланга к пистолету
	Засорен шланг, фильтр или насадка	Проведите очистку
	Воздух блокирует подачу воды	Удерживая спусковой курок, выключите а затем снова включите минимойку.
	Неисправность помпы или клапана	Обратитесь в авторизованный сервисный центр
Нестабильный поток воды	Засорена насадка	Вставьте разогнутую скрепку или кусочек проволоки в отверстие на насадке и устранили засор.
	Недостаточное водоснабжение	Проверьте шланг на наличие протечек или засоров
	Высокая температура воды	Производите забор воды более низкой температуры
	Неисправность клапана	Обратитесь в авторизованный сервисный центр
Повышенный шум	Высокая температура воды	Производите забор воды более низкой температуры
	Скопление воздуха в помпе	Обратитесь в авторизованный сервисный центр
Утечка воды	Ненадежно подключен шланг	Проверьте подключение шланга к пистолету
	Износ уплотнительных прокладок	Обратитесь в авторизованный сервисный центр

Правила и условия монтажа, хранения, перевозки (транспортировки), реализации и утилизации

- Правила и условия монтажа устройства описаны в разделе «Сборка» данного руководства по эксплуатации.
- Хранение устройства должно производиться в упаковке в отапливаемых помещениях у изготовителя и потребителя при температуре воздуха от 5 °С до 40 °С и относительной влажности воздуха не более 80%. В помещениях не должно быть агрессивных примесей (паров кислот, щелочей), вызывающих коррозию.
- Перевозка устройства должна осуществляться в сухой среде.
- Устройство требует бережного обращения, оберегайте его от воздействия пыли, грязи, ударов, влаги, огня и т.д.
- Реализация устройства должна производиться в соответствии с местным законодательством.
- При обнаружении неисправности устройства следует немедленно обратиться в авторизованный сервисный центр или утилизировать устройство.
- После окончания срока службы изделия его нельзя выбрасывать вместе с обычным бытовым мусором. Вместо этого оно подлежит сдаче на утилизацию в соответствующий пункт приема электрического и электронного оборудования для последующей переработки и утилизации в соответствии с федеральным или местным законодательством. Обеспечивая правильную утилизацию данного продукта, Вы помогаете сберечь природные ресурсы и предотвращаете ущерб для окружающей среды и здоровья людей, который возможен в случае ненадлежащего обращения. Более подробную информацию о пунктах приема и утилизации данного продукта можно получить в местных муниципальных органах или на предприятии по вывозу бытового мусора.

Дополнительная информация

Изготовитель: Нинбо Лянъе Электрик Эпплайнсис Ко., Лтд.
Д. Цяньхоучэнь, Юньлун, р-н Иньчжоу, г. Нинбо, пров. Чжэцзян, Китай.

Manufacturer: Ningbo Liangye Electric Appliances Co., Ltd.
Qianhouchen Village, Yunlong Town, Yinzhou District, Ningbo City, Zhejiang, China.

Сделано в Китае.

Импортер в России: ООО «Атлас»,
690068, Россия, Приморский край, г. Владивосток, проспект 100-летия Владивостока,
дом 155, корпус 3, офис 5.

Адрес электронной почты: atlas.llc@ya.ru.

Внешний вид изделия и его характеристики могут подвергаться изменениям без предварительного уведомления для улучшения качества.

Адрес в интернете: finepower.ru



Товар изготовлен (мм.ггг.) / Тауар жасалған күні (аа.жжжж): _____ V.1

Гарантийный талон

SN/IMEI: _____

Дата постановки на гарантию: _____

Производитель гарантирует бесперебойную работу устройства в течение всего гарантийного срока, а также отсутствие дефектов в материалах и сборке. Гарантийный период исчисляется с момента приобретения изделия и распространяется только на новые продукты.

В гарантийное обслуживание входит бесплатный ремонт или замена элементов, вышедших из строя не по вине потребителя в течение гарантийного срока при условии эксплуатации изделия согласно руководству пользователя. Ремонт или замена элементов производится на территории уполномоченных сервисных центров.

Срок гарантии: 24 месяца.

Срок эксплуатации: 48 месяцев.

Актуальный список сервисных центров по адресу:

<https://www.dns-shop.ru/service-center/>

Гарантийные обязательства и бесплатное сервисное обслуживание не распространяются на перечисленные ниже принадлежности, входящие в комплектность товара, если их замена не связана с разборкой изделия:

- Элементы питания (батарейки) для ПДУ (Пульт дистанционного управления).
- Соединительные кабели, антенны и переходники для них, наушники, микрофоны, устройства «HANDS-FREE»; носители информации различных типов, программное обеспечение (ПО) и драйверы, поставляемые в комплекте (включая, но не ограничиваясь ПО, предустановленным на накопитель на жестких магнитных дисках изделия), внешние устройства ввода-вывода и манипуляторы.
- Чехлы, сумки, ремни, шнуры для переноски, монтажные приспособления, инструменты, документацию, прилагаемую к изделию.
- Расходные материалы и детали, подвергающиеся естественному износу.



Производитель не несёт гарантийных обязательств в следующих случаях:

- Истек Гарантийный срок.
- Если изделие, предназначенное для личных (бытовых, семейных) нужд, использовалось для осуществления предпринимательской деятельности, а также в иных целях, не соответствующих его прямому назначению.
- Производитель не несет ответственности за возможный материальный, моральный и иной вред, понесенный владельцем изделия и/или третьими лицами, вследствие нарушения требований руководства пользователя при использовании, не соблюдения рекомендаций по установке и обслуживанию изделия, правил подключения (короткие замыкания, возникшие также в результате воздействия несоответствующего сетевого напряжения, как на само изделие, так и на изделия, сопряженные с ним), хранении и транспортировки изделия.
- Все случаи механического повреждения: сколы, трещины, деформации, следы ударов, вмятины, замятия и др., полученные в процессе эксплуатации изделия.
- Имеются следы сторонней модификации, несанкционированного ремонта лицами, не уполномоченными для проведения таких работ. Если дефект вызван изменением конструкции или схемы изделия, подключением внешних устройств, не предусмотренных Производителем, использованием устройства, не имеющего сертификата соответствия согласно законодательству Российской Федерации.
- Если дефект изделия вызван действием непреодолимой силы (природных стихий, пожаров, наводнений, землетрясений, бытовых факторов и прочих ситуаций, не зависящих от Производителя), либо действиями третьих лиц, которые Производитель не мог предвидеть.
- Дефект вызван попаданием внутрь изделия посторонних предметов, инородных тел, веществ, жидкостей, насекомых или животных, воздействием агрессивных сред, высокой влажности, высоких температур, которые привели к полному или частичному выходу из строя изделия.
- Отсутствует или не соответствует идентификация изделия (серийный номер). Если повреждения (недостатки) вызваны воздействием вредоносного программного обеспечения; установкой, сменой или удалением паролей (кодов), приведшим к отсутствию доступа к программным ресурсам изделия, без возможности их сброса/восстановления, ввиду отсутствия предоставления данной услуги поставщиком ПО.
- Если дефекты работы вызваны несоответствием стандартам или техническим регламентам питающих, кабельных, телекоммуникационных сетей, мощности радиосигнала, в том числе из-за особенностей рельефа и других подобных внешних факторов, использования изделия на границе или вне зоны действия сети.
- Если повреждения вызваны использованием нестандартных (неоригинальных) и/или некачественных (поврежденных) расходных материалов, принадлежностей, запасных частей, элементов питания, носителей информации различных типов (включая, CD, DVD диски, карты памяти, SIM карты, картриджи).
- Если недостатки вызваны получением, установкой и использованием несовместимого контента (мелодии, графика, видео и другие файлы, приложения Java и подобные им программы).
- На ущерб, причиненный другому оборудованию, работающему в сопряжении с данным изделием.



www.finepower.ru