

Пылесос

Руководство пользователя

Серия VS20A95****

- Чтобы сэкономить ценные ресурсы, мы сокращаем количество бумажных инструкций и начинаем предоставлять электронные руководства пользователя, доступ к которым можно получить со смартфона или на сайте.
- Для получения инструкций по использованию устройства ознакомьтесь с руководством пользователя с помощью QR-кода или на веб-странице Samsung Electronics по адресу www.samsung.com.

Как ознакомиться с руководством пользователя



ШАГ 1

Запустите программу считывания QR-кодов и отсканируйте QR-код на устройстве.

ШАГ 2

Выберите соответствующий пункт меню на экране регистрации устройства, просмотра руководства или подключения услуги. Выбрав руководство, вы сможете ознакомиться с указаниями по использованию своего устройства.

SAMSUNG

Меры предосторожности

- Перед началом эксплуатации устройства внимательно прочитайте данное руководство и сохраните его для будущего использования.
- Поскольку данная инструкция по эксплуатации охватывает разные модели, технические характеристики приобретенного вами пылесоса могут немного отличаться от характеристик, приведенных в данном руководстве.

Важные предупреждающие символы

ПРЕДУПРЕЖДЕНИЕ

Указывает на опасность смерти или серьезной травмы.

ВНИМАНИЕ

Указывает на риск получения травмы или повреждения имущества.

ПРИМЕЧАНИЕ

Указывает на то, что текст содержит важную дополнительную информацию.

Общие рекомендации

Несоблюдение данных требований может привести к повреждению внутренних элементов пылесоса и аннулированию гарантии.

- Внимательно прочтите всю инструкцию. Прежде чем включать устройство, убедитесь, что напряжение источника электропитания совпадает с напряжением, указанным в табличке технических данных на задней поверхности ручного пылесоса (сторона присоединения аккумулятора).

-
- Люди с ограниченными физическими, сенсорными или умственными способностями (включая детей) и лица, не имеющие достаточного опыта или знаний, не должны пользоваться данным устройством, если их действия не контролируются или если они предварительно не проинструктированы лицом, отвечающим за их безопасность. Не позволяйте детям заниматься очисткой или обслуживанием пылесоса без присмотра взрослых.
 - Не оставляйте пылесос включенным без присмотра.
 - Данное изделие предназначено для использования исключительно в домашних условиях. (Используйте устройство исключительно по прямому назначению.)
 - Не позволяйте детям ездить верхом на устройстве или играть с ним.
 - Несоблюдение этого требования может привести к травме или повреждению устройства.

Пылесос

- Соблюдайте осторожность при сборке пылесоса, чтобы не прищемить пальцы или руки в месте шарнирного крепления рукоятки.
- Не используйте пылесос на влажном ковре или влажном полу.
- Не используйте устройство в следующих местах:
 - в местах, где на полу стоят зажженные свечи или настольные лампы;
 - в местах, где включены обогреватели или имеются тлеющие угли в оставленном без присмотра камине, пепельнице и т. д.;
 - в местах, где находятся легковоспламеняющиеся вещества, например масляная краска, растворитель, средства от моли, бензин, спирт, пепельницы с непогашенными сигаретами и т. д.;
 - в закрытых помещениях, заполненных взрывоопасными или ядовитыми парами.

Меры предосторожности

- Не используйте пылесос для уборки перечисленных далее материалов, иначе устройство может сломаться или работать неправильно:
 - спички или непотушенный пепел или сигареты;
 - твердые или острые предметы;
 - токсичные материалы (хлорный отбеливатель, аммиак, очиститель канализационных труб и т. д.);
 - жидкость, например вода, напитки или испражнения домашних животных;
 - меловая пыль.
- В случае утечки газа или распыления легковоспламеняющихся аэрозолей (например, пылеудалителя) откройте окно для проветривания и не прикасайтесь к розетке.
 - Несоблюдение этого требования может привести к пожару или взрыву.
- Если устройство издает странные звуки, от него исходит странный запах или дым, немедленно выключите его и обратитесь в сервисный центр Samsung.
 - Несоблюдение этого требования может привести к поражению электрическим током или возгоранию.
- При работе с пылесосом избегайте травмирования подвижными деталями.
 - Следите за тем, чтобы волосы, пальцы рук и другие части тела не попадали в турбощетку или вращающийся диск.
- При уборке стен или потолка удерживайте пылесос обеими руками.
 - Удерживая пылесос при уборке одной рукой, вы можете травмировать запястье либо уронить пылесос и повредить его или получить травму.
- Не используйте пылесос для очистки предметов, которые можно легко поцарапать (мониторов, приборов из нержавеющей стали и т. д.).
- В некоторых случаях колеса насадки могут поцарапать пол. Перед использованием пылесоса проверьте состояние колес на щетке.
 - Если вам не удается удалить обнаруженные на колесах загрязнения, обратитесь в сервисный центр Samsung.

- Когда работает турбощетка, не прикасайтесь к насадке.
 - Если ваша рука застрянет, вы можете получить травму.
- Не используйте пылесос под прямыми солнечными лучами или в местах с чрезмерно высокой температурой.
- Если к насадке, оснащенной приводом, прилагается чрезмерная сила или произошел засор турбощетки (или вращающегося диска), насадка может перестать работать для защиты двигателя или изделия. Выключите пылесос, извлеките посторонние предметы, а затем включите снова.
- При определенных условиях, таких как влажность, температура, материал напольного покрытия и т. д., может возникнуть статическое электричество. Если это происходит регулярно, обратитесь в сервисный центр Samsung.
- Не используйте насадку для уборки шерсти домашних животных на небольшом участке в течение долгого времени и не допускайте длительного вращения насадки для уборки шерсти домашних животных на одном месте.
 - При использовании на деликатном материале возможно его повреждение.
- Не используйте комбинированную насадку на твердых поверхностях, таких как кожа или дерево, не выдвинув щетинки.

Обслуживание

- Во время и после использования пылесоса кладите его на пол или помещайте на хранение в станцию очистки.
 - В противном случае он может перевернуться, что приведет к травмам или серьезному повреждению изделия. Кроме того, вам могут не компенсировать такой ущерб.
- Не храните пылесос в автомобиле.
- Прежде чем удалять из изделия посторонние предметы, его следует выключить.
 - При попытке извлечь посторонние предметы из включенного устройства можно получить травму или повредить его.

Меры предосторожности

- Чтобы очистить устройство снаружи, сначала выключите его, а затем протрите корпус сухой тряпкой. Не распыляйте воду непосредственно на корпус устройства, а также не используйте для его очистки летучие вещества, такие как бензол, растворитель или спирт.
 - В случае сбоя в работе устройства из-за попавшей внутрь воды следует выключить его и обратиться в сервисный центр Samsung.
- При очистке моющихся деталей не следует применять щелочные, кислотные и промышленные моющие средства, освежители воздуха, уксусную кислоту и т. д.
 - Это может привести к повреждению устройства, включая поломку пластмассовых деталей, деформацию, выцветание, повреждение надписей на устройстве и т. д.

Моющиеся детали		Контейнер для пыли, моющийся микрофильтр, фильтр тонкой очистки, металлический сетчатый фильтр, сухая ткань
Допустимое моющее средство	Нейтральное	Средство для мытья посуды
Запрещенные моющие средства	Щелочные	Жидкий кислород, противогрибковые средства и т. п.
	Кислотные	Парафиновое масло, эмульгатор и т. п.
	Промышленные средства	NV-I, PB-I, Opti, спирт, ацетон, бензол, растворитель и т. п.
	Освежитель воздуха	Аэрозольные освежители воздуха (с запахом кофе, трав и т. д.)
	Масла	Масла растительного или животного происхождения
Другое	Пищевая уксусная кислота, уксус, кристаллическая уксусная кислота и т. п.	

- При длительном хранении устройства под воздействием солнечного света его части могут деформироваться или обесцветиться. Храните изделие в тени.
- Промыв водой контейнер для пыли, металлический сетчатый фильтр или моющийся микрофильтр, просушите его в тени.
 - Воздействие тепла может привести к деформации этих элементов.

Станция очистки

- Не тяните за кабель питания, не используйте его для переноски устройства, не зажимайте кабель дверью, не натягивайте его вокруг острых краев или углов. Не располагайте кабель питания вблизи от нагретых поверхностей.

- При отключении от розетки не тяните за кабель питания. Чтобы отключить устройство от розетки, возьмитесь за вилку, а не за кабель.
- Не следует тянуть за кабель питания или прикасаться к вилке кабеля мокрыми руками.
 - Несоблюдение этого требования может привести к поражению электрическим током или возгоранию.
- Не используйте удлинители и розетки с ненадлежащим показателем номинального тока.
- Если на контактах вилки питания присутствует пыль, влага или другие загрязнения, их следует тщательно протереть.
 - Несоблюдение этого требования может привести к неправильной работе устройства или поражению электрическим током.
- Не используйте поврежденные кабель питания или вилку, а также плохо закрепленные сетевые розетки.
 - Несоблюдение этого требования может привести к поражению электрическим током или возгоранию.
- Перед выполнением обслуживания отключайте станцию очистки от розетки.
- Не подвергайте станцию очистки воздействию высокой температуры, влажности и не допускайте контакта станции очистки с водой.
- Не подсоединяйте станцию очистки к источнику питания с несоответствующим напряжением. Не подсоединяйте станцию очистки ко многоразъемной розетке или удлинителю.
 - Несоблюдение этого требования может привести к поражению электрическим током или возгоранию.
- В случае повреждения кабеля питания обратитесь в официальный сервисный центр Samsung, чтобы заменить его на новый.
 - Несоблюдение этого требования может привести к поражению электрическим током или возгоранию.

Меры предосторожности

- К контактам для зарядки пылесоса и станции очистки нельзя прикасаться токопроводящими предметами, такими как браслеты, часы, металлические стержни, гвозди и т. п.
 - Это может стать причиной неисправности устройства или поражения электрическим током.
- Поскольку станция очистки предназначена для использования только с беспроводным пылесосом Samsung Jet, не используйте станцию очистки для других электронных устройств или целей.
 - В противном случае возможно серьезное повреждение станции очистки или возгорание.
- Не позволяйте детям толкать станцию очистки или прислоняться к ней.
 - Это может привести к травмам, повреждению устройства или напольного покрытия.
- Не заряжайте устройство рядом с окном, обогревателем, туалетом, ванной и т. д.
- Не пытайтесь самостоятельно открыть станцию очистки. Ремонт должен осуществляться только квалифицированными специалистами сервисного центра Samsung.
- Неисправности устройства и травмы, ставшие следствием того, что станция очистки была установлена неправильно, могут не подлежать компенсации.
- Не сгибайте кабель питания слишком сильно и не ставьте на него тяжелые предметы.
 - Несоблюдение этого требования может привести к поражению электрическим током или возгоранию.
- Прежде чем отключать от розетки или подключать к розетке станцию очистки, выключите пылесос и убедитесь, что вы не касаетесь руками контактов силовой вилки.
 - Несоблюдение этого требования может стать причиной возгорания или поражения электрическим током.

Аккумулятор

- Не разбирайте аккумуляторы и не сжигайте их, поскольку воздействие высокой температуры может привести к их взрыву.

- Оберегайте аккумулятор от падений, ударов и резких сотрясений.
- Не разбирайте аккумулятор и следите, чтобы между контактами "+" и "-" не возникло короткого замыкания.
- Поскольку аккумулятор разработан специально для данного устройства, не следует использовать его с другими электроприборами или в иных целях.
- При покупке нового аккумулятора проверяйте название модели (VCA-SBTA95) и наличие фирменного логотипа **SAMSUNG**.
 - Чтобы приобрести расходные материалы, обратитесь к ближайшему продавцу Samsung Electronics или в сервисный центр Samsung.
- При интенсивном использовании и под воздействием экстремальных температурных условий в аккумуляторах могут возникать утечки. При попадании жидкости из аккумулятора на кожу незамедлительно промойте кожу водой. При попадании жидкости из аккумулятора в глаза следует незамедлительно промыть их чистой водой, делая это в течение минимум 10 минут. Обратитесь к врачу.
- Аккумулятор следует вставлять в пылесос так, чтобы он встал на место со щелчком. Это гарантирует надежность крепления аккумулятора.
 - В противном случае аккумулятор может упасть, что может привести к повреждению устройства или получению травм.
- Если вы не собираетесь пользоваться пылесосом или планируете отсутствовать в течение длительного времени, следует отключить станцию очистки от розетки, а затем отсоединить аккумулятор от пылесоса. Когда аккумулятор не заряжается и не используется, происходит его постепенная разрядка.
- В целях защиты двигателя и аккумулятора устройство может не работать при температуре ниже 5 °C и выше 45 °C.
- Отработанный аккумулятор необходимо утилизировать в соответствии с нормами местного законодательства.

Подготовка

Принадлежности

Принадлежности с пометкой "*" могут различаться в зависимости от модели.



Телескопическая трубка

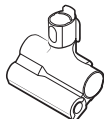

Насадка для уборки шерсти домашних животных



Комбинированная насадка



Щелевая насадка-удлиннитель



Гибкая насадка

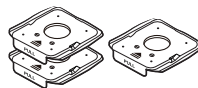

Мешки для пыли (1 установлен, 2 запасных)



Руководство пользователя

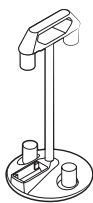

Подставка для принадлежностей

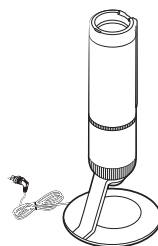

Станция очистки



* Зарядное устройство

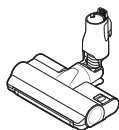

* Щетка Jet Dual



* Тонкая щетка

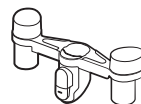

* Держатель подставки для принадлежностей

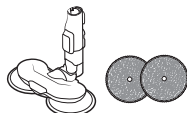

* Вращающаяся насадка-распылитель / Многогоразовые увлажняющие накладки

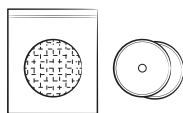

* Одноразовые увлажняющие накладки / Крепежная накладка



* Аккумулятор (VS20A959***: 2 шт.)

* Дополнительно

- Модель VS20A958***: дополнительный аккумулятор и зарядное устройство можно приобрести отдельно.

- Вращающаяся насадка-распылитель поставляется в комплекте с многоразовыми увлажняющими накладками и одноразовыми увлажняющими накладками.
- Вращающаяся насадка-распылитель и Щетка Jet Dual совместимы только с моделью VS20A95****.

Обзор деталей

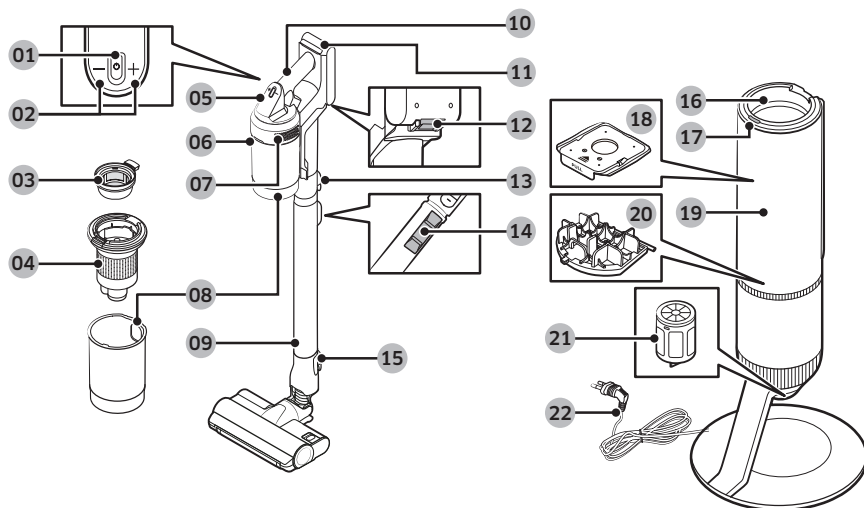

- | | |
|---|---|
| 01 Кнопка Питание (⏻) | 12 Кнопка защелки аккумулятора |
| 02 Кнопки регулировки мощности всасывания | 13 Кнопка защелки трубки |
| 03 Моющийся микрофильтр | 14 Кнопка регулировки длины трубки |
| 04 Металлический сетчатый фильтр | 15 Кнопка защелки щетки |
| 05 Дисплей | 16 Крепление контейнера для пыли |
| 06 Кнопка защелки контейнера для пыли | 17 Кнопка START/STOP (ЗАПУСК/ОСТАНОВКА) станции очистки |
| 07 Фильтр тонкой очистки | 18 Мешок для пыли |
| 08 Контейнер для пыли | 19 Передняя крышка Станции очистки |
| 09 Регулируемая трубка | 20 Предмоторный фильтр Станции очистки |
| 10 Рукоятка | 21 Пылевой фильтр тонкой очистки Станции очистки |
| 11 Индикатор уровня заряда аккумулятора | 22 Кабель питания |

ПРИМЕЧАНИЕ

Волнообразный узор на внешней поверхности изделия проявляется благодаря использованию пластмасс перламутрового цвета и характерному рассеиванию света. Кроме того, использование в материале перламутра придает ему непревзойденный блеск (дополнительное покрытие не требуется).

Эксплуатация



Чтобы получить подробную информацию, отсканируйте QR-код.

Установка Станции очистки

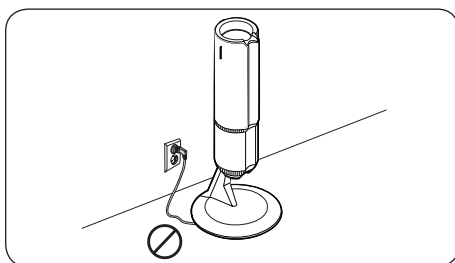
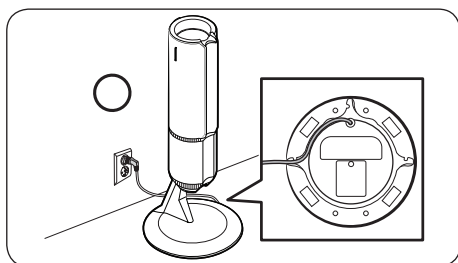

1. Проложите кабель питания Станции очистки вдоль круглого паза внизу.
 - Убедитесь, что кабель питания проложен правильно и что Станция очистки не шатается, когда стоит.
2. Аккуратно заверните кабель питания и подключите Станцию очистки к розетке.
3. При подключении Станции очистки к сети индикатор кнопки **START/STOP (ЗАПУСК/ОСТАНОВКА)** на 5 секунд загорится голубым и погаснет.

Использование Станции очистки

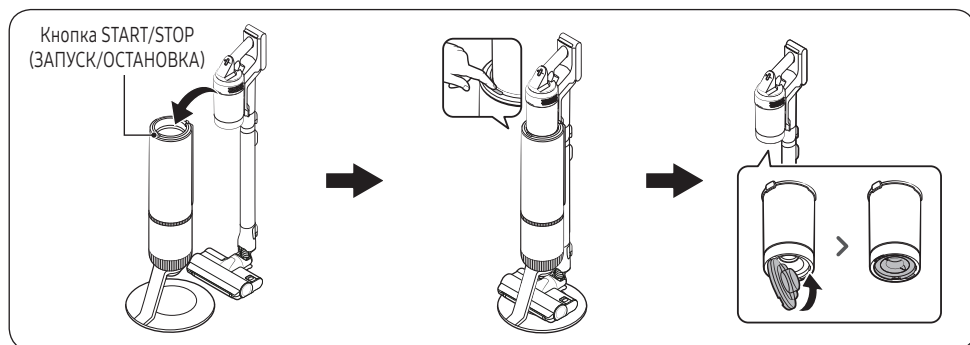

- После установки пылесоса в Станцию очистки нажмите кнопку **START/STOP (ЗАПУСК/ОСТАНОВКА)**, чтобы опорожнить контейнер для пыли.
 - Нажмите кнопку **START/STOP (ЗАПУСК/ОСТАНОВКА)**, чтобы остановить устройство.
- Прежде чем включать пылесос, закройте крышку внизу контейнера для пыли, которая открывалась при опорожнении контейнера для пыли в Станцию очистки.

Использование кнопок и дисплея

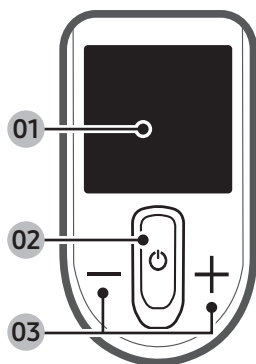

01 Дисплей

- Показывает текущий режим (**Мин**, **Средняя**, **Макс**, **JET** или **Влажная**) или предупреждающее сообщение.

02 Питание (⏻)

- Нажмите эту кнопку, чтобы включить или выключить пылесос.
- После включения питания пылесос начинает работу в режиме **Средняя**.
- Если при этом установлена Вращающаяся насадка-распылитель, то пылесос начинает работу в режиме **Влажная**.

03 Регулировка мощности всасывания (+ / -)

- Можно изменить значение мощности всасывания (**Мин**, **Средняя**, **Макс** или **JET**).
- В режиме **Влажная** кнопку + нужно нажимать для каждого распыления воды либо удерживать + для распыления воды в течение 2 секунд.
- Нажмите и удерживайте кнопку + в течение 3 секунд, чтобы войти в режим настройки языка или выйти из него. Для выбора языка используйте кнопки + и -.
- Когда пылесос находится на Станции очистки, нажмите и удерживайте кнопку + в течение 5 секунд, чтобы включить или выключить режим Экономия энергии.

📖 ПРИМЕЧАНИЕ

- Когда пылесос работает в режиме **Влажная**, активна только кнопка +.
- В режиме **Влажная** недоступна настройка языка.
- При включении пылесоса режим Экономия энергии деактивируется автоматически.
- Щетка может слишком сильно притягиваться к поверхности или не вращаться должным образом из-за особенностей покрытия (ковер, постельное белье и т. п.). Если это случилось, измените значение мощности всасывания на **Мин** или **Средняя**.

Предупреждающие сообщения

Сообщение	Объяснение
Мало Заряда	Отображается при низком уровне заряда аккумулятора.
Засор в щётке/трубе	Сообщение об ошибке отображается, когда что-то застряло в щетке или устройстве.
Фильтр не вставлен	Сообщение об ошибке отображается при отсутствии Микрофильтра.
Засор	Сообщение об ошибке отображается при засорении пылесоса.
Проверьте щётку, насадку, фильтр	Оповещает пользователя о необходимости проверить щетку, насадку или фильтр для устранения засора.
Почистите микрофильтр	Оповещает пользователя о необходимости и пользе регулярной проверки и промывки Микрофильтра.
Режим Эко Вкл.	Отображается, когда включен режим Экономия энергии.
Режим Эко Выкл.	Отображается, когда режим Экономия энергии выключен.

Приложение

Технические характеристики изделия

Длительность подзарядки и уборки может различаться в зависимости от установленной щетки и условий использования.

Модель		Серия VS20A95****	
Энергопотребление (пылесос)		Согласно характеристикам ручного пылесоса: 580 Вт	
Технические характеристики аккумулятора		Литий-ионный, 25,2 В, 2200 мА·ч, 7 элементов	
Масса (пылесос)		2,7 кг (Щетка Jet Dual)	
Размер	Пылесос	Ширина 250 мм × глубина 210 мм × высота 1000 мм	
	Станция очистки	Ширина 300 мм × глубина 300 мм × высота 850 мм	
Время зарядки		3,5 ч	
Время уборки (режим по умолчанию: Средняя)	Комбинированная насадка / Щелевая насадка-удлинитель	Мин: ок. 60 мин	Средняя: ок. 30 мин
		Макс: ок. 10 мин	JET: ок. 3 мин
	Щетка Jet Dual	Мин: ок. 42 мин	Средняя: ок. 24 мин
		Макс: ок. 14 мин	JET: ок. 8 мин
	Тонкая щетка	Мин: ок. 50 мин	Средняя: ок. 25 мин
Макс: ок. 15 мин		JET: ок. 9 мин	
Вращающаяся насадка-распылитель	Ок. 100 мин		

ПРИМЕЧАНИЕ

Время уборки в таблице выше основано на данных испытания, проводившегося с использованием одного аккумулятора. При последовательном использовании двух аккумуляторов время уборки удваивается.

Правила утилизации электрического и электронного оборудования



Правильная утилизация устройства (Утилизация электрического и электронного оборудования):

- Если вы решили утилизировать ваше устройство, то отключите его от электрической сети и перережьте провод питания
- Данная маркировка на изделии, принадлежностях или указанная в документации к нему, обозначает, что по истечению срока службы устройство и его принадлежности (например, зарядное устройство, гарнитура, USB-кабель) не следует выбрасывать вместе с другими бытовыми отходами. Во избежание нанесения вреда окружающей среде или здоровью человека от неконтролируемого выброса отходов, устройство необходимо утилизировать отдельно от других отходов и надлежащим образом переработать для повторного использования
- Для получения детальной информации месте и способе экологически безопасной утилизации потребителям необходимо обратиться либо к продавцу данного устройства, либо в уполномоченные местные органы
- Юридическим лицам необходимо обратиться к поставщику, чтобы проверить сроки и условия договора купли-продажи. Данное изделия и принадлежности к нему запрещено утилизировать вместе с другими видами отходов.

Технические характеристики и параметры

Модель	Мощность всасывания (вт)	Потребляемая мощность (вт)	Напряжение (в)	Частота (Гц)	Вес(кг)		Размеры(мм)	
					устройство	брутто	без упаковки	брутто
VS20A95973B	210	580	220-230 (Станция очистки) / 100-240 (Зарядное устройство)	50-60	2.7	17.1	250 × 210 × 1000	412 × 931 × 374
VS20A95943N	210	580	220-230 (Станция очистки) / 100-240 (Зарядное устройство)	50-60	2.5	16.1	250 × 202 × 1000	412 × 931 × 374
VS20A95823W	210	580	220-230 (Станция очистки) / 100-240 (Зарядное устройство)	50-60	2.7	14.7	250 × 210 × 1000	412 × 931 × 374

Производитель :

Самсунг Электроникс Ко., Лтд., (Мэтан-донг) 129, Самсунг-ро, Енгтонг-гу, г. Сувон, Кёнги-до, Республика Корея

Адрес мощностей производства :

«Samsung Electronics HCMC CE Complex Co., Ltd.», Лот I-11, Д2 Роад, Сайгон Хайтек парк, Танг Нхон Пхи Б Вард, Тху Дук Сити, Хо Чхи Мин Сити 70000, Вьетнам

Страна производства :

Вьетнам

Импортер в России :

ООО «Самсунг Электроникс Рус Компани», Российская Федерация, 123242, г. Москва, Новинский бульвар, д. 31, помещение 1, 2



При наличии вопросов и предложений относительно продукции Samsung обращайтесь в центр поддержки покупателей SAMSUNG.

Страна	Центр поддержки покупателей	Веб-сайт
RUSSIA	8-800-555-55-55	www.samsung.com/ru/support
KAZAKHSTAN	8-10-800-500-55-500 (GSM: 7799)	www.samsung.com/kz_ru/support
UZBEKISTAN	00-800-500-55-500 (GSM: 7799, 0799 (Uztelecom))	www.samsung.com/uz_ru/support
TAJIKISTAN	8-10-800-500-55-500 (GSM: 8888)	www.samsung.com/support
KYRGYZSTAN	00-800-500-55-500 (GSM: 9977)	www.samsung.com/support
GEORGIA	0-800-555-555	www.samsung.com/support
ARMENIA	0-800-05-555	www.samsung.com/support
AZERBAIJAN	0-88-555-55-55	www.samsung.com/support

Подлежит использованию по назначению в нормальных условиях Срок службы : 7 лет



Пилосос

Посібник користувача

Серія VS20A95****

- Щоб заощадити цінні ресурси, ми скорочуємо видання паперових інструкцій і починаємо надавати електронні посібники користувача, доступ до яких можна отримати зі смартфона або на сайті.
- Щоб отримати вказівки щодо використання виробу, ознайомтеся з посібником користувача за допомогою QR-коду або на сайті Samsung Electronics за адресою www.samsung.com.

Як ознайомитися з посібником користувача

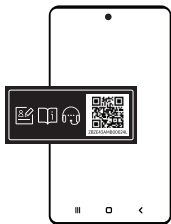

КРОК 1 Запустіть програму зчитування QR-кодів і відскануйте QR-код на виробі.

КРОК 2 Виберіть відповідний пункт меню на екрані реєстрації виробу, перегляду посібників або підключення послуги. Вибравши посібник, ви зможете ознайомитися зі вказівками щодо використання придбаного виробу.

SAMSUNG

Інформація з техніки безпеки

- Перш ніж користуватися виробом, уважно прочитайте цей посібник і збережіть його для довідки.
- Оскільки подані далі вказівки з експлуатації стосуються різних моделей, характеристики вашого пилососа можуть дещо відрізнятися від наведених у посібнику.

Важливі попереджувальні символи

ПОПЕРЕДЖЕННЯ

Указує на небезпеку для життя або ризик отримання важкої травми.

УВАГА

Указує на ризик травмування користувача або пошкодження майна.

ПРИМІТКА

Указує на те, що текст нижче містить важливу додаткову інформацію.

Загальні вказівки

Недотримання цих вимог може призвести до пошкодження внутрішніх деталей пилососа та втрати права на гарантію.

- Уважно прочитайте всі інструкції. Перш ніж увімкнути пристрій, перевірте, чи напруга в мережі відповідає тій, що зазначена на табличці з технічними даними на задній поверхні ручного пилососа (з боку встановлення батареї).
- Цей виріб не призначений для використання особами (включаючи дітей) з обмеженими фізичними, сенсорними чи розумовими можливостями або особами, які не мають достатнього досвіду чи знань, якщо вони перебувають без нагляду відповідальної за їхню безпеку особи або не навчені безпечно користуватися виробом. Не дозволяйте дітям чистити й обслуговувати пилосос без нагляду дорослих.
- Ніколи не залишайте пилосос увімкненим без нагляду.
- Цей виріб призначено лише для використання вдома. (Не використовуйте цей виріб для інших цілей, окрім як за призначенням.)
- Не дозволяйте дітям сідати на виріб чи гратися з ним.
 - Можна травмуватись чи пошкодити виріб.

Пилосос

- Під час збирання пилососа будьте обережні, щоб не защемити пальці чи долоню в місці згину ручки.
- Не використовуйте пилосос на вологих килимках чи підлозі.

Інформація з техніки безпеки

- Не використовуйте виріб поблизу таких місць:
 - у місцях, де на підлозі стоять запалені свічки або настільні лампи;
 - у місцях, де ввімкнені обігрівачі або є тліючі вуглики в каміні чи в попільничці тощо;
 - у місцях, де є горючі матеріали, як-от масляні фарби, розчинники, засоби для захисту від молі, бензин, спирт, попільнички з незгаслими цигарками тощо;
 - у закритих приміщеннях, наповнених вибухонебезпечними або токсичними парами.
- Не використовуйте пилосос для прибирання зазначених далі речей. Через це виріб може не працювати належним чином чи може зазнати пошкодження:
 - сірники або непогашений попіл або сигарети;
 - тверді або гострі предмети;
 - токсичні матеріали (хлорний відбілювач, аміак, засіб для очищення стічних труб тощо);
 - рідина, як-от вода, напої чи випороження домашніх тварин;
 - крейдяний порошок.
- Якщо стався витік будь-якого газу чи використовувався займистий спрей, наприклад для усунення пилу, не торкайтеся розетки й відкрийте вікна, щоб провітрити приміщення.
 - Нехтування цією вимогою може призвести до вибуху або займання.
- Якщо виріб видає дивні звуки, має невластивий запах або з нього йде дим, негайно вимкніть його й зверніться в сервісний центр Samsung.
 - Це може призвести до ураження електричним струмом або займання.
- Користуючись пилососом, будьте обережні, щоб не травмуватись рухомими деталями.
 - Будьте уважні, щоб волосся, пальці рук або інші частини тіла не засмоктало в обертову щітку або обертовий диск.

- Стіни чи стелю слід чистити двома руками.
 - У разі чищення однією рукою можна пошкодити зап'ястя чи впустити пилосос і призвести до травмування або пошкодження пилососа.
- Не використовуйте пилосос для збирання пилу з предметів, які можна легко подряпати (монітори, прилади з нержавіючої сталі тощо).
- Іноді коліщатко в щітці може дряпати підлогу. Тож перш ніж використовувати пилосос, перевірте стан коліщаток на щітці.
 - Якщо на коліщатку щітки є сторонні часточки, які неможливо усунути, зверніться в центр обслуговування Samsung.
- Коли працює обертова щітка, не торкайтеся її.
 - Інакше можна прищемити руку й зазнати травм.
- Не використовуйте пилосос під прямим сонячним промінням чи в спеку.
- У разі застосування надмірної сили до приладдя, оснащеного приводом, або якщо в обертовій щітці (обертovому диску) застрягне сторонній предмет, приладдя може вимкнутися для захисту двигуна або виробу. Вимкніть пилосос, вийміть сторонній предмет, а потім знову ввімкніть пилосос.
- Залежно від вологості, температури чи матеріалу підлоги тощо, може накопичуватися статична електрика. Якщо таке ставатиметься часто, зверніться в центр обслуговування Samsung.
- Не використовуйте щітку для прибирання за домашніми улюбленцями на невеликій ділянці впродовж тривалого часу та не допускайте тривалого обертання щітки для прибирання за домашніми улюбленцями на одному місці.
 - У разі використання на делікатному матеріалі можливе його пошкодження.
- Не використовуйте комбіновану насадку на твердих поверхнях, як-от шкірі чи дереві, не висунувши щітку.

Інформація з техніки безпеки

Обслуговування

- Під час або після використання пирососа кладіть його на підлогу або встановлюйте на очищувальну станцію для зберігання.
 - В іншому разі він може впасти, що призведе до травмування користувача або серйозного пошкодження виробу. Ба більше, вам можуть не компенсувати понесені збитки.
- Не зберігайте пиросос усередині машини.
- Перш ніж усувати сторонні часточки з виробу, вимкніть його.
 - Якщо під час усунення сторонніх часточок виріб буде ввімкнений, можна травмуватися чи пошкодити його.
- Щоб почистити зовнішню частину виробу, спершу вимкніть його, тоді протріть корпус сухим рушником. Не розпилюйте воду просто на корпус виробу й не витирайте його з використанням летючих речовин, наприклад бензолу, розчинника чи спирту.
 - Якщо всередину виробу потрапить вода й станеться помилка, вимкніть виріб і зверніться в сервісний центр Samsung.
- Не використовуйте для чищення частин, які можна мити, лужні засоби для миття, кислоти, промислові засоби для миття, освіжувачі повітря, оцтову кислоту тощо.
 - В іншому випадку можна пошкодити виріб: пластик може потріскати, деформуватись, змінити колір, можуть пошкодитись написи на корпусі тощо.

Частина, яку можна мити		Пилозбірник, придатний для промивання мікрофільтр, фільтр тонкого очищення, металевий сітчастий фільтр, суха ганчірка
Прийнятні засоби для миття	Нейтральний засіб	Засіб для миття посуду
Заборонені засоби для миття	Лужні	Рідкий кисень, засоби від цвілі, тощо
	На основі кислоти	Керосин, емульгатор тощо
	Промислові засоби для миття	NV-I, PB-I, Opti, спирт, ацетон, бензол, розчинник тощо
	Освіжувачі повітря	Освіжувачі повітря в розбризкувачах (із запахом кави, трав тощо)
	Олії	Олії на тваринній чи рослинній основі
Інше	Харчова оцтова кислота, оцет, крижана оцтова кислота тощо	

- Зберігання виробу під сонцем упродовж тривалого часу може призвести до його деформування чи втрати кольору. Тому виріб слід зберігати в тіні.
- Промивши водою пилозбірник, металевий сітчастий фільтр або придатний для промивання мікрофільтр, висушіть їх у тіні.
 - Вплив тепла може призвести до деформації цих елементів.

Очищувальна станція

- Не тягніть і не переміщуйте виріб, тримаючи його за кабель, не використовуйте кабель як ручку, не притискайте кабель дверима та не прокладайте його вздовж гострих країв або кутів. Тримайте кабель подалі від нагрітих поверхонь.
- Не тягніть за кабель, коли виймаєте вилку з розетки. Тримайте за вилку, а не за кабель.
- Не тягніть кабель живлення й не торкайтеся штепселя мокрими руками.
 - Це може призвести до ураження електричним струмом або займання.
- Не використовуйте кабель-продовжувач або розетку, які не здатні витримати номінальне навантаження струмом.

Інформація з техніки безпеки

- Якщо на контактах штепселя є пил, вода чи інші сторонні часточки, ретельно витріть їх.
 - В іншому випадку виріб може не працювати належним чином або може статися ураження електричним струмом.
- Не використовуйте пошкоджений штепсель чи кабель живлення або не прикріплену належним чином розетку.
 - Це може призвести до ураження електричним струмом або займання.
- Перед обслуговуванням необхідно від'єднати очищувальну станцію від розетки.
- Уникайте впливу на очищувальну станцію високої температури, вологи чи контакту очищувальної станції з водою.
- Не під'єднуйте очищувальну станцію до джерела живлення з невідповідною напругою. Не під'єднуйте очищувальну станцію до багатороз'ємної розетки або подовжувача.
 - Це може призвести до ураження електричним струмом або займання.
- Якщо кабель живлення пошкоджений, зверніться в сервісний центр Samsung для заміни кабелю живлення на новий.
 - Це може призвести до ураження електричним струмом або займання.
- Стежте за тим, щоб зарядні роз'єми пилососа й очищувальної станції не контактували з провідниками, як-от браслет, годинник, металевий стержень, цвях тощо.
 - Може статися несправність чи ураження електричним струмом.
- Оскільки очищувальна станція розроблена лише для використання в поєднанні з бездротовим пилососом Samsung Jet, не використовуйте очищувальну станцію з іншими електронними приладами та в інших цілях.
 - Нехтування цією вимогою може призвести до серйозного пошкодження очищувальної станції чи займання.
- Не дозволяйте дітям лягати на очищувальну станцію чи штовхати її.
 - Інакше можна травмуватися, пошкодити виріб і підлогу.

- Не заряджайте виріб поблизу вікна, обігрівача, туалету, ванни тощо.
- Не намагайтеся розібрати очищувальну станцію. Ремонт слід виконувати лише в спеціалізованому сервісному центрі Samsung.
- Травма користувача або несправність виробу, які є результатом неправильного встановлення очищувальної станції, можуть не підлягати відшкодуванню.
- Не згинайте надто сильно кабель живлення та не ставте на нього важкі предмети.
 - Це може призвести до ураження електричним струмом або займання.
- Перш ніж під'єднувати чи від'єднувати очищувальну станцію, вимкніть пілосос і впевніться, що контакти штепселя кабелю живлення не торкаються ваших рук.
 - В іншому випадку може статися займання чи ураження електричним струмом.

Батарея

- Не розбирайте й не кидайте батареї у вогонь, оскільки від високої температури вони можуть вибухнути.
- Не кидайте батарею та не стукайте нею, а також не вдаряйте різко об інші предмети.
- Не розбирайте батарею та не створюйте короткого замикання між контактами "+" і "-".
- Оскільки батарею виготовлено лише для цього виробу, не використовуйте її з іншими електропристроями чи для інших цілей.
- Коли ви купуєте нову батарею, перевірте назву моделі (VCA-SBTA95) і наявність фірмового логотипа **SAMSUNG**.
 - Щоб придбати витратні матеріали, зверніться до найближчого продавця Samsung Electronics або до сервісного центру Samsung.

Інформація з техніки безпеки

- У разі екстремального використання або за високої температури може статися витікання електроліту з батарей. Якщо така рідина потрапить на шкіру, відразу промийте цю ділянку водою. Якщо рідина потрапить в очі, негайно промийте їх чистою водою, роблячи це впродовж щонайменше 10 хвилин. Зверніться до лікаря.
- Щоб установити батарею в пілосос, вставте її до клацання. Це гарантуватиме, що батарею встановлено належним чином.
 - Інакше батарея може впасти та спричинити пошкодження виробу або травмувати користувача.
- Якщо ви не плануєте користуватися пілососом упродовж тривалого часу або надовго їдете з дому, від'єднайте очищувальну станцію від розетки та вийміть із пілососа батарею. Якщо батарею не заряджати та не використовувати, вона повільно розряджатиметься.
- Щоб захистити двигун і батарею, виробом не слід користуватися за температури нижче 5 °C або вище 45 °C.
- Утилізуйте використану батарею відповідно до вимог місцевого законодавства.

Підготовка

Приладдя

Приладдя з позначкою "*" може відрізнятися залежно від моделі.



Телескопічна трубка

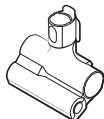

Щітка для прибирання за домашніми улюбленцями



Комбінована насадка



Подовжувальна насадка для щілин



Гнучка насадка

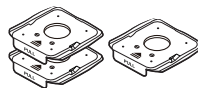

Мішки для пилу (1 встановлений, 2 запасних)



Посібник користувача

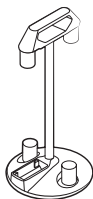

Підставка для приладдя

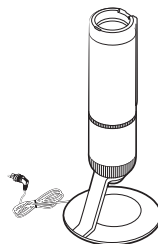

Очищувальна станція



* Зарядний пристрій

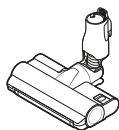

* Щітка Jet Dual



* Тонка щітка

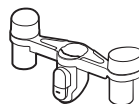

* Тримач підставки для приладдя

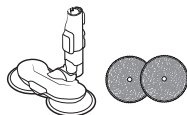

* Обертова насадка-розпилювач / Багаторазові килимки для вологого прибирання

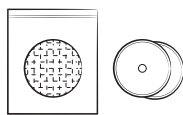

* Одноразові килимки для вологого прибирання / Змінний килимок

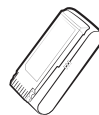

* Батарея (VS20A959***: 2 шт.)

* Додатково

- Модель VS20A958***: додаткову батарею й зарядний пристрій можна придбати окремо.

Підготовка

- У комплектцію Обертової насадки-розпилювача входять багаторазові килимки для вологого прибирання й одноразові килимки для вологого прибирання.
- Обертова насадка-розпилювач і Щітка Jet Dual сумісні лише з моделлю VS20A95****.

Огляд деталей

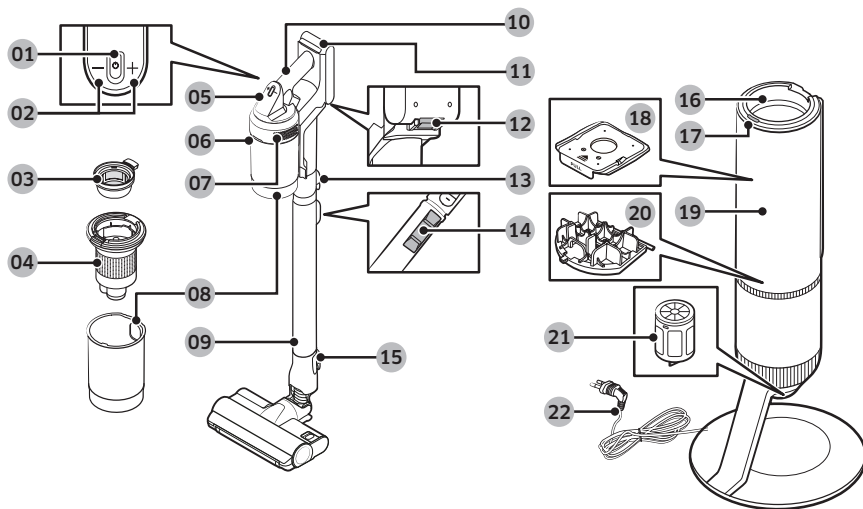

01 Кнопка Живлення (⏻)

02 Кнопки Регулювання сили всмоктування

03 Придатний для промивання мікрофільтр

04 Металевий сітчастий фільтр

05 Дисплей

06 Кнопка вивільнення пилозбірника

07 Фільтр тонкого очищення

08 Пилозбірник

09 Регульована трубка

10 Ручка

11 Індикатор рівня заряду батареї

12 Кнопка вивільнення батареї

13 Кнопка вивільнення трубки

14 Кнопка регулювання довжини трубки

15 Кнопка вивільнення щітки

16 З'єднання пилозбірника

17 Кнопка START/STOP (ПУСК / ЗУПИНКА) очищувальної станції

18 Мішок для пилу

19 Передня панель Очищувальної станції

20 Передмоторний фільтр очищувальної станції

21 Пиловий фільтр тонкого очищення очищувальної станції

22 Кабель живлення

ПРИМІТКА

Хвилеподібний візерунок на зовнішній поверхні виробу виглядає природно завдяки використанню пластмас перламутрового кольору та його розсіюванню. Крім того, використання в матеріалі перламутру надає виробу неперевершеного блиску (додатковий шар не потрібен).

Експлуатація



Докладну інформацію див. по QR-коду.

Встановлення Очищувальної станції

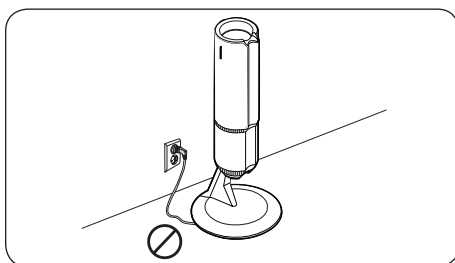
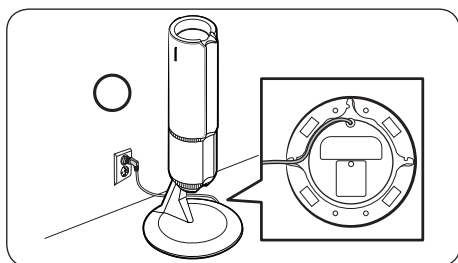

1. Прокладіть кабель живлення Очищувальної станції вздовж круглого паза внизу.
 - Переконайтеся, що шнур живлення прокладено правильно й що Очищувальна станція стійко стоїть.
2. Перш ніж під'єднати Очищувальну станцію до мережі, акуратно прокладіть шнур живлення.
3. Після підключення Очищувальної станції до живлення кнопка **START/STOP (ПУСК / ЗУПИНКА)** загориться синім кольором на 5 секунд, після чого згасне.

Використання Очищувальної станції

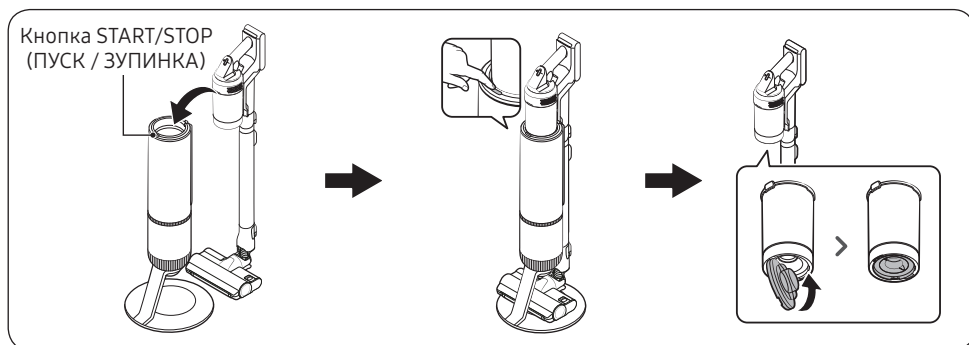

- Після встановлення пилососа в Очищувальну станцію натисніть кнопку **START/STOP (ПУСК / ЗУПИНКА)**, щоб спорожнити пилосбірник.
 - Натисніть кнопку **START/STOP (ПУСК / ЗУПИНКА)**, щоб зупинити пристрій.
- Перш ніж увімкнути пилосос, закрийте кришку внизу пилосбірника, що відкрилася для спорожнення пилосбірника в Очищувальну станцію.

Використання кнопок і дисплея

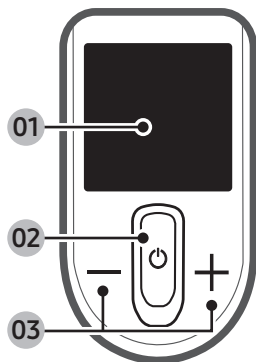

01 Дисплей

- Відображає поточний режим (**Мін**, **Середній**, **Макс**, **JET** або **Вологе**) або попереджувальне повідомлення.

02 Живлення (⏻)

- Натисніть цю кнопку, щоб увімкнути або вимкнути пилосос.
- Після вмикання пилосос починає працювати в режимі **Середній**.
- Якщо встановлено Обертову насадку-розпилювач, то пилосос запускається в режимі **Вологе**.

03 Регулювання сили всмоктування (+ / -)

- Можна змінити режим потужності всмоктування (**Мін**, **Середній**, **Макс** або **JET**).
- У режимі **Вологе** натисніть кнопку **+** для одноразового розпилення води або натисніть і утримуйте **+** для розпилення води протягом 2 секунд.
- Натисніть і утримуйте кнопку **+** протягом 3 секунд, щоб увійти в режим налаштування мови або вийти з нього. Для вибору мови натискайте кнопки **+** та **-**.
- Коли пилосос встановлено на Очищувальній станції, натисніть і утримуйте кнопку **+** протягом 5 секунд, щоб увімкнути або вимкнути режим Енергозаощадження.

📖 ПРИМІТКА

- Коли пилосос працює в режимі **Вологе**, активна лише кнопка **+**.
- У режимі **Вологе** не доступне налаштування мови.
- Режим Енергозаощадження автоматично вимикається після вмикання пилососа.
- Щітка може сильно приставати до поверхні або не обертатися належним чином на деяких покриттях (килим, постільна білизна тощо). У такому разі змініть значення режиму потужності всмоктування на **Мін** або **Середній**.

Попереджувальні повідомлення

Повідомлення	Пояснення
Низький заряд батареї	Відображається, коли рівень заряду батареї низький.
Об'єкт застряг в щітці / насадці	Помилка відображається, коли щітка або насадка забиті сторонніми предметами.
Фільтр не вставлено	Помилка відображається, коли Мікрофільтр не вставлено.
Забитий	Помилка відображається, коли пилосос забитий.
Перевірте щітку або фільтр	Попереджає користувача про необхідність перевірити щітку, насадку чи фільтр і за необхідності видалити сміття.
Почистьте мікрофільтр	Попереджає й рекомендує користувачу періодично перевіряти й мити Мікрофільтр.
Режим ЕКО Вкл.	Відображається, коли пилосос перебуває в режимі Енергозаощадження.
Режим ЕКО Вискл.	Відображається, коли пилосос вийшов із режиму Енергозаощадження.

Додаток

Технічні характеристики виробу

Тривалість заряджання й чищення може різнитися залежно від щітки й умов використання.

Модель		Серія VS20A95****	
Споживання енергії (пилосос)		Відповідно до характеристик ручного пилососа: 580 Вт	
Технічні характеристики батареї		Літій-іонна 25,2 В, 2200 мА·год, 7 комірок	
Маса (пилосос)		2,7 кг (Щітка Jet Dual)	
Розмір	Пилосос	Ширина 250 мм × довжина 210 мм × висота 1000 мм	
	Очищувальна станція	Ширина 300 мм × довжина 300 мм × висота 850 мм	
Час заряджання		3,5 год	
Час прибирання (режим за замовчуванням: Середній)	Комбінована насадка / Подовжувальна насадка для щілин	Мін: прибл. 60 хв	Середній: прибл. 30 хв
		Макс: прибл. 10 хв	JET: прибл. 3 хв
	Щітка Jet Dual	Мін: прибл. 42 хв	Середній: прибл. 24 хв
		Макс: прибл. 14 хв	JET: прибл. 8 хв
	Тонка щітка	Мін: прибл. 50 хв	Середній: прибл. 25 хв
		Макс: прибл. 15 хв	JET: прибл. 9 хв
Обертova насадка-розпилювач	Прибл. 100 хв		

ПРИМІТКА

Час прибирання, зазначений у таблиці вище, ґрунтується на результатах випробування з використанням однієї батареї. За умови послідовного використання двох батарей час прибирання подвоюється.

Виробник:

Самсунг Електронікс Ко., Лтд, (Метан-донг) 129, Самсунг-ро, Енгтонг-гу, м. Сувон, Кьонгі-до, Республіка Корея

Адреса потужностей виробництва:

«Самсунг Електронікс ХСМС СЕ» Лот І-11, Д2 Роуд, Сайгон Хай-Тек Парк, Танг Нхон Пху Б Вард, Тху Дук Сіті, Хо Ши Мін Сіті 70000, В'єтнам

Країна виробництва: В'єтнам

Імпортер в Україні:

ТОВ «Самсунг Електронікс Україна Компані», 01032, м. Київ, вул. Л. Толстого, 57

Якщо у вас виникли будь-які питання чи зауваження щодо виробів Samsung, звертайтеся до центру обслуговування SAMSUNG.

Країна	Центр обслуговування споживачів	Веб-сайт
UKRAINE	0-800-502-000	www.samsung.com/ua/support
BELARUS	810-800-500-55-500	www.samsung.com/support
MOLDOVA	+373-22-667-400	www.samsung.com/support



Шаңсорғыш

Пайдаланушы нұсқаулығы

VS20A95**** Сериясы

- Құнды ресурстарды үнемдеу үшін біз қағаз нұсқаулықтарының санын азайтып, смартфоннан немесе веб-сайттан тексеруге болатын электрондық пайдаланушы нұсқаулығын ұсынамыз.
- Өнімді пайдалану туралы нұсқаулар алу үшін QR-код түрінде немесе Samsung Electronics веб-сайтында берілген пайдаланушы нұсқаулығын қараңыз (www.samsung.com).

Пайдаланушы нұсқаулықтарын қарау



1-ҚАДАМ QR кодын оқу бағдарламасын іске қосыңыз, содан кейін өнімге бекітілген QR суретін сканерлеңіз.

2-ҚАДАМ Өнімді тіркеу, нұсқаулықтарды қарау немесе қызметті қосу мәзірін таңдаңыз. Нұсқаулықты таңдаған кезде сатып алынған өнімді пайдалану жөніндегі нұсқаулықты көруге болады.

SAMSUNG

Қауіпсіздік ақпараты

- Құрылғыны іске қосар алдында, осы нұсқаулықты мұқият оқып шығып, кейін қарап жүру үшін сақтап қойыңыз.
- Себебі төменде көрсетілген құрылғыны пайдалану нұсқауларында әр түрлі үлгілер қамтылғандықтан, сіздің шаңсорғышыңыздың техникалық сипаттамасы, осы нұсқаулықта көрсетілген құрылғылардан сәл өзгеше болуы мүмкін.

Маңызды сақтық белгілері

ЕСКЕРТУ

Өлім қатері немесе ауыр жарақат алу қаупі барын көрсетеді.

НАЗРАУДАРЫҢЫЗ

Адам жарақат алуы немесе мүлікке зиян келуі мүмкін екенін ескертеді.

ЕСКЕРІМ

Келесі мәтінде маңызды қосымша ақпарат барын көрсетеді.

Жалпылама ақпарат

Осы талаптар орындалмаса, шаңсорғыштың ішкі бөлшектеріне зақым келіп, кепілдік заңды күшінен айырылуы мүмкін.

- Нұсқаулардың барлығын мұқият оқып шығыңыз. Шаңсорғышты тоққа қосар алдында электр желісіндегі кернеудің шаңсорғыштың артқы жағындағы техникалық ақпарат тақтайшасында көрсетілген мәнге сай келетініне көз жеткізіңіз (батарея контактысының тұсындағы).
- Бұл құрылғы кембағал, сезім мүкістігі бар немесе ақыл-есі кем, құрылғыны қолдану тәжірибесі жоқ не қолдана білмейтін адамдар (балаларды қоса алғанда) қолдануға арналмаған. Олар осы құрылғыны өз қауіпсіздігін қамтамасыз ететін адамның нұсқауы немесе қадағалауы бойынша пайдалануға тиіс. Балалар үлкендердің қадағалауынсыз шаңсорғышпен тазалауға немесе оны жөндеуге тиіс емес.

- Шаңсорғышты ешқашан қараусыз іске қосып қоюға болмайды.
- Бұл тек үйде ғана қолдануға арналған құрылғы. (Бұл өнімді басқа мақсатта пайдаланбаңыз).
- Балалардың шаңсорғыштың үстімен жүруіне немесе ойнауына рұқсат етпеңіз.
 - Адамды жаралануы немесе құрылғыға нұқсан келуі мүмкін.

Шаңсорғыш

- Шаңсорғышты жинау барысында, тұтқаның бүктелген қозғалысы кезінде саусақтарыңызды қыстырып немесе қолыңызды жаралап алмаңыз.
- Шаңсорғышты дымқыл төсеніш немесе еден үстінде пайдалануға болмайды.
- Құрылғыны келесі жерлерде пайдаланбаңыз;
 - Жанып тұрған майшам тұрған жерді немесе үстел шамы қойылған еден үстін тазалау үшін қолданбаңыз.
 - Жылытқыштар қосылған жерде немесе қараусыз алауошақта немесе күлсалғышта сөнбеген көмірлер бар жерде және т.б.
 - Майлы бояу, бояу сұйылтқышы, күйеге қарсы заттар, бензин, спирт, еріткіш, темекі күлсалғыштары және т.б жанғыш материалдар бар жерде.
 - Жарылғыш немесе улы булармен толтырылған жабық жерде.
- Келесі заттарды көтеріп алмаңыз. Қалыпты емес жұмыс немесе өнім зақымдалуы мүмкін.
 - Сіріңке немесе сөндірілмеген күл немесе темекі
 - Қатты немесе өткір заттар
 - Улы материалдар (хлор ағартқыш, аммиак, кәрізді тазалауға арналған құрал және т. б.)
 - Су, сусындар немесе үй жануарларының қалдықтары сияқты сұйықтық
 - Бор ұнтағы

Қауіпсіздік ақпараты

- Газ жылыстаған немесе шаң кетіргіш жанғыш бүріккіш зат пайдаланылған кезде, розетканы қолмен ұстамаңыз және желдету үшін терезені ашыңыз.
 - Жарылыс немесе өрт болуы мүмкін.
- Құрылғыдан жағымсыз дыбыс немесе иіс не түтін шықса, дереу сөндіріңіз және Samsung қызмет көрсету орталығына хабарласыңыз.
 - Электр қатері пайда болуы немесе өрт шығуы мүмкін.
- Шаңсорғышты пайдаланған кезде қозғалатын немесе айналмалы бөлшектер жарақаттамау үшін абай болыңыз.
 - Денеңіздің бөліктерін (Шаш, қол және т.б.) айналмалы шөткеден немесе айналмалы дискіден алыс ұстаңыз.
- Қабырғаны немесе төбені тазалаған кезде, екі қолмен жұмыс істеу қажет.
 - Егер бір қолмен тазаласаңыз, қолыңыздың буынына зақым келтіріп, шаңсорғышқа нұқсан келтіруіңіз немесе жарақат алуыңыз мүмкін.
- Шаңсорғышты оңай сызат түсетін заттарды (монитор, тот баспайтын темірден жасалған тұрмыстық құрылғылар, т.б.) тазалау үшін пайдаланбаңыз.
- Кейде шөткенің дөңгелегі еденге сызат түсіруі мүмкін. Шаңсорғышты пайдаланардан бұрын шөткенің доңғалақтарын тексеріңіз.
 - Шөткенің дөңгелегінде оңай алынбайтын бөгде зат бар болса, Samsung қызмет көрсету орталығына хабарласыңыз.
- Шөткенің ішіндегі айналмалы шөтке жұмыс істеп тұрғанда, шөткені қолмен ұстамаңыз.
 - Әйтпесе, қолыңыз тұрып қалып, жарақаттануыңыз мүмкін.
- Шаңсорғышты күн сәулесі тура түсетін немесе өте ыстық жерде пайдалануға болмайды.
- Егер қозғалтқыш аксессуарына шамадан тыс күш салынса немесе айналмалы шөткеге (немесе айналмалы дискіге) бөгде заттар түссе, аксессуар қозғалтқышты немесе бұйымды қорғау үшін жұмысын тоқтатуы мүмкін. Шаңсорғышты сөндіріп, бөгде затты алып, содан кейін оны қайта қосыңыз.

- Үйдегі ылғал, температура немесе еден материалы т.с.с. байланысты статикалық электр тоғы пайда болуы мүмкін. Мұндай жағдай қайталанса, Samsung қызмет көрсету орталығына хабарласыңыз.
- Шағын алаңда ұзақ уақыт бойы жануарларға арналған жабдықты қолданбаңыз және жануарларға арналған жабдықтың үнемі бір жерде айналуына жол бермеңіз.
 - Сезімтал материалдарға қолданған кезде зақым келуі мүмкін.
- Қылшақтары шығарылмаған Құрама қондырмамен былғары немесе ағаш сияқты қатты материалдарды тазаламаңыз.

Күтім көрсету

- Шаңсорғышты пайдалану кезінде немесе қолданғаннан кейін шаңсорғышты еденге қою керек немесе оны сақтау үшін Тазалау блогына қою керек.
 - Құрылғы құлап кетіп, бұл жарақатқа және өнімге қатты зақым келтіруі мүмкін. Сонымен қатар, келтірілген залал өтелмеуі мүмкін.
- Шаңсорғышты автокөліктің ішінде сақтауға болмайды.
- Құрылғы ішінен бөгде заттарды алып шыққан кезде әуелі оны өшіру қажет.
 - Құрылғы қосылып тұрғанда оның ішіндегі бөгде заттарды алсаңыз, жарақат алуыңыз немесе құрылғыға нұқсан келуі мүмкін.
- Құрылғының сыртын тазалағанда, алдымен құрылғыны өшіріңіз және содан кейін оны құрғақ сүлгімен сүртіңіз. Құрылғыға су тура шашпаңыз немесе бензин, сұйылтқыш не спирт тәрізді тұтанғыш заттармен сүртпеңіз.
 - Құрылғыға су кірсе немесе ақау пайда болса, құрылғыны өшіріңіз және Samsung қызмет көрсету орталығына хабарласыңыз.
- Жууға болатын бөліктерін тазалаған кезде, сілтілік жуғыш заттарды, қышқылды, өнеркәсіптік жуғыш заттарды, ауа сергіткіштерді, сірке суы қышқылдарын пайдаланбаңыз.
 - Пластик заттардың сынуы, деформация, өңсіздену, баспа бояуының нашарлауы, т.б. тәрізді өнім зақымдары пайда болуы мүмкін.

Қауіпсіздік ақпараты

Жууға болатын бөліктері		Шаң сауыты, Жуылатын микро сүзгі, Ұсақ шаң сүзгісі, Металл торкөз сүзгісі, құрғақ шүберек
Қолдануға болатын жуғыш зат	Бейтарап	Ыдыс-аяқ жуғыш зат
Тыйым салынған жуғыш зат	Сілті	Сұйық оттегі, зең тазалағыш, т.б.
	Қышқыл	Парафин майы, эмульгатор, т.б.
	Өнеркәсіптік тазалағыштар	NV-I, PB-I, Опти, спирт, ацетон, бензол, сұйылтқыш, т.б.
	Ауа сергіткіш	Бүріккіш спрей ауа сергіткіштері (кофенің хош иісі, жасыл шөп, т.б.)
	Майлар	Жануар майлары, көкөніс майлары
т.б.	Тағамға қолдануға болатын сірке қышқылы, сірке суы, кристалл сірке қышқылы, т.б.	

- Құрылғыны ұзақ уақыт күннің астына қойса, құрылғы бөлшектерінің пішіні бұзылуы немесе түсі кетуі мүмкін. Сондықтан құрылғыны көлеңкеде сақтаңыз.
- Шаң сауытын, Металл торкөз сүзгіні немесе Жуылатын микро сүзгіні сумен тазалап болғаннан кейін көлеңкеде құрғатыңыз.
 - Қыздырылған кезде бөліктің деформациясы пайда болуы мүмкін.

Тазалау блогы

- Сымынан тартып жылжытпаңыз, сымды тұтқаның орнына қолданбаңыз, есікті жапқанда сымды астына қалдырмаңыз, немесе сымды өткір жиектер мен бұрыштарға тигізіп тартпаңыз. Сымды заттың қызып тұрған беттерінен алыс ұстаңыз.
- Тоқтан ажыратқанда сымынан тартпаңыз. Сымынан тартпай, ашасын мықтап ұстап суырыңыз.
- Қуат сымын тартпаңыз және оның ашасын су қолмен ұстамаңыз.
 - Электр қатері пайда болуы немесе өрт шығуы мүмкін.
- Атаулы тоғы сай келмейтін ұзартқыш сымдарды немесе розеткаларды пайдаланбаңыз.

- Қуат ашасының істікшесінде немесе түйіспелерінде шаң, су, т.б. болса, оларды мұқият сүртіңіз.
 - Дұрыс жұмыс істемеуі мүмкін немесе электр қатері болуы мүмкін.
- Зақымданған ашаны, қуат сымын немесе босап тұрған розетканы қолданбаңыз.
 - Электр қатері пайда болуы немесе өрт шығуы мүмкін.
- Күтім көрсетер алдында Тазалау блогын розеткадан ағытыңыз.
- Тазалау блогын жоғары температураға шығармаңыз және Тазалау блогының ылғалдануына немесе ылғалдың тиіп кетуіне жол бермеңіз.
- Тазалау блогын кернеуі сәйкес келмейтін қуат көзіне қоспаңыз. Тазалау блогын көп аша сұғылатын розеткаға немесе розеткалар блогына қосуға болмайды.
 - Электр қатері пайда болуы немесе өрт шығуы мүмкін.
- Қуат сымына зақым келсе, Samsung уәкілетті қызмет көрсету орталығына жаңа қуат сымын орнатқызу керек.
 - Электр қатері пайда болуы немесе өрт шығуы мүмкін.
- Шаңсорғыштың және Тазалау блогының зарядтау түйіспесінің білезік, сағат, металл шыбық, шеге және т. б. сияқты өткізгіш затқа тимеуін қадағалаңыз.
 - Құрылғы бұзылуы немесе электр тоғы соғуы мүмкін.
- Тазалау блогы тек Samsung Jet сымсыз шаңсорғышты пайдалануға арналған болғандықтан, Тазалау блогының бағдарламасын басқа электрондық құрылғылар үшін және басқа мақсаттар үшін пайдаланбаңыз.
 - Тазалау блогына нұқсан келуі немесе өрт шығуы мүмкін.
- Тазалау блогына балалардың жанасуына немесе оны итеруіне рұқсат етпеңіз.
 - Адамға жарақат келтіруі, құрылғыға немесе еденге нұқсан келтіруі мүмкін.
- Құрылғыны терезенің, радиатордың, дәретхананың, жуынатын бөлменің т.б. жанында зарядтамаңыз.
- Тазалау блогын ашуға әрекеттенбеңіз. Жөндеу жұмыстарын тек Samsung қызмет көрсету орталығы ғана жүзеге асыруға тиіс.

Қауіпсіздік ақпараты

- Тазалау блогының дұрыс орнатылмауы салдарынан бұйымның жарақаттары немесе ақаулары өтелмейді.
- Қорек сымын күшпен майыстырмаңыз немесе қорек сымының үстіне ауыр зат қоймаңыз.
 - Электр қатері пайда болуы немесе өрт шығуы мүмкін.
- Тазалау блогын розеткадан суыру немесе қосу алдында шаңсорғышты өшіріңіз және қуат ашасының істікшесінің қолыңызға тиіп кетпеуін қадағалаңыз.
 - Өрт немесе электр қатері болуы мүмкін.

Батарея

- Батареяларды бұзбаңыз немесе тұтатпаңыз, себебі жоғары температурда жарылып кетуі мүмкін.
- Батареяны құлатып немесе кенет соғып алмаңыз.
- Батареяны қайта орнатпаңыз және оң (+) және теріс (-) ағытпалардың арасында қысқа тұйықталудың болмауын қамтамасыз етіңіз.
- Бұл батарея осы құрылғыға ғана арналғандықтан, оны басқа электрондық құрылғыларға салмаңыз немесе басқа мақсатта қолданбаңыз.
- Жаңа батареяны сатып алғанда, үлгі атауын (VCA-SBTA95) және шынайы **SAMSUNG** логотипті тексеріңіз.
 - Кез келген шығын керек-жарақтарын сатып алу үшін ең жақын орналасқан Samsung Electronics сатушысына немесе Samsung сервис орталығына хабарласыңыз.
- Шамадан тыс көп іске қосқанда не температура әсер еткенде, батарея ұяшығынан сұйық ағуы мүмкін. Аққан сұйық теріңізге тисе сумен дереу жуыңыз. Сұйықтық көзіңізге тамса, таза сумен дереу кем дегенде 10 минут бойы шайыңыз. Дәрігерлік көмек алыңыз.

-
- Батареяны шаңсорғышқа орнатқанда сырт еткен дыбыстың естілуін күтіңіз. Бұл батареяның мықтап орнатылғанын білдіреді.
 - Әйтпесе батарея құлап, құрылғыға нұқсан келтіруі немесе адамды жарақаттауы мүмкін.
 - Егер сіз шаңсорғышты ұзақ уақыт пайдаланғыңыз келмесе немесе үйде ұзақ уақыт болмасаңыз, Тазалау блогын желіден ажыратыңыз, содан кейін батареяны шаңсорғыштан ажыратыңыз. Батарея зарядталмай немесе пайдаланылмай тұрғанда, батарея заряды біртіндеп азаяды.
 - Қозғалтқыш пен батареяны қорғау үшін өнімді 5 °C градустан төмен немесе 45 °C градустан жоғары температура жағдайларында пайдалануға болмайды.
 - Заряды таусылған батареяны жергілікті ережелерге сәйкес қоқысқа тастаңыз.

Дайындық

Керек-жарақтары

* * таңбасы бар аксессуарлар үлгіге байланысты әр түрлі болуы мүмкін.



Телескоптық түтік

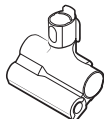

Жануарларға арналған жабдық



Құрама қондырма



Кеңейткіш саңылау қондырмасы



Икемді қондырма

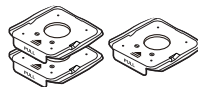

Шаң қалтасы (1 орнатылған, 2 қосымша)



Пайдаланушы нұсқаулығы

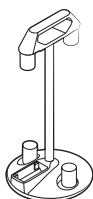

Керек-жарақ салғыш

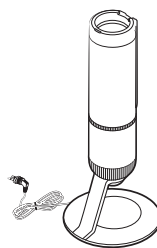

Тазалау блогы



* Зарядтағыш

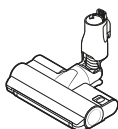

* Jet Dual Brush



* Жіңішке шөтке

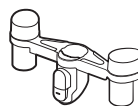

* Керек-жарақ салғыш ұстағышы

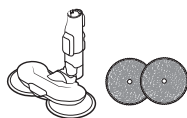

* Шашыратқыш айналмалы сыпыртқы / Қайта қолданылатын ылғал төсем

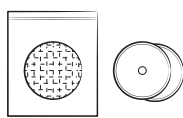

* Бір рет қолданылатын ылғал төсем / Бекітілетін сүрткіш

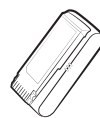

* Батарея (VS20A959***: 2 дана)

* Міндетті емес

- VS20A958*** үлгісі: Қосалқы батарея мен зарядтағышты қосымша сатып алуға болады.
- Шашыратқыш айналмалы сыпыртқыға қайта қолданылатын дымқыл сүрткіштер мен бір рет қолданылатын дымқыл сүрткіштер кіреді.
- Шашыратқыш айналмалы сыпыртқы мен Jet Dual Brush тек VS20A95*** үлгісімен ғана үйлесімді.

Бөлшектерге жалпы шолу

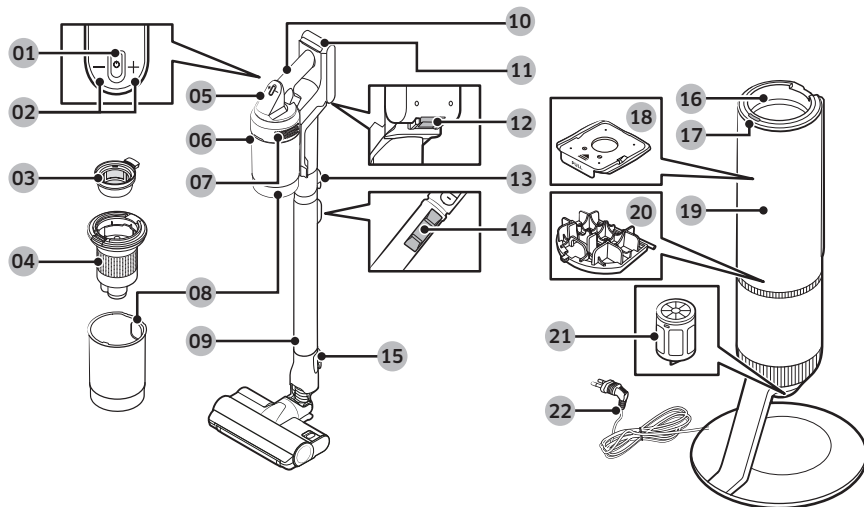

- | | |
|--|--|
| 01 Қуат(⏻) түймесі | 12 Батареяны босату түймесі |
| 02 Шаң сору қуаты басқару түймесі | 13 Түтікті босату түймесі |
| 03 Жуылатын микро сүзгі | 14 Түтік ұзындығын реттеу түймесі |
| 04 Металл торкөз сүзгі | 15 Шөткені босату түймесі |
| 05 Дисплей | 16 Шаң зауытының жалғауы |
| 06 Шаң жинайтын сауытты босату түймесі | 17 Тазалау блогы START/STOP (БАСТАУ/ТОҚТАТУ) батырмасы |
| 07 Ұсақ шаң сүзгісі | 18 Шаң қалтасы |
| 08 Шаң сауыты | 19 Тазалау блогының алдыңғы қақпағы |
| 09 Реттелмелі түтікше | 20 Тазалау блогы, қозғалтқыштың алдыңғы сүзгісі |
| 10 Тұтқа | 21 Ұсақ шаң сүзгісі тазалау блогы |
| 11 Батарея деңгейінің индикаторы | 22 Қуат сым |

ЕСКЕРІМ

Құрылғының сыртындағы толқын тәрізді бедер оның табиғи түсі болып табылады және ол құрылғыны жасауда қолданылған перламулт пластик материал мен оның түсінің таралуына байланысты. Сонымен қатар, материалда қолданылатын жылтыр седеп қосымша жабынды қажет етпейтін керемет жылтыр жабынды қамтамасыз етеді.

Дайындық

Жұмыс істеу



Егжей-тегжейлі ақпарат алу үшін QR кодын қараңыз.

Тазалау блогын орнату

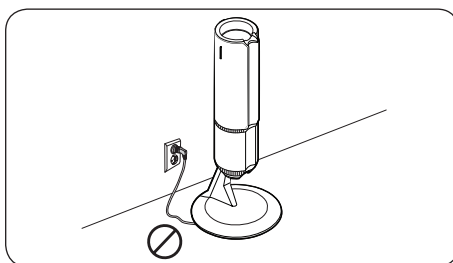
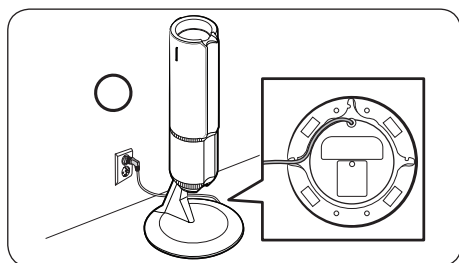

1. Тазалау блогының қуат сымын астыңғы жағындағы дөңес жырыққа салып өткізу керек.
 - Тазалау блогы көлбеу тұрмайтындай етіп қуат сымының дұрыс орнатылғанына көз жеткізіңіз.
2. Тазалау блогын қоспас бұрын қуат сымын мұқият орналастырыңыз.
3. Тазалау блогын рэзеткеге қосқан кезде **START/STOP (БАСТАУ/ТОҚТАТУ)** түймесі 5 секунд ішінде көк түске айналып, сосын сөнеді.

Тазалау блогын пайдалану

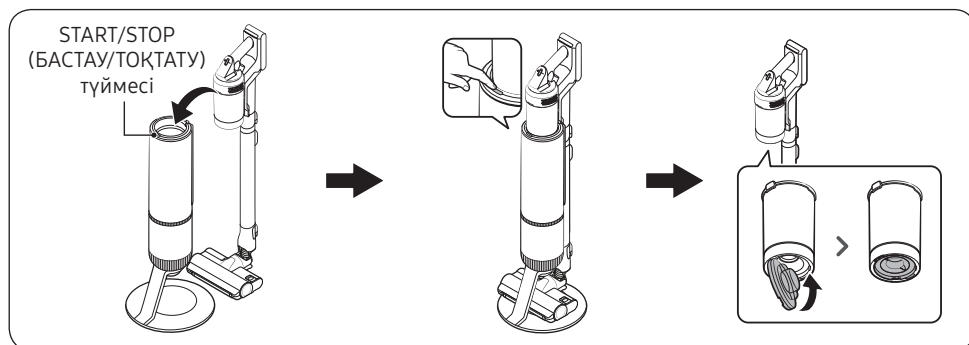

- Шаңсорғышты Тазалау блогына кіргізіп болған соң, шаң сауытын босату үшін **START/STOP (БАСТАУ/ТОҚТАТУ)** түймесін басыңыз.
 - Жұмысты тоқтату үшін **START/STOP (БАСТАУ/ТОҚТАТУ)** түймесін қайта басыңыз.
- Шаңсорғышты қолданар алдында шаң сауытының төменгі қақпағын жабыңыз, өйткені Тазалау блогында шаң сауытын босатқаннан кейін төменгі қақпақ ашық қалады.

Түймелер мен дисплейді пайдалану

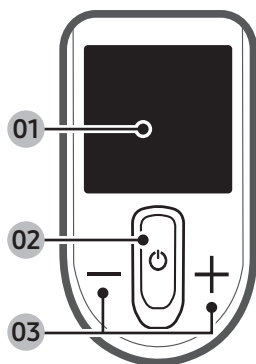

01 Дисплей

- Ағымдағы режимді ("Min, **ORTASHA**, **Maks**, **JET** немесе **Ylğaldy**") немесе ескерту хабарламасын көрсетеді.

02 Қуат (⏻)

- Шаңсорғышты қосу немесе сөндіру үшін осы түймешікті басыңыз.
- Қуатқа енді қосқан кезде шаңсорғыш "**ORTASHA**" режимінде іске қосылады.
- Егер сіз Шашыратқыш айналмалы сыпыртқы режимін қоссаңыз, шаңсорғыш "**Ylğaldy**" режимінде жұмыс істейді.

03 Шаң сору қуаты басқару (+ / -)

- Шаң сору қуатын өзгертуге болады ("**Min**, **ORTASHA**, **Maks** немесе **JET**").
- "**Ylğaldy**" режимінде бір рет су бүрку үшін + түймесін басыңыз немесе 2 секунд ішінде су бүрку үшін + түймесін басып тұрыңыз.
- Тіл параметріне кіру немесе шығу үшін + түймесін 3 секунд басып тұрыңыз. Тілді таңдау үшін + немесе – түймесін басыңыз.
- Шаңсорғыш Тазалау блогында болған кезде Қуат үнемдеу режимін қосу немесе өшіру үшін + түймесін 5 секунд басып тұрыңыз.

🗨 ЕСКЕРІМ

- Шаңсорғыш "**Ylğaldy**" режимінде болғанда + түймесі ғана жұмыс істейді.
- Шаңсорғыш "**Ylğaldy**" режимінде болған кезде тіл параметрлеріне кіре алмайсыз.
- Шаңсорғышты пайдалану кезінде Қуатты үнемдеу режимі автоматты түрде өшіріледі.
- Шөтке еденге жабысып немесе еден материалына байланысты нашар айналуы мүмкін (кілем, төсеніш, төсек жабдығы және т.б.). Егер мұндай мәселе туындаса, шаң сору қуатын "**Min** немесе **ORTASHA**" етіп өзгертіңіз.

Ескерту хабарламалары

Хабарлама	Түсіндірме
Batareia quaty tömen	Батарея төмен кезде көрінеді.
Qylshaqta/qübyrda qoqys bar	Шөткеге немесе құралға зат тұрып қалса, дисплейден қате көрінеді.
Süzgi salynbağan	Микро сүзгі жетіспей тұрса, дисплейден қате көрінеді.
Bitelip qaldy	Вакуум шаңсорғышқа қоқыс тұрып қалса, дисплейден қате көрінеді.
Qylqalam тексер qural & süzgi	Қоқыс тұру қатесін жою үшін пайдаланушыға шөткені, құрылғыны немесе сүзгіні тексеру қажет екенін ескертеді.
Mikrosüzgini tazartyñyz	Пайдаланушыға Микро сүзгіні уақытылы тексеріп және тазалап тұру қажет екенін ескертеді және ұсынады.
Energia ünemdeu qosuly	Қуат үнемдеу режимі қосұлы тұрғанда көрінеді.
Energia ünemdeu öşiruly	Қуат үнемдеу режимі сөндірілі тұрғанда көрінеді.



Өнімнің сипаттамасы

Тазалау және зарядтау уақыты шөткелерге және олардың қалай пайдаланылғанына қарай әр түрлі болуы мүмкін.

Үлгі		VS20A95**** Сериясы	
Қуатты тұтыну (шаңсорғыш)		Портативті шаңсорғыш негізінде: 580 Вт	
Батарея сипаттамасы		Лион 25,2 В, 2200 мА-сағ, 7 ұя	
Салмағы (Шаңсорғыш)		2,7 кг (Jet Dual Brush)	
Өлшемі	Шаңсорғыш	Ені 250 мм x Ұзындығы 210 мм x биіктігі 1000 мм	
	Тазалау блогы	Ені 300 мм x Ұзындығы 300 мм x биіктігі 850 мм	
Зарядтау уақыты		3,5 сағат	
Тазалау уақыты (Әдепкі режим: ORTASHA)	Құрама қондырма / Кеңейткіш саңылау қондырмасы	Min: Шамамен 60 мин.	ORTASHA: Шамамен 30 мин.
		Maks: Шамамен 10 мин.	JET: Шамамен 3 мин.
	Jet Dual Brush	Min: Шамамен 42 мин.	ORTASHA: Шамамен 24 мин.
		Maks: Шамамен 14 мин.	JET: Шамамен 8 мин.
	Жіңішке шөтке	Min: Шамамен 50 мин.	ORTASHA: Шамамен 25 мин.
		Maks: Шамамен 15 мин.	JET: Шамамен 9 мин
	Шашыратқыш айналмалы сыпыртқы	Шамамен 100 мин	

ЕСКЕРІМ

Жоғарыдағы кестеде көрсетілген тазарту уақыты бір батареяны қолданғаннан кейінгі сынаққа негізделген. Екі батареяны кезекпен қолданған кезде тазалау уақыты екі есеге артады.

Қазақша		Символ Кедендік одақтың 005/2011 техникалық регламентіне сәйкес қолданылады және осы өнімнің қаптамасын екінші рет пайдалануға арналмағанын және жоюға жататынын көрсетеді. Осы өнімнің қаптамасын азық-түлік өнімдерін сақтау үшін пайдалануға тыйым салынады.
		Символ қаптаманы жою мүмкіндігін көрсетеді. Символ сандық код және/немесе әріп белгілері түріндегі қаптама материалының белгісімен толықтырылуы мүмкін.

Электрлік және электрондық құралдарды дұрыс тастау



Құралдарды дұрыс тастау (Электрлік және электрондық құралдарды дұрыс тастау):

- Егер құрылғыны қоқысқа тастағыңыз келсе, онда құрылғыны электр желісінен ажыратып, қуат сымын кесіңіз
- Құрылғыдағы, оның керек-жарақтары немесе ілеспе кітапшасындағы белгі, осы құрылғы оның электроникалық керек-жарақтарын (мысалы, зарядтағыш құралы, құлақаспабы, USB сымы) қолданыс мерзімі аяқталғаннан кейін басқа тұрмыстық қалдықтармен бірге тастамау керек дегенді білдіреді. Қалдық дұрыс тасталмаған жағдайда қоршаған ортаға немесе адамдардың денсаулығына келетін зиянның алдын алу үшін құрылғыны басқа қоқыс түрлерінен бөлектеп, қалдық өнімдерді қайта өңдеуден өткізетін жерге тапсырыңыз.
- Тұтынушылар құрылғыны экологиялық қауіпсіз кәдеге жарату орны мен тәсілі туралы егжей-тегжейлі ақпарат алу үшін құрылғыны сатушыға немесе уәкілетті жергілікті органдарға хабарласуы керек.
- Заңды тұлғалар сатып алу-сату шартының мерзімін және шарттарын тексеру үшін құрылғыны жеткізушіге хабарласу керек. Құрылғы мен оның керек-жарақтарын басқа қалдық түрлерімен бірге тастауға тыйым салынады.

Техникалық сипаттамалары мен параметрлері

Үлгі	Шаңды сору қуаты (Вт)	Тұтынылатын қуат (Вт)	Кернеу (В)	Жілілік (Гц)	Салмағы (кг)		Өлшемдері (мм)	
					Құрылғы	брутто	Орамасыз	брутто
VS20A95973B	210	580	220-230 (Тазалау блогы) / 100-240 (Зарядтағыш)	50-60	2.7	17.1	250 × 210 × 1000	412 × 931 × 374
VS20A95943N	210	580	220-230 (Тазалау блогы) / 100-240 (Зарядтағыш)	50-60	2.5	16.1	250 × 202 × 1000	412 × 931 × 374
VS20A95823W	210	580	220-230 (Тазалау блогы) / 100-240 (Зарядтағыш)	50-60	2.7	14.7	250 × 210 × 1000	412 × 931 × 374



Өндіруші: Самсунг Электроникс Ко.,

Лтд. Корея Республикасы, Кёнги-до, Сувон қаласы, Енгтонг-гу, Самсунг-ро, Мэтан Донг, №129 үй

Өндірушінің аты және мекен-жайы: «Самсунг Электроникс Хошимин СЕ»

Лот I-11, D2 жолы, Сайгонның жоғары технологиялық паркі, Тан нхон Фу Б ауданы, Ту Дук қаласы, Хошимин 70000, Вьетнам

Вьетнамда жасалған

Қазақстан Республикасында шағымдар мен ұсыныстар қабылдайтын мекеме:

“SAMSUNG ELECTRONICS CENTRAL EURASIA” (САМСУНГ ЭЛЕКТРОНИКС ЦЕНТРАЛЬНАЯ ЕВРАЗИЯ) ЖШС, Қазақстан Республикасы, А05D7M5, Алматы қаласы, Алмалы ауданы, Желтоқсан көшесі, 115, 3 қабат



Changyutgich

Foydalanuvchi qo'llanmasi

VS20A95**** seriya

- Qimmatli resurslarni tejash uchun qog'oz qo'llanmalarni kamaytirypmiz va smartfon yoki veb sayt orqali tekshirishingiz uchun elektron foydalanuvchi qo'llanmalarini taqdim etyapmiz.
- Jihozni qanday ishlatish borasida ko'rsatmalar uchun QR kod shaklida yoki Samsung Electronics veb saytida (www.samsung.com) berilgan foydalanuvchi qo'llanmalariga qarang.

Foydalanuvchi qo'llanmalarini ko'rish



1-BOSQICH QR kodni o'qish moslamasini ishga tushiring va jihozga birlashtirilgan QR tasvirini skanerlang.

2-BOSQICH Jihozni ro'yxatga olish, qo'llanmalarni ko'rish yoki xizmatga ulanish qismlaridan menyuni tanlang. Qo'llanmani ko'rishni tanlasangiz, xarid qilingan jihozning qo'llanmasini ko'rishingiz mumkin.

SAMSUNG

Xavfsizlik ma'lumoti

- Jihozni ishga tushirishdan avval bu qo'llanmani diqqat bilan o'qib chiqing va ma'lumot olish uchun saqlab qo'ying.
- Quyidagi ishlatish yo'riqnomasi turli modellarni qamrab olgani sababli, sizdagi changyutkichning xarakteristikalarini bu qo'llanmada tavsiflanganidan ozgina farq qilishi mumkin.

Muhim xavfsizlik belgilari

OGOHLANTIRISH

O'lim yoki jiddiy jarohat xavfi borligini bildiradi.

DIQQAT

Jarohat olish yoki moddiy zarar xavfi borligini bildiradi.

IZOH

Matnda qo'shimcha muhim ma'lumot berilganini bildiradi.

Umumiy

Bu talablarga rioya qilinmasa, changyutkich ichki qismlariga zarar yetishi va kafolat yo'qqa chiqishi mumkin.

- Barcha yo'l-yo'riqlarni diqqat bilan o'qing. Changyutkichni yoqishdan oldin, sizdagi elektr ta'minoti kuchlanishining batareya zaryadlagichi qulay changyutgichning orqa tomonidagi (batareyaning kontakt tomoni) tasnif taxtasida ko'rsatilgan kuchlanishga mos kelishiga amin bo'ling.

-
- Bu qurilmadan jismoniy, sezgi yoki aqliy qobiliyati cheklangan yoki bilimi va tajribasi yetarli bo'lmagan shaxslar (jumladan bolalar) foydalanishlari mumkin emas. Ularning xavfsizligi uchun javobgar shaxs tomonidan ushbu qurilmadan foydalanish to'g'risida ko'rsatma bergan yoki nazorat qilib turgan hollar bundan mustasno. Bolalar kattalarning ishtirokisiz changyutkichdan foydalanmasligi yoki unga texnik xizmat ko'rsatmasligi kerak.
 - Changyutkich hech qachon nazoratsiz holda ishlab turmasin.
 - Bu qurilma faqat uy ichida foydalanishga mo'ljallangan. (Bu jihozni mo'ljallanganidan boshqa maqsadda ishlatmang.)
 - Bolalar jihoz ustiga minib olishi yoki o'ynashlariga yo'l qo'ymang.
 - Tan jarohati yetishi yoki qurilma shikastlanishi mumkin.

Changyutkich

- Changyutkichni yig'ish paytida uning harakatlanish buklamasiga barmoqlaringizni yoki qo'lingizni urib olmang.
- Changyutkichni ho'l to'shama yoki pol ustida ishlatmang.
- Jihozni quyidagi joylarda ishlatmang;
 - Polga sham yoki stol lampasi qo'yilgan joyda.
 - Isitkichlar yoqilgan yoki o'chirilmagan kul kamin yoki kuldonda nazoratsiz qoldirilgan joylarda.
 - Moyli bo'yoq, bo'yoq ketkizgich, kuya o'tkazmaydigan moddalar, benzin, spirt, suyultirgich kabi o't oluvchi moddalar, o'chmagan sigareтли kuldon va hokazolar bor joyda.
 - Portlovchi yoki zaharli bug' bilan to'la yopiq joyda.

Xavfsizlik ma'lumoti

- Quyidagi narsalarni yig'ib olmang. Qurilma noto'g'ri ishlashi yoki shikastlanishi mumkin.
 - Gugurt yoki o'chirilmagan kullar yoki sigaretlar
 - Og'ir yoki o'tkir jismlar.
 - Zaharli moddalar (xlorli oqartirgich, ammiak, kanalizatsiya quvurlari tozalagichi va h.k.)
 - Suv yoki ichimliklar kabi suyuqliklar yoki hayvonlarning qoldiqlari
 - Bo'r kukuni
- Agar gaz sizib chiqayotgan bo'lsa yoki chang ketkazgich kabi yonuvchan aerazol ishlatilgan bo'lsa, rozetkaga teginmang va derazani ochib, xonani shamollating.
 - Portlash yoki yong'in ro'y berishi mumkin.
- Agar jihozdan g'ayrioddiy shovqin, hid yoki tutun chiqsa, uni darhol o'chiring va Samsung xizmat markaziga murojaat qiling.
 - Tok urishi yoki yong'in chiqishi mumkin.
- Changyutkichdan foydalanayotganda harakatlanayotgan yoki aylanayotgan qismlari tegib ketmasligi uchun ehtiyot bo'ling.
 - Tanangiz qismlarini (soch, qo'llar va h.k.) aylanadigan cho'tka yoki aylanadigan diskdan chetda tuting.
- Devor yoki shiftni har ikkala qo'lingizda tozalang.
 - Agar bitta qo'lda tozalasangiz, bilagingiz shikastlanishi yoki changyutkich tushib ketib, jarohat yetkazishi yoki changyutkichga zarar yetishi mumkin.
- Yengil tiraladigan narsalarda (monitorlar, zang bosmaydigan qurilmalar va boshqalar) changyutkichdan foydalanmang.
- Ba'zida cho'tka g'ildiragi polni qirishi mumkin. Changyutkichni ishlatishdan oldin cho'tkaning g'ildiraklarini tekshirib ko'ring.
 - Agar cho'tka g'ildiragidagi yot jismni osonlikcha olib tashlab bo'lmasa, Samsung xizmat markaziga murojaat qiling.

- Cho'tka ichidagi aylanadigan cho'tka ishlayotganida cho'tkaga tegmang.
 - Aks holda qo'lingiz ilinib qolib, jarohat yetishi mumkin.
- Changyutkichni oftob tushib turgan yoki issiq joyda ishlatmang.
- Aksessuarga ortiqcha kuch ishlatilsa yoki aylanadigan cho'tkaga (yoki aylanadigan disk) yot jism tushsa, motorni yoki mahsulotni himoyalash uchun aksessuar ishlamasligi mumkin. Changyutgichni o'chiring, yot narsani olib tashlang va undan keyin changyutgichni ishga tushiring.
- Uydagi namlik, harorat yoki pol materialiga qarab, statik elektr hosil bo'lishi mumkin. Agar bu takroran sodir bo'lsa, Samsung servis markaziga murojaat qiling.
- Uzoq vaqt davomida kichik hududda uy hayvonlari uchun asbobdan foydalanmang va uy hayvonlari uchun asbob bir joyda aylanib qolishiga imkon bermang.
 - Sezuvchan materiallarda ishlatilsa, shikastlanish mumkin.
- Uzoq vaqt davomida kichik hududda uy hayvonlari uchun asbobdan foydalanmang va uy hayvonlari uchun asbob bir joyda aylanib qolishiga imkon bermang.
 - Sezuvchan materiallarda ishlatilsa, shikastlanish mumkin.
- Cho'tkalar uzaytirilmaganda Kombinatsion asbobni qattiq yuzalarda, masalan, charm yoki yog'ochda ishlatmang.

Qarov

- Changyutgichdan foydalanish vaqtida yoki foydalanib bo'lgandan keyin changyutgichni yotqizib qo'yishingiz yoki saqlash uchun Tozalash stansiyasiga joylashtirishingiz kerak.
 - Mahsulot yiqilib ketishi va bu jarohatlanish yoki mahsulotning jiddiy shikastlanishiga olib kelishi mumkin. Bundan tashqari sizga zararlar qoplab berilmasligi mumkin.

Xavfsizlik ma'lumoti

- Changyutkichni mashina ichida saqlamang.
- Mahsulot ichidan yot jismlarni olib tashlashdan oldin mahsulotni o'chirib qo'ying.
 - Agar yot jismlarni olib tashlayotganda changyutkich yoniq tursa, sizga jarohat yetishi yoki mahsulotga shikast yetishi mumkin.
- Qurilmaning tashqi yuzasini tozalashdan oldin uni o'chirib qo'ying va quruq latta bilan arting. Jihozga suv sepmang, uni benzol, suyultirgich yoki spirt singari uchuvchi moddalar bilan artmang.
 - Jihoz ichiga suv kirib, xatolik yuz bersa, uni o'chirib qo'ying va Samsung xizmat ko'rsatish markazi bilan bog'laning.
- Yuviladigan qismlarini tozalayotganda ishqorli vosita, kislota, sanoat vositasi, havoni xushbo'ylatgich, sirka kislotasi va hokazolardan foydalanmang.
 - Plastik sinishi, shakli buzilishi, rangi o'chishi, yozuvlarning o'chib ketishi singari shikast yetishi mumkin.

Yuviladigan qismlar		Changquti, yuviladigan mikrofiltr, mayda changlar filtri, metall to'rlil filtr, quruq mato
Mos yuvish vositasi	Neytral	Idish yuvish vositasi
Taqiqlangan vosita	Ishqor	Suyuq kislorod, mog'orni yo'qotish moddasi va hokazo
	Kislota	Parafin, emulgator va hokazo
	Sanoatda ishlatiladigan vositalar	NV-I, PB-I, opti, spirt, atseton, benzol, suyultirgich va hokazo
	Havoni xushbo'ylatgich	Sepiladigan havoni xushbo'ylatgichlar (qahva ta'mli, ko'katlar va hokazo)
	Moylar	Hayvon yog'i yoki o'simlik moyi
	va hokazo	Ovqatda ishlatiladigan sirka kislotasi, sirka, kristall sirka kislotasi va hokazo

- Mahsulot uzoq vaqt oftobda saqlansa, mahsulot qismlarining shakli buzilishi yoki rangi o'chishi mumkin. Shuning uchun mahsulotni soyada saqlang.
- Changquti, Metall to'rlil yoki Yuviladigan mikrofiltrni suv bilan tozalagandan keyin ularni soyada quriting.
 - Issiqlik qismning shakli o'zgarishiga olib kelishi mumkin.

Tozalash stansiyasi

- Shnuridan tortmang yoki sudramang, shnurni tutqich sifatida ishlatmang, shnur ustidan eshikni yopmang, shnurni o'tkir qirralar yoki burchaklar atrofiga tortmang. Shnurni issiq buyumlardan uzoqda tuting.
- Rozetkadan sug'urishda shnuridan tortmang. Sug'urish uchun shnurni emas, vilkani ushlang.
- Shnurni tortmang, vilkaga ho'l qo'lingiz bilan tegmang.
 - Tok urishi yoki yong'in chiqishi mumkin.
- Tok nominali mos kelmaydigan uzaytirgich yoki rozetkalardan foydalanmang.
- Agar vilkaning tishi yoki kontakt nuqtalarida chang, suv yoki boshqa narsalar bo'lsa, ehtiyotlik bilan artib tashlang.
 - Qurilma noto'g'ri ishlashi yoki tok urishi mumkin.
- Shikastlangan vilka, shnur yoki bo'shab qolgan rozetkadan foydalanmang.
 - Tok urishi yoki yong'in chiqishi mumkin.
- Unga texnik xizmat ko'rsatishdan oldin Tozalash stansiyasini rozetkadan uzib qo'ying.
- Tozalash stansiyasini yuqori haroratlar ta'siriga qo'ymang yoki Tozalash stansiyasiga namlik yoki ho'l narsalar tegishiga yo'l qo'ymang.
- Tozalash stansiyasini noto'g'ri kuchlanishga ega quvvat manbasiga ulamang. Tozalash stansiyasini bir necha rozetkalar blogiga ulamang.
 - Tok urishi yoki yong'in chiqishi mumkin.
- Agar elektr shnuri shikastlangan bo'lsa, vakolatli Samsung xizmat markazi yangisiga almashtirib bersin.
 - Tok urishi yoki yong'in chiqishi mumkin.
- Changyutkich va Tozalash stansiyasining quvvatlash terminallariga bilaguzuk, qo'l soati, sim chiviq, mix va hokazo kabi o'tkazgichlar tegmasligi kerak.
 - Jihoz noto'g'ri ishlashi yoki tok urishi mumkin.

Xavfsizlik ma'lumoti

- Tozalash stansiyasi faqat Samsung Jet simsiz changyutkichi bilan foydalanish uchun mo'ljallanganligi uchun Tozalash stansiyasidan boshqa elektr jihozlari bilan va boshqa maqsadlarda foydalanmang.
 - Tozalash stansiyasiga jiddiy zarar yetishi yoki yong'in chiqishi mumkin.
- Tozalash stansiyasiga bolalar osilishi yoki itarishiga yo'l qo'ymang.
 - Tan jarohati yetishi, jihozga va polga shikast yetishi mumkin.
- Jihozni deraza, isitkich, hojatxona, vanna va hokazolar yaqinida zaryadlamang.
- Tozalash stansiyasini o'zboshimchalik bilan ochishga harakat qilmang. Ta'mirlash ishlari faqatgina Samsung xizmat markazi tomonidan bajarilishi kerak.
- Tozalash stansiyasining noto'g'ri o'rnatilgani sababli jarohat yetishi yoki jihozning ishdan chiqishi qoplab berilmaydi.
- Elektr shnurini kuch bilan bukmang yoki ustiga og'ir buyum qo'ymang.
 - Tok urishi yoki yong'in chiqishi mumkin.
- Tozalash stansiyasini uzish yoki ulashdan oldin changyutgichni o'chirib qo'ying va quvvat vilkasining tishlariga qo'lingiz tegmasin.
 - Yong'in chiqishi yoki tok urishi mumkin.

Batareya

- Batareyalarga shikast yetkazmang yoki olovga tashlamang, chunki ular yuqori haroratda portlaydi.
- Batareyani tushirib olmang yoki urmang yoki bo'lmasa keskin zarb bilan urib olmang.
- Batareyani qismlarga ajratmang, uning plyus (+) va minus (-) tomonlarini qisqa tutashtirmang.
- Batareya faqat shu qurilma uchun chiqarilgani sababli, uni boshqa elektron jihozlar bilan yoki boshqa maqsadda ishlatmang.

-
- Yangi batareyani xarid qilganingizda model nomi (VCA-SBTA95) va haqiqiy **SAMSUNG** logotipini tekshirib oling.
 - Har qanday bir martalik aksessuarlarni xarid qilish uchun eng yaqin Samsung Electronics sotuvchisi yoki Samsung servis markaziga murojaat qiling.
 - Haddan tashqari ko'p ishlatilsa yoki harorat baland bo'lgan muhitda batareyadan suyuqlik chiqishi mumkin. Suyuqlik teriga tushsa, shu joyini tezda suv bilan yuvib tashlang. Suyuqlik ko'zingizga tushsa, darhol toza suv bilan kamida 10 daqiqa davomida yuvib tashlang. Shifokorga murojaat qiling.
 - Batareyani changyutkichga biriktirish paytida tiq etgan tovush chiqquncha joylashtiring. Bu batareya mahkam joylanganini bildiradi.
 - Aks holda batareya tushib ketib, jihozni shikastlashi yoki tan jarohati yetkazishi mumkin.
 - Changyutkichni uzoq vaqt ishlatmaydigan bo'lsangiz yoki uzoq vaqtga uyda bo'lmaydigan bo'lsangiz, batareyani Tozalash stansiyasini quvvat manbasidan ajrating va changyutkichdan batareyani chiqarib oling. Batareya zaryadlanmaydigan yoki foydalanilmaydigan paytda undagi zaryad miqdori asta-sekin kamaya boshlaydi.
 - Motor va batareyani himoyalash maqsadida mahsulot 5 °C dan past yoki 45 °C dan baland haroratda ishlamasligi mumkin.
 - Mahalliy tartiblarga muvofiq ravishda quvvatsizlangan batareyalarni chiqitga chiqaring.

Tayyorlash

Aksessuarlar

"*" belgili aksessuarlar modellarga qarab farq qilishi mumkin.



Teleskopik quvur

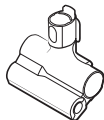

Uy hayvonlari uchun asbob



Kombinatsion asbob



Uzaytirgich tirqish asbobi



Qulay asbob

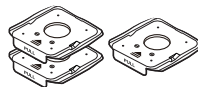

Chang qoplari (1 ta o'rnatilgan, 2 qo'shimcha)



Foydalanuvchi qo'llanmasi



* Zaryadlash qurilmasi

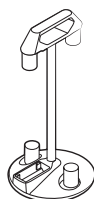

Aksessuarlar uchun taglik

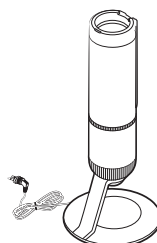

Tozalash stansiyasi

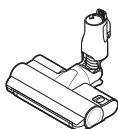

* Jet Dual cho'tkasi



* Ingichka cho'tka

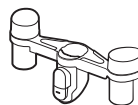

* Aksessuarlar uchun taglik ushlagichi

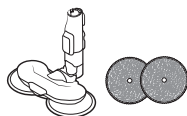

* Purkovchi aylanadigan supurgi/Ko'p martalik nam yostiqliklar

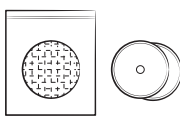

* Bir martalik nam yostiqliklar/
Biriktiriluvchi yostiqlik

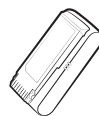

* Batareya
(VS20A959***: 2 ta bo'lim)

* Ixtiyoriy

- VS20A958*** modeli: Qo'shimcha batareya va zaryadlash qurilmasini alohida sotib olish mumkin.
- Purkovchi aylanadigan supurgi ko'p martalik nam yostiqliklar va bir martalik nam yostiqliklarni o'z ichiga oladi.
- Purkovchi aylanadigan supurgi va Jet Dual cho'tkasi faqat VS20A959*** modeli bilan mos keladi.

Qismlarning qisqacha bayoni

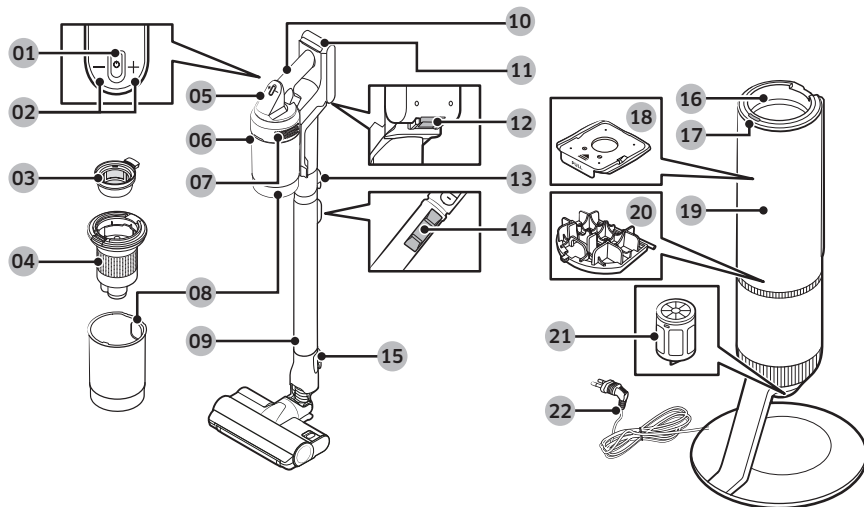

- 01 Quvvat (⏻) tugmasi
- 02 So'rish kuchini boshqarish tugmalari
- 03 Yuviladigan mikrofiltr
- 04 Metall to'r filtr
- 05 Display
- 06 Changqutini bo'shatish tugmasi
- 07 Mayda changlar filtri
- 08 Changquti
- 09 Sozlanuvchi quvur
- 10 Tutqich
- 11 Batareya quvvati indikator

- 12 Batareyani bo'shatish tugmasi
- 13 Quvurni bo'shatish tugmasi
- 14 Quvur uzunligini sozlash tugmasi
- 15 Cho'tkani bo'shatish tugmasi
- 16 Changquti birikmasi
- 17 Tozalash stansiyasini START/STOP (ISHGA TUSHIRISH/ TO'XTATISH) tugmasi
- 18 Chang qopi
- 19 Tozalash stansiyasi old qopqog'i
- 20 Tozalash stansiyasi motoroldi filtri
- 21 Tozalash stansiyasi mayda changlar filtri
- 22 Quvvat shnuri

IZOH

Mahsulotning tashqi qismidagi to'liqsimon naqshlari marvarid plastik materiallardan foydalanish va marvarid kabi joylashuvi tufayli tabiiy ko'rinish hosil qiladi. Bundan tashqari materialda foydalanilgan yarqiroq dur ajoyib yarqiroq qoplama bilan ta'minlaydi, qo'shimcha qoplama shart emas.

Ishlashi



Batafsil ma'lumotlar olish uchun QR kodga qarang.

Tozalash stansiyasini o'rnatish

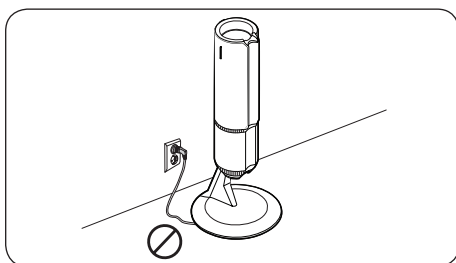
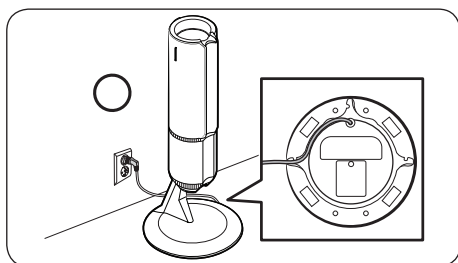

1. Tozalash stansiyasi elektr kabelini tag qismdagi dumaloq ariqcha orqali yurgizing.
 - Tozalash stansiyasining qimirlamagan holda turishi uchun elektr kabelining to'g'ri joylashtirilganiga ishonch hosil qiling.
2. Tozalash stansiyasini elektr rozetkasiga ulashdan avval elektr kabelini tartibli joylashtiring.
3. Tozalash stansiyasini elektr rozetkasiga ulaganda **START/STOP (ISHGA TUSHIRISH/TO'XTATISH)** tugmasi 5 soniya ko'k yonadi va keyin o'chadi.

Tozalash stansiyasidan foydalanish

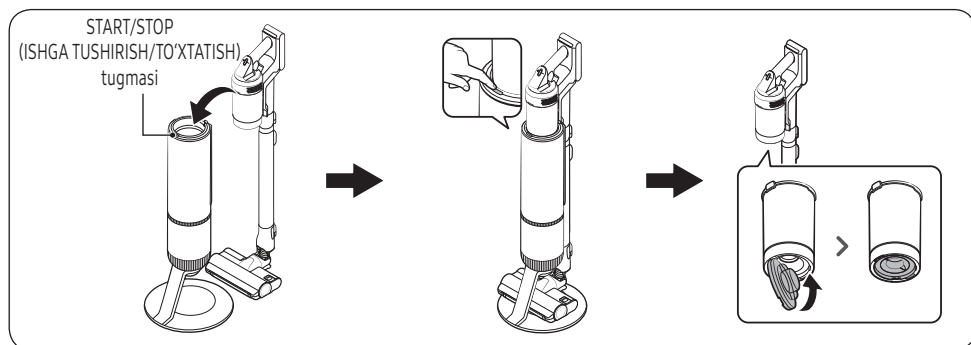

- Changyutgichni Tozalash stansiyasiga kiritgandan keyin Changqutini bo'shatish uchun **START/STOP (ISHGA TUSHIRISH/TO'XTATISH)** tugmasini bosing.
 - Uning ishlashini to'xtatish uchun yana **START/STOP (ISHGA TUSHIRISH/TO'XTATISH)** tugmasini bosing.
- Changyutgichdan foydalanishdan avval changqutining tag qopqog'ini yoping, chunki Tozalash stansiyasida Changqutini bo'shatgandan keyin tag qopqoq ochiq bo'ladi.

Tugmalar va displeydan foydalanish

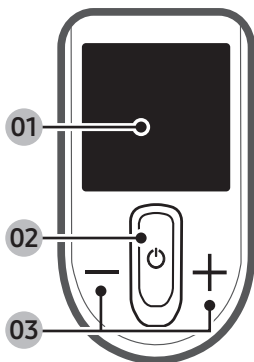

01 Displey

- Joriy rejim ("MIN, MID, MAX, JET yoki WET") yoki signal xabarlarini ko'rsatadi.

02 Quvvat (⏻)

- Changyutgichni yoqish yoki o'chirish uchun bu tugmani bosing.
- Agar quvvatni yoqsangiz, changyutgich "MID" rejimida ishga tushadi.
- Agar Purkovchi aylanadigan supurgini ajratsangiz, changyutgich "WET" rejimida ishga tushadi.

03 So'rish kuchini boshqarish (+ / -)

- So'rish kuchi rejimini ("MIN, MID, MAX yoki JET") o'zgartirishingiz mumkin.
- "WET" rejimida bir marta sepish uchun + tugmasini bosing yoki 2 soniyagacha suv sepish uchun + tugmasini bosib turing.
- Til sozlamasiga kirish yoki chiqish uchun + tugmasini 3 soniya bosib turing. Tilni tanlash uchun + yoki - tugmasini bosing.
- Changyutgich Tozalash stansiyasida bo'lsa, Energiyani tejash rejimni faollashtirish yoki faolsizlantirish uchun + tugmasini 5 soniya bosib turing.

📖 IZOH

- Changyutgich "WET" rejimida bo'lgandagina + tugmasi ishlaydi.
- Changyutgich "WET" rejimida bo'lganda til sozlamalariga kira olmasiz.
- Agar changyutgichdan foydalanadigan bo'lsangiz, Energiyani tejash rejim avtomatik faolsizlantiriladi.
- Cho'tka polga ilinib qolishi yoki pol materialiga (gilam, to'shama, gilamcha va h.k.) bog'liq ravishda to'g'ri yonmasligi mumkin. Agar bunday muammo sodir bo'lsa, so'rish kuchi rejimini "MIN yoki MID" holatiga almashtiring.

Signal xabarlari

Xabar	Izoh
Low Battery (Batareya quvvati past)	Batareya zaryadi past bo'lganida ko'rsatiladi.
Object stuck in brush/tool (Cho'tka/asbobga buyum tiqilib qolgan)	Cho'tka yoki asbobga biror narsa tiqilib qolganida xatolik ko'rsatiladi.
Filter not inserted (Filtr solinmagan)	Bu xatolik Mikrofiltr yo'q bo'lganida ko'rsatiladi.
Clogged (Tiqilib qolgan)	Bu xatolik changyutgich tiqilib qolganida ko'rsatiladi.
Check brush, tool, or filter (Cho'tka, asbob yoki filtrni tekshiring)	Tiqilib qolish xatosini hal qilish uchun foydalanuvchini cho'tka, asbob yoki filtrni tekshirish to'g'risida ogohlantiradi.
Clean Micro filter (Mikrofiltrni tozalash)	Foydalanuvchini Mikrofiltrni tez-tez tekshirish to'g'risida ogohlantiradi va buni tavsiya qiladi.
Energy Saving on (Energiyani tejash rejimi yoqilgan)	Energiyani tejash rejimi yoqilgan hollarda ko'rsatiladi.
Energy Saving off (Energiyani tejash rejimi o'chirilgan)	Energiyani tejash rejimi o'chirilgan hollarda ko'rsatiladi.



Jihoz xarakteristikalari

Zaryadlanish va tozalash vaqti cho'tkalar va jihazdan foydalanish sharoitiga qarab farqlanishi mumkin.

Modeli		VS20A95**** seriya	
Quvvat sarfi (Changyutgich)		Qo'l changyutgichi asosida 580 W	
Batareya xususiyatlari		Litiy-ion 25,2 V, 2200 mA/soat, 7 uyali	
Vazni (Qo'l changyutgichi)		2,7 kg (Jet Dual cho'tkasi)	
O'lchami	Changyutgich	Eni 250 mm x Chuqurligi 210 mm x Bo'yi 1 000 mm	
	Tozalash stansiyasi	Eni 300 mm x Chuqurligi 300 mm x Bo'yi 850 mm	
Zaryadlash vaqti		3,5 soat	
Tozalash vaqti (Standart rejim: MID)	Kombinatsion asbob/Uzaytirgich tirqish asbobi	MIN: Taxmin. 60 daq.	MID: Taxmin. 30 daq.
		MAX: Taxmin. 10 daq.	JET: Taxmin. 3 daq.
	Jet Dual cho'tkasi	MIN: Taxmin. 42 daq.	MID: Taxmin. 24 daq.
		MAX: Taxmin. 14 daq.	JET: Taxmin. 8 daq.
	Ingichka cho'tka	MIN: Taxmin. 50 daq.	MID: Taxmin. 25 daq.
		MAX: Taxmin. 15 daq.	JET: Taxmin. 9 daq.
	Purkovchi aylanadigan supurgi	Taxmin. 100 daq.	

IZOH

Yuqorida berilgan tozalash vaqtining boshlanishi bitta batareyadan foydalangandan keyingi tekshiruvga asoslanadi. Ikki batareyadan ketma-ket foydalanganingizda tozalash vaqti ikki marta ortadi.

O'zbek		"Oziq-ovqat mahsulotlari uchun emas" belgisi Bojxona ittifoqining "Qadoqlash xavfsizligi to'g'risida" 005/2011 texnik reglamentiga muvofiq ishlatiladi va ushbu mahsulot qadoqlari qayta ishlatishga mo'ljallanmaganini va ularni yo'q qilish kerakligini ko'rsatadi. Bu mahsulot qadog'ini oziq-ovqat mahsulotlarini saqlash uchun ishlatmaslik kerak.
		"Mebius halqasi" belgisi qadoqni utilitatsiya qilish mumkinligini anglatadi. Belgiga qo'shimcha ravishda qadoqlash materialining raqamli va/yoki harfli belgisi berilishi mumkin.

Elektrva elektron jihozlarni utilizatsiya qilish qoidalari



Jihozni tegishli tarzda chiqitga chiqarish (elektr va elektron jihozlarni utilizatsiyasi):

- Agar jihozni chiqitga chiqarmoqchi bo'lsangiz, uni elektr tarmog'idan uzing va quvvat kabelini qirib tashlang
- Mahsulot, uning aksessuarlari yoki ular uchun hujjatlarda bu belgi ko'rsatilsa, xizmat muddati tugaganda asbob va uning qo'shimcha qurilmalari (masalan, zaryadlagich, quloqchin, USB kabel) boshqa maishiy chiqindilar bilan birga tashlamaslik kerakligini anglatadi. Chiqindilarni nazoratsiz tashlash natijasida atrof-muhitga yoki inson salomatligiga zarar etkazmaslik uchun qurilma boshqa chiqindilardan alohida tashlanishi va ishlatish uchun tegishli tarzda qayta ishlov berilishi kerak
- Atrof-muhitga zarar yetkazmasdan chiqitga chiqarish joyi va usuli haqida batafsil ma'lumot olish uchun iste'molchilar ushbu qurilmani sotuvchiga yoki vakolatli mahalliy hokimiyat idorasiga murojaat qilishlari kerak
- Yuridik shaxslar oldi-sotdi shartnomasining muddatlari va shartlarini tekshirish uchun yetkazib beruvchiga murojaat qilishlari kerak. Bu jihoz va uning aksessuarlarini boshqa turdagi chiqindilar bilan birga tashlamaslik kerak.

Техникалық сипаттамалары мен параметрлері

Model	So'rish quvvati (vt)	Iste'mol qilinadigan quvvat (vt)	Kuchlanish (v)	Chastota (gs)	Vazn (kg)		O'lchamlari (mm)	
					jihoz	brutto	qadoqsiz	brutto
VS20A95973B	210	580	220-230 (Tozalash stansiyasi) / 100-240 (Zaryadlash qurilmasi)	50-60	2.7	17.1	250 x 210 x 1000	412 x 931 x 374
VS20A95943N	210	580	220-230 (Tozalash stansiyasi) / 100-240 (Zaryadlash qurilmasi)	50-60	2.5	16.1	250 x 202 x 1000	412 x 931 x 374
VS20A95823W	210	580	220-230 (Tozalash stansiyasi) / 100-240 (Zaryadlash qurilmasi)	50-60	2.7	14.7	250 x 210 x 1000	412 x 931 x 374

SAMSUNG

Ishlab chiqaruvchi:

Samsung Electronics Co. Ltd. (Metan Dong) 129, Samsoung-ro, Engtong-gu, Suvon shahri, Kyongi-do, Koreya Respublikasi

Fabrika manzili:

MCHJ "Samsung Elektroniks Xoshimin CE" Lot I-11, D2 Yo'l, Saigon Hi-Tech parki, Tang Nhon Phu B Ward, Thu Duc viloyati, Xoshimin shahri 70000, Vyetnam

Ishlab chiqish davlati:

Vetnam



DJ68-00859K-01